



COSATTO[®]
baby stuff with personality[®]

nitty gritty

giggle 2
travel system



Important: Keep these instructions for future reference.

Important safety Information.

General:

- **WARNING:** Never leave your child unattended.
- **WARNING:** Ensure that all the locking devices are engaged before use.
- **WARNING:** To avoid injury ensure that your child is kept away when unfolding and folding this product.
- **WARNING:** Do not let your child play with this product.
- **WARNING:** This product is not suitable for running or skating.
- **WARNING:** Check that the seat unit, carrycot or child car seat attachment devices are correctly engaged before use.
- A basket is provided for the carriage of 2kg of goods, evenly distributed.
- Two mesh pockets at the rear of the seat unit is provided for the carriage of 250g of goods in each pocket, evenly distributed.
- A changing bag (style varies) is provided with a max load limit of 2 kg.
- Any additional load attached to the handle or on the back of the backrest or on the sides of the vehicle will affect the stability and safety of the vehicle.
- Do not use a platform with this product as it may render the product unsafe.
- Always apply the brake when placing or removing a child from vehicle.
- Never carry a second child on the product.
- This product complies with **BS EN 1888:2012**.

Carrycot Mode:

- The carrycot can be used separately from the chassis. In this mode:
- The carrycot is suitable from birth.
- Must only be used in lie flat position.
- **WARNING:** This product is only suitable for a child who cannot sit up unaided.
- **WARNING:** Use only on a firm, level and dry surface.
- **WARNING:** Do not let other children play unattended near the carrycot.
- **WARNING:** Do not use if any part is broken, torn or missing.
- **WARNING:** Never use this carrycot on a stand.
- Be aware of the risk of open fire and other sources of strong heat, in the near vicinity of carrycot.
- Carry handle and the base of the carrycot should be inspected regularly for signs of damage and wear.
- Prior to carrying or lifting, make sure that the carrycot carry handle is locked into position.
- The head of the child should never be lower than the body of the child.
- No additional mattress shall be added.
- This carrycot complies to **BS EN 1466:2014**.

Pushchair Mode:

- Pushchair mode is achieved using the seat unit (forward or rear facing) attached to the chassis. In this mode:
- The pushchair is suitable for children from 6 months up to a maximum user weight of 15kg.
- **WARNING:** This seat unit is not suitable for children under 6 months.
- **WARNING:** Always use the restraint system.
- **WARNING:** Always use the crotch strap in combination with the waist belt.
- Ensure your child wears a correctly fitted and adjusted harness at all times. D-rings are provided on the existing harness for the attachment of a separate safety harness approved to BS EN 13210 should this be required.











Car Seat Mode:

- This combination is suitable for children from birth up to a maximum user weight of 13kg.
- For use as a travel system, the chassis is only compatible with the "Port" car seat (Sold separately). In this mode:
- This product does not replace a cot or a bed. Should your child need to sleep, then it should be placed in suitable cot, bed or carrycot.

Care & Maintenance:

- Your travel system has been designed to meet comprehensive safety standards, and with correct use and maintenance will give many years of trouble free performance.
- **Storage** - Always store your travel system dry. Storing a damp travel system will encourage mildew to form, so always wipe away any moisture with a soft cloth and allow to dry thoroughly before storing. Never leave in sunlight for prolonged periods - some fabrics may fade.
- **Cleaning** - Refer to wash care labels on soft goods for cleaning instructions. Plastic and metal parts may be sponged clean with warm water and a mild detergent. Never clean with abrasive, ammonia based, bleach based or spirit type cleaner.
- **Wear & Tear** - Continual impact can cause damage. The chassis is strong but will weaken should the back wheels be bumped down stairs or kerbs. Tyres will wear with use and wheel units should be replaced if necessary. If your child wears hard shoes these might damage the soft fabric.
- **Maintenance** - Regularly inspect the locking devices, brakes, wheels, harness assembly, catches, seat adjusters, joints and fixtures to ensure they are secure and in full working order. They should move freely at all times and minimum maintenance should be required. However a regular light application of a spray lubricant e.g. silicone (do not use oil or grease) will extend the life of your travel system and make opening and folding easier. Your travel system should be serviced and reconditioned before using it for a second baby, or after 18 months, whichever is the sooner.

Visual language Key:

	Refer to warning XX		Repeat action x times		Press and hold
	Correct action		General action arrow		Check
	Incorrect action		Lock		Continue to step XX
	Audible sound		Unlock		Repeat on other side

Part List:

P1: Chassis

P2: Rear wheels x2

P3: Front wheel

P4: Carrycot mattress

P5: Carrycot liner

P6: Carrycot

P7: Carrycot hood

P8: Carrycot apron

P9: Carrycot carry handle

P10: Bumper bar with cover

P11: Seat unit hood

P12: Footmuff

P13: Seat unit

P14: Changing bag (full)

P15: Raincover

P16: Child Car Seat adaptor (x2)

Replacement Parts:

The replacement parts shown below are available for your product. For UK & Ireland customers, order through our website: <http://www.cosatto.com/service-centre/spares>

For customer outside UK & Ireland, contact information for your local distributor can be found on <http://www.cosatto.com/stockists>

If you require any further assistance, please contact us at cuddle@cosatto.com

S1: Footmuff

S2: Chest pads (Set)

S3: Seat unit hood

S4: Seat unit

S5: Harness

S6: Crotch pad

S7: Rear wheel

S8: Basket

S9: Front wheel

S10: Carrycot carry handle /
seat unit bumper bar

S11: Bumper bar cover

S12: Carrycot mattress cover

S13: Carrycot mattress

S14: Carrycot liner

S15: Carrycot apron

S16: Carrycot

S17: Carrycot hood

S18: Raincover

S19: Child car seat adaptors (Pair)

S20: Changing bag

S21: Changing mat (Colour may vary)

S22: Messy bag (Colour may vary)

Fitting & operation information:

Please refer to the following diagrams:

Chassis

1- **Opening:**

Release the autolock (1) and lift the handle upwards until the chassis locks into position (2).
Check the chassis has locked in place.

2- **Adjusting handle position:**

Front wheel

3- **Fitting:**

4- **Removing:**

Rear wheel

5- **Fitting:**

6- **Removing:**

Brake

7- **Applying:**

8- **Releasing:**

Front swivel lock

9- **Applying:**

10- **Releasing:**

Basket

11- **Removing:**

Refitting is a reversal of the procedure.

Chassis

12- **Closing:**

Note: The chassis cannot be closed with either the carrycot or the child car seat fitted. To close with seat unit fitted, the seat unit must be forward facing and in the most upright recline position.

While pressing the primary release button (1), pull both secondary levers (2) back. Press down on the handle (3) until the autolock retains the chassis in the folded position (4).
Fold handle inwards (2) to achieve the most compact fold (5).

Carrycot

13- **Preparation:**

Remove mattress and liner from carrycot (1).
Unfold both frame bars until they locked into positions (2).

14- Refit the liner into the carrycot and secure (1).

Refit the mattress over the liner in the carrycot (2).
Attach the carrycot handle to the carrycot (3).

There are a set of "D" ring located at the base of the carrycot for the attachment of a separate safety harness approved to BS EN 13210 should this be required (harness not supplied). Push the "D" rings through the slots in the liner (4).

15- **Fitting:**

Note: The carrycot can only be fitted rearward facing as shown in illustration.

Dots are marked on the seat mounts and carrycot mounts (1). These should be on the same side and aligned if fitted correctly.

16- **Removing:**

Note: Please ensure that the carry handle is securely fitted before lifting the carrycot clear of the chassis.

Carrycot carry handle

17- **Removing:**

Carrycot hood

18- **Fitting:**

19- **Adjusting:**

20- **Removing:**

Carrycot apron

21- **Fitting:**

Removing is a reversal of this procedure.

Raincover

- 22- Fitting:**
Removing is a reversal of this procedure.

Seat unit

- 23- Fitting:**
Note: The seat unit can be fitted forward or rearward facing.

- 24- Removing:**

- 25- Adjusting seat unit recline angle:**

WARNING: Never adjust the seat unit with your child in the seat.

Harness

- 26- Opening:**

- 27- Closing:**

- 28- Adjusting the strap length:**

Slide the strap adjuster to suitable length (1, 2 & 3).

- 29- Adjusting the shoulder strap position:**

- 30- Removing:**

Push the shoulder strap retainer through the backrest (1).

Push the crotch strap retainer through the seat (2).

Rotate the "C" clip to expose its opening (3) and slide the waist strap out of the clip (4).

Refitting is a reversal of this procedure.

Bumper bar

- 31- Fitting:**

- 32- Opening:**

- 33- Removing:**

Footmuff

- 34- Fitting:**

Open the harness (26) and remove chest pad & crotch pad (1).

Push the harness straps through the footmuff (2).

Attach the footmuff fabric fasteners to the rear of the backrest (3).

Refit chest pads & crotch pad then close the harness (27).

Seat unit hood

- 35- Fitting:**

- 36- Adjusting:**

- 37- Removing:**

Raincover

- 38- Fitting:**

Child car seat adaptor

- 39- Fitting:**

Note: The child car seat adaptors are supplied with the "Giggle 2" TS.

The adaptors are handed. Dots are marked on the seat mounts and the adaptors (1).

These should be on the same side if fitted correctly.

- 40- Removing:**

Car seat mode

- 41- Note:** The child car seat should only be fitted rearward facing.

- 42- Fitting:**

- 43- Removing:**

Press the memory release button (1). The button will stay depressed.

Press and hold the release button on the opposite side of the car seat (2).

Lift the child car seat off the chassis (3).



Важно: Запазете тези инструкции за бъдеща справка.

Важна информация за безопасност

Обща информация:

- **ПРЕДУПРЕЖДЕНИЕ:** НИКОГА не оставяйте детето си без надзор.
- **ПРЕДУПРЕЖДЕНИЕ:** Преди употреба проверете дали всички заключващи устройства са задействани.
- **ПРЕДУПРЕЖДЕНИЕ:** За да се избегне риска от нараняване, уверете се, че Вашето дете не е в близост до продукта при неговото сгъване и разгъване.
- **ПРЕДУПРЕЖДЕНИЕ:** Не позволявайте на детето да си играе с този продукт.
- **ПРЕДУПРЕЖДЕНИЕ:** Този продукт не е подходящ за бягане или пързалане.
- **ПРЕДУПРЕЖДЕНИЕ:** Преди употреба проверете дали приспособленията на седалката, кошчето или столчето за автомобил са правилно фиксирани.
- Кошът за багаж издържа тегло до 2 кг. при равномерно разпределяне на стоките.
- В задната част на седалката има два мрежести джоба за вещи до 250 гр. във всеки джоб, които са равномерно разпределини.
- Подвижната чанта (предлагат се различни модели) издържа тегло до 2 кг.
- Всеки допълнителен товар, закрепен на дръжката, гърба на облегалката или отстрани на количката, се отразява на нейната стабилност и безопасност.
- Не поставяйте този продукт върху платформа, тъй като това може да го направи опасен.
- Винаги активирайте спирачката, когато поставяте или вземате детето от количката.
- Тази количка е предназначена да вози само едно дете.
- Този продукт отговаря на **BS EN 1888:2012**.

Функция „Кош за новородено“:

- Тзимният кош може да се отдели от шасито и да се използва като кош за новородено. Функцията:
- „Кош за новородено“ е подходяща за ползване още след раждането на детето.
- МТрябва да се използва само в хоризонтално положение.
- **ПРЕДУПРЕЖДЕНИЕ:** Продуктът е подходящ само за дете, което не може да сяда без чужда помощ.
- **ПРЕДУПРЕЖДЕНИЕ:** Използвайте само върху твърда, равна и суха повърхност.
- **ПРЕДУПРЕЖДЕНИЕ:** Не позволявайте деца да играят без надзор в близост до коша за новородено.
- **ПРЕДУПРЕЖДЕНИЕ:** Не използвайте коша, ако има счупена, скъсана или липсваща част.

• **ПРЕДУПРЕЖДЕНИЕ:** Никога не поставяйте този кош за новородено върху стойка.

- Не поставяйте коша в близост до открит огън и други топлинни източници.
- Дръжката за носене и основата на коша трябва да се проверяват периодично за повреди и признаци на износване.
- Преди да носите или вдигнете кошчето, уверете се, че дръжката е фиксирана със заключващото устройство.
- Тглавата на детето никога не бива да бъде по-ниско от тялото.
- Не се поставя допълнителен матрак.
- Този кош за новородено отговаря на **BS EN 1466:2014**.

Функция „Лятна детската количка“:

- При лятната детска коричка, седящата част (обърната напред по посока на движението или назад) се закрепва към шасито. Тази функция:
- **ПРЕДУПРЕЖДЕНИЕ:** Седалката не е подходяща за деца на възраст по-малко от 6 месеца.
- Лятната детска количка е подходяща за деца над 6 месеца с тегло до 15 кг.
- **ПРЕДУПРЕЖДЕНИЕ:** Седалката не е подходяща за деца на възраст по-малко от 6 месеца.
- **ПРЕДУПРЕЖДЕНИЕ:** Винаги ползвайте обезопасителната система.
- **ПРЕДУПРЕЖДЕНИЕ:** Винаги използвайте Y-образния ремък в комбинация с пояския (хоризонталния) колан.
- Винаги проверявайте дали обезопасителните ремъци на детето са регулирани и поставени правилно. Ако е необходимо, може да се доставят D-образни рингове за закрепване към съществуващите обезопасителни ремъци на отделна обезопасителна система, която е в съответствие с BS EN 13210.

Функция „Детско столче за автомобил“:

- Тази функция е подходяща за новородени и деца до 13 кг.
- За ползване като система за пътуване, шасито е съвместимо единствено с детско столче за автомобил, модел „Port“ (Продава се отделно). Тази функция:
- „Детско столче за автомобил“ не заменя бебешкото кошче или легло. Ако на детето му се спи, трябва да го сложите в подходящо кошче, легло или кош за новородено.

Профилактика и поддръжка:

- Вашата система за пътуване е конструирана в съответствие с пълния набор от стандартите за безопасност, и при правилна употреба и съхраняване, ще Ви служи успешно дълги години.
- **Съхраняване** - Винаги съхранявайте системата за пътуване в суха среда. Съхраняването на системата за пътуване във влажна среда ще причини образуване на плесени, затова след излагане на влажни условия, я подсушете с мека кърпа и я оставете да изсъхне напълно преди да я приберете. Никога не я оставяйте на слънце продължително време – цветовете на дамската може да избледят.
- **Почистване** - Вижте инструкциите за пране и почистване на текстилни дамски. Пластмасовите и металните части може да се почистят с гъба, натопена в топла вода, и с мек почистващ препарат. Не използвайте абразивни материали, почистващи препарати на амонячна основа, белина, както и почистващи препарат на алкохолна основа.
- **Износване и повреждане** - Честите удари причиняват повреди. Шасито е издръжливо, но губи здравината си при удари на задното колело в стълби или в бордюра на тротоара. Гумите се износват с течение на времето и колелата трябва да се подменят при необходимост. Ако детето носи твърди обувки, те могат да повредят дамската.
- **поддръжка** - Редовно проверявайте заключващите устройства, спирачките, колелата, безопасните колани и закопчалките, регулиращите механизми на седалката, съединенията и фиксаторите, за да сте сигурни, че не са износени или повредени. Те трябва да се движат свободно във всеки един момент и е необходима минимална поддръжка. Въпреки това редовното смазване на подвижните части със силиконов лубрикант

- или силиконов спрей (не използвайте масло или грес) ще удължи живота на системата за пътуване и ще улесни отварянето и разгъването ѝ. Препоръчително е извършването на основен преглед и пълна профилактика на системата за пътуване при необходимост да се ползва за друго дете или след 18 месеца, което събитие настъпи първо.

Ключ към визуалния език:

	Вижте предупреждение XX		Повторете действие х пъти		Натиснете и задръжте
	Правилно действие		Стрелка за общи действия		Проверка
	Неправилно действие		Заклучване		Продължете към стъпка XX
	Доловим звуков сигнал		Отключване		Повторете от другата страна

Списък на частите:

P1: Шаси	P7: Гюрук на кошчето	P13: Седяща част
P2: Задно колело x2	P8: Покривало на кошчето	P14: Чанта за преобуване (пълна)
P3: Предно колело	P9: Дръжка за носене на кошчето	P15: Дъждобран
P4: Матрак към кошчето	P10: Предпазен борд с дамаска	P16: Адаптор за детското столче (x2)
P5: Подложка за кошчето	P11: Гюрук на седалката	
P6: Кошче за новородено	P12: Термо чувалче за крачета	

Резервни части:

Резервните части, показани по-долу, са достъпни за Вашия продукт. Ако сте клиент от Обединеното кралство или Ирландия, поръчайте чрез нашия сайт: <http://www.cosatto.com/service-centre/spares>

Ако сте клиент извън Обединеното кралство или Ирландия, можете да намерите информация за контакт с Вашия регионален дистрибутор в <http://www.cosatto.com/stockists>

Ако имате нужда от допълнителна помощ, моля, свържете се с нас на имейл: cuddle@cosatto.com

S1: Термо чувалче за крачета	S10: Дръжка за носене на кошчето / предпазен борд на седалката	S18: Дъждобран
S2: подложки за гръдния кош (комплект)	S11: Дамаска на предпазния борд	S19: Адаптори за детско столче (1 чифт)
S3: Гюрук на седалката	S12: Дамаска на матрака към кошчето	S20: Чанта за преобуване
S4: Седяща част	S13: Матрак към кошчето	S21: Подложка за преповиване (Предлагат се различни цветове)
S5: Обезопасителен ремък	S14: Подложка за кошчето	S22: Найлонов плик за мръсни памперси (Предлагат се различни цветове)
S6: Предпазна подложка за чатала	S15: Покривало на кошчето	
S7: Задно колело	S16: Кош за новородено	
S8: Кошче	S17: Гюрук на кошчето	
S9: Предно колело		

Инструкция за монтаж и експлоатация:

Моля, направете справка със следните диаграми:

Шаси

1- Разгъване:

Освободете автоматичната блокировка (1) и вдигнете дръжката нагоре до фиксирането на шасито със заключващото устройство (2). Проверете дали шасито е застопорено.

2- Регулиране на дръжката:

Предно колело

3- **Поставяне:**

4- **Демонтиране:**

Задно колело

5- **Поставяне:**

6- **Демонтиране:**

Спирачка

7- **Активиране:**

8- **Освобождаване:**

Блокировка на предното колело против завиване

9- **Активиране:**

10- **Освобождаване:**

Кошче

11- **Демонтиране:**

За повторно поставяне следвайте същите действия, но в обратен ред.

Шаси

12- **Сгъване:**

Внимание: Шасито не може да бъде затворено с монтирано кошче или седалка. Ако седалката е монтирана, за да затворите шасито, седалката трябва да бъде насочена напред във възможно най-изправената наклонена позиция. Натиснете основния освобождаващ бутон (1) и едновременно с това издърпайте назад двата вторични лоста (2). Натиснете дръжката (3), докато автоматичната блокировка фиксира шасито в сгънато положение (4). Приберете дръжката навътре (2), за да постигнете максимално компактно сгъване (5).

Кош за новородено

13- **Подготовка:**

Извадете матрака и подложката от кошчето (1). Разгънете двете лостчета на рамата докато се застопорят (2).

14- Поставете подложката обратно в кошчето и здраво я закрепете (1).

Поставете матрака обратно върху подложката в кошчето.(2). Закрепете дръжката към кошчето (3).

В основата на кошчето има комплект D-образни рингове за закрепване, ако е необходимо, на отделна обезопасителна система, която е в съответствие с BS EN 13210 (обезопасителният колан не е предоставен). Вкарайте D-образните рингове в отворите на подложката (4).

15- **Поставяне:**

Внимание: Кошчето може да се монтира само в посока обратна на движението, както е показано на илюстрацията.

Местата за монтаж на столчето и кошчето са отбелязани с точки (1). Те трябва да са от една и съща страна и да са подредени в права линия, ако са монтирани правилно.

16- **Демонтиране:**

Внимание: Моля, уверете се, че дръжката за носене е здраво закрепена преди да вдигнете кошчето от шасито.

Дръжка за носене на кошчето

17- **Демонтиране:**

Гюрук на кошчето

18- **Поставяне:**

19- **Регулиране:**

20- **Демонтиране:**

Покривало на кошчето

21- **Поставяне:**

При демонтиране следвайте същите действия, но в обратен ред.

Дъждобран

22- **Поставяне:**

При демонтиране следвайте същите действия, но в обратен ред.

Седяща част

23- **Поставяне:**

Внимание: Седалката може да се монтира напред по посока на движението или назад.

24- Демонтиране:

25- Регулиране на ъгъла на наклон на седалката

ПРЕДУПРЕЖДЕНИЕ: Никога не регулирайте седалката, ако детето вече е седнало.

Обезопасителен ремък

26- Разгъване:

27- Сгъване:

28- Регулиране на дължината на ремъка:

Плъзнете регулатора на ремъка до достигане на желаната дължина (1, 2 и 3)

29- Регулиране на позицията на раменния колан:

30- Демонтиране:

Прекарайте задържащия клипс на раменния колан през облегалката (1).

Прекарайте задържащия клипс на Y-образния ремък през седалката (2).

Завъртете правоъгълната халка до показване на отвора ѝ (3) и извадете чрез приплъзване пояския колан (4).

За повторно поставяне следвайте същите действията, но в обратен ред.

Предпазен борд

31- Поставяне:

32- Разгъване:

33- Демонтиране:

Термо чувалче за крачета

34- Поставяне:

Отворете обезопасителния колан (26) и отстранете предпазните подложки за гръдния кош и чатала (1).

Прекарайте ремъците през термо чувалчето (2).

Залепете велкро лепенките на термо чувалчето отзад на облегалката (3).

Сложете обратно предпазните подложки за гръдния кош и чатала, след което закопчайте обезопасителния колан (27).

Горук на седалката

35- Поставяне:

36- Регулиране:

37- Демонтиране:

Дъждобран

38- Поставяне:

Адаптор за детското столче

39- Поставяне:

Внимание: Адапторите за детско столче са включени към модела „Giggle 2“ TS.

Адапторите са предоставени. Местата за монтаж на столчето и адапторите са отбелязани с точки (1). Те трябва да са от една и съща страна, ако са монтирани правилно.

40- Демонтиране:

Функция „Детско столче за автомобил“

41- Внимание: Детското столче за автомобил трябва да се монтира само в посока обратна на движението.

42- Поставяне:

43- Демонтиране:

Натиснете запаметяващия бутон за освобождаване (1). Бутонът ще остане натиснат.

Натиснете и задръжте бутона за освобождаване на срещуположната страна на столчето (2).

Повдигнете детското столче от шасито (3).



Vigtigt: Gem denne vejledning til fremtidig brug.

Vigtige sikkerhedsoplysninger

Generelt:

- **ADVARSEL:** Efterlad ALDRIG dit barn uden opsyn.
- **ADVARSEL:** Sørg for, at alle låseenheder er spændt, før brug.
- **ADVARSEL:** For at undgå skader, sørg for at barnet holdes væk, ved afmontering og montering.
- **ADVARSEL:** Lad ikke dit barn lege med dette produkt.
- **ADVARSEL:** Dette produkt er ikke egnet til løb eller skøjteløb.
- **ADVARSEL:** Sørg for, at fastgørelsesmekanismerne på sædedelen, liften eller autostolen er korrekt forbundet før brug.
- Der medfølger en kurv, til at bære op til 2 kg. genstande, når jævnt fordelt.
- Der findes to lommer i net på bagsiden af sædedelen, til at opbevare 250 gr. vægt jævnt fordelt i hver lomme.
- Der medfølger en pusletaske (forskellige modeller), som maksimalt kan indeholde 2 kg.
- Enhver ekstra belastning, der er fastspændt på håndtaget, eller på bagsiden af ryglænet, eller i siderne af vognen, vil have indflydelse på stabiliteten og sikkerheden for vognen.
- Brug ikke en platform til dette produkt, da det kan gøre produktet ustabil.
- Træk altid bremsen, når barnestolen monteres eller afmonteres.
- Sæt aldrig et barn nummer to på produktet.
- Dette produkt overholder **BS EN 1888:2012**.

Babylift-indstilling:

- Denne babylift kan bruges separat adskilt fra chassiset. Med denne indstilling:
- Babyliften er egnet til spædbørn
- Må kun bruges i en fladt-liggende position
- **ADVARSEL:** Dette produkt er kun egnet til et barn, der ikke kan sidde op, uden hjælp.
- **ADVARSEL:** Brug kun på et stabilt, plant og tørt underlag.
- **ADVARSEL:** Lad ikke andre børn lege nær babyliften, uden opsyn.
- **ADVARSEL:** Brug ikke hvis nogen som helst af delene er i stykker, adskilt eller mangler.
- **ADVARSEL:** Brug aldrig denne babylift på et stativ.
- Vær opmærksom på risikoen for åben ild, og andre stærke varmekilder, i den umiddelbare nærhed af babyliften.
- Lifthåndtaget og underdelen på babyliften bør kontrolleres jævnlige, for tegn på skader og slid.
- Før du løfter eller bærer liften, skal du sørge for, at liftens håndtag er låst fast i position.
- Hovedet på barnet bør aldrig være længere nede, end barnets krop.
- Der må ikke tilføjes ekstra madrasser.
- Denne babylift opfylder **BS EN 1466:2014**.

Klapvogns-indstilling:

- Klapvogns-indstilling indstilles, ved at bruge sædedelen (fremad- eller bagudvendt), monteret på chassiset. Med denne indstilling:
- Klapvognen kan bruges til børn fra 6 måneder og op til en maksimal vægt på 15 kg.
- **ADVARSEL:** Sædet er ikke beregnet til børn under 6 måneder.
- **ADVARSEL:** Brug altid fastgørelsesanordningen.
- **ADVARSEL:** Brug altid skridtremmen sammen med hoftebæltet.
- Sørg for, at dit barn altid er udstyret med en korrekt monteret- og justeret sele. Der medfølger D-ringe til den leverede sele, til fastgørelse af en separat sikkerhedssele, der opfylder BS EN 13210, hvis det måtte være nødvendigt.

Brug som autostol:

- Denne kombination kan bruges til børn fra fødslen og op til en maksimal vægt på 13 kg.
- For at kunne bruges som rejsesystem, er chassiset kun kompatibelt med "Port" autostole (som sælges separat). I denne tilstand:
- Dette produkt erstatter ikke en vugge eller barneseng. Hvis dit barn har behov for at sove, bør det ligges ned i en egnet vugge, tremme- eller barneseng.

Pleje og vedligeholdelse:

- Dit rejsesystem er blevet bygget til at opfylde de nødvendige sikkerhedsstandarder, og gennem korrekt brug og vedligeholdelse, vil den fungere fejlfrit i mange år.
- **Opbevaring** - Opbevar altid dit rejsesystem tørt. Hvis rejsesystemet gemmes væk i fugtig tilstand, kan der opstå skimmelsvamp, så tør al fugt væk med en blød klud, og lad rejsesystemet tørre helt, før den gemmes væk. Efterlad ikke vognen i direkte sollys, da stoffet kan falme.
- **Rengøring** - Henvi til vaskeplejen på bløde produkter, for rengøringsvejledninger. Plastik- og metaldele kan rengøres med svamp, med varmt vand og mildt rengøringsmiddel. Rengør aldrig med et slibemiddel, ammoniak-baseret middel, blegemiddel eller alkoholiske rengøringsmidler.
- **Almindelig slitage** - Kontinuerlige "stød" vil forårsage skader. Chassiset er stærkt, men vil blive svækket, hvis baghjulet bliver skubbet ned af trapper eller over kantsten. Dækkene bliver slidt efterhånden som vognen bruges, og bør udskiftes om nødvendigt. Hvis dit barn er iført hårde sko, vil dette kunne beskadige stoffet.
- **vedligeholdelse** - Kontroller jævnligt låseenhederne, bremserne, hjul, bæltesamlinger, kroge, sædejusteringsanordninger, tilslutninger og inventar, for at sikre, at de er sikre og virker korrekt. De bør altid kunne bevæge sig frit, og de kræver nærmest ingen vedligeholdelse. Dog vil regelmæssig smøring med et smøremiddel i sprayform, f.eks. silikone, (brug ikke olie eller andet fedt) forlænge din rejsesystemets levetid, og gøre det lettere at klappe den sammen og folde den ud. Dit rejsesystem er blevet bygget til at opfylde de nødvendige sikkerhedsstandarder, og gennem korrekt brug og vedligeholdelse, vil den fungere fejlfrit i mange år.

Visuelt nøglesprog:

	Henvi til advarsel XX		Gentag handling x gange		Pres nede og hold
	Korrekt handling		Generel handlingspil		Kontroller
	Forkert handling		Lås		Fortsæt til trin XX
	Hørbar lyd		Oplås		Gentag på den anden side

Liste over dele:

P1: Chassiset	P7: Liftkaleche	P13: Sædedel
P2: Baghjul x2	P8: Overlæder til lift	P14: Pusletaske (fuld)
P3: Forhjul	P9: Liftens bærehåndtag	P15: Regnslag
P4: Liftmadras	P10: Sikkerhedsbøjle med betræk	P16: Adapter til autostol x2
P5: Liftbetræk	P11: SKaleche til sædedel	
P6: Lift	P12: Kørepose	

Udskiftelige dele:

Reservedelene vist herunder er tilgængelige til dit produkt. For kunder fra Storbritannien og Irland; bestil via vores hjemmeside: <http://www.cosatto.com/service-centre/spares>

For kunder uden for Storbritannien og Irland; find kontaktoplysninger på din nærmeste forhandler på <http://www.cosatto.com/stockists>.

Hvis du har brug for yderligere hjælp, bedes du kontakte os på cuddle@cosatto.com

S1: Kørepose	S9: Forhjul	S16: Lift
S2: Puder til selen (Sæt)	S10: Liftens bærehåndtag / sikkerhedsbøjle til sædedel	S17: Liftkaleche
S3: Kaleche til sædedel	S11: Betræk til sikkerhedsbøjle	S18: Regnslag
S4: Sædedel	S12: Betræk til liftmadras	S19: Adapter til autostol (Par)
S5: Bælte	S13: Liftmadras	S20: Pusletaske
S6: Skridtpude	S14: Liftbetræk	S21: Puslemåtte (Farven kan variere)
S7: Baghjul	S15: Overlæder til lift	S22: Snavsepose (Farven kan variere)
S8: Kurv		

Oplysninger om tilpasning og brug:

Se det følgende diagram:

Chassiset

- 1- For at åbne:**
Frigør auto-låsen (1) og løft op i håndtaget, indtil chassiset låses fast i positionen (2). Sørg for at chassiset er låst fast.

Forhjul

- 2- Justering af håndtagets placering:**

Baghjul

- 3- Montering:**

Bremse

- 4- For at fjerne:**

- 5- Montering:**
- 6- For at fjerne:**

Lås til de drejbare forhjul

- 7- For at bremse:**
- 8- For at slippe bremse:**

Kurv

- 9- For at bremse:**

Chassiset

- 10- For at slippe bremse:**

- 11- For at fjerne:**

For at montere selen igen skal denne proces udføres omvendt.

- 12- For at fæstne:**

Bemærk: Chassiset kan ikke klappes sammen med hverken liften eller autostolen monteret. For at klappe vognen sammen med sædedelen monteret, skal denne vende fremad og i den mest oprejste position.

Tryk ned på den primære frigørelsesknap (1), samtidig med at du trækker begge sekundære stænger (2) tilbage.

Tryk ned på håndtaget (3) indtil auto-låsen holder chassiset i den sammenfoldede tilstand (4). Fold håndtaget indad (2) for at få vognen til at fylde mindst muligt (5).

Lift

13- **Forberedelse:**

Fjern madras og betræk fra liften (1).
Fold begge stænger til stellet ud, så de låses fast i position (2).

14- Monter betrækket i liften igen og fastgør det (1).

Læg liftmadrassen tilbage i betrækket (2).
Sæt lifthåndtaget fast på lift (3).
Der sidder et sæt D-ringe på bunden af liften, så der kan monteres en separat sikkerhedssele i overensstemmelse med BS EN 13210, skulle dette være nødvendigt.
Pres D-ringene gennem sprækkerne i betrækket (4).

15- **Montering:**

Bemærk: Liften kan kun monteres så den vender bagud, som det vises på illustrationen.
Chassisets og liftens monteringsdele er hver markeret med en plet (1). Disse to pletter skal være på den samme side og overfor hinanden, når liften er monteret korrekt.

16- **For at fjerne:**

Bemærk: Vær sikker på, at bærehåndtaget er sikkert monteret, før du løfter liften af chassiset.

17- **For at fjerne:**

18- **Montering:**

19- **Justering:**

20- **For at fjerne:**

21- **Montering:**

For at fjerne udføres den modsatte proces af denne.

22- **Montering:**

For at fjerne udføres den modsatte proces af denne.

23- **Montering:**

Bemærk: Sædedelen kan monteres så barnet ser enten på forælderen eller fremad.

24- **For at fjerne:**

25- **Justering af sædedelens ryglæn (tilbagelæning)**

ADVARSEL: Du må aldrig justere sædedelen mens barnet sidder i den.

26- **For at åbne:**

27- **For at fæstne:**

28- **Justering af stroppernes længde:**

Træk justeringsmekanismen på stropperne til den passende længde (1, 2 og 3)

29- **Justering af skulderstroppernes placering:**

30- **For at fjerne:**

Træk stopperen på skulderstroppen gennem ryglænet (1).
Træk stopperen på skridtremmen gennem sædet (2).
Drej "C"-ringen for at få åbningen udad (3) og træk stroppen som går om maven ud af ringen (4).
For at montere selen igen skal denne proces udføres omvendt.

31- **Montering:**

32- **For at åbne:**

33- **For at fjerne:**

34- **Montering:**

Åben selen (26) og fjern skulderpuder og skridtpude (1).
Træk selens stropper igennem køreposen (2).
Sæt køreposens stropper fas på ryglænets bagside (3).
Fastgør skulderpuder og skridtpude og luk selen (27).

Liftens bærehåndtag

Liftkaleche

Overlæder til lift

Regnslag

Sædedel

Bælte

Bøjle

Kørepose

Kaleche til sædedel 35- **Montering:**

36- **Justering:**

37- **For at fjerne:**

Regnslag

38- **Montering:**

Adapter til autostol

39- **Montering:**

Bemærk: Der følger adapterer til autostol med "Giggle 2"TS.

Adaptererne er højre-venstre specifikke. Autostolen og adapterernes monteringsdele er hver markeret med en plet (1). Disse to pletter skal være på den samme side, når autostolen er monteret korrekt.

40- **For at fjerne:**

Brug som autostol

41- **Bemærk:** Autostolen må kun bruges i stilling modsat bilens kørselsretning.

42- **Montering:**

43- **For at fjerne:**

Tryk på frigørelsesknappen (1). Knappen forbliver inde.

Tryk på frigørelsesknappen på den modsatte side af autostolen og hold den inde (2).

Løft autostolen af chassiset (3).



Belangrijk: Bewaar deze instructies voor latere raadpleging.

Belangrijke informatie over veiligheid

Algemeen :

- **WAARSCHUWING:** Laat uw kind NOOIT zonder toezicht.
- **WAARSCHUWING:** Zorg ervoor dat alle sluitsystemen goed vastzitten vóór gebruik.
- **WAARSCHUWING:** Om verwondingen te voorkomen, zorg ervoor dat uw kind niet in de buurt is bij het op- en openvouwen van dit product.
- **WAARSCHUWING:** Laat uw kind nooit met dit product spelen.
- **WAARSCHUWING:** Dit product is niet geschikt om mee te lopen of te skaten.
- **WAARSCHUWING:** Controleer of de bevestigingselementen van de ziteenheid, de reiswieg of de kinderautostoel correct vastgemaakt zijn vóór gebruik.
- Een korfje is voorzien voor het vervoer van 2 kg materiaal, gelijkmatig verdeeld.
- Aan de achterkant van de stoel zijn twee netzakjes voorzien voor een lading van 250 g in elk zakje, gelijkmatig verdeeld.
- Een luiertas (stijl verschilt) is voorzien met een maximum draagvermogen van 2 kg.
- Elke bijkomende lading bevestigd aan de handgreep, aan de achterkant van de rugleuning of aan de zijkanten van de kinderwagen beïnvloeden de stabiliteit en veiligheid van de kinderwagen.
- Gebruik geen meerrijdplankje bij dit product want het kan het product onveilig maken.
- Zet altijd de rem op wanneer u een kind in de wagen plaatst of eruit haalt.
- Nooit twee kinderen tegelijk vervoeren.
- Dit product voldoet aan de **BS EN 1888:2012**.

Reiswieg:

- De reiswieg kan apart van het onderstel gebruikt worden. Op deze wijze gebruikt:
- kan de reiswieg gebruikt worden vanaf de geboorte.
- mag ze alleen in ligpositie gebruikt worden.
- **WAARSCHUWING:** Dit product is alleen geschikt voor een kind dat niet zelfstandig kan zitten.
- **WAARSCHUWING:** Gebruik alleen op een stevige, vlakke en droge ondergrond.
- **WAARSCHUWING:** Laat andere kinderen niet zonder toezicht naast de reiswieg spelen.
- **WAARSCHUWING:** Niet gebruiken indien een onderdeel ontbreekt, gebroken of gescheurd is.
- **WAARSCHUWING:** Gebruik deze reiswieg nooit op een staander.
- Pas op voor open vuur of andere hittebronnen in de directe omgeving van de reiswieg.
- Controleer de draagbeugel en de bodem van de reiswieg regelmatig op sporen van beschadiging of slijtage.
- Controleer of de draagbeugel van de reiswieg goed vaststaat vóór u de reiswieg optilt of draagt.

- Het hoofdje van het kind mag zich nooit in een lagere positie bevinden dan het lichaam.
- Gebruik nooit een bijkomende matras.
- Deze reiswieg voldoet aan de **BS EN 1466:2014**.

Wandelwagen:

- Door de ziteenheid (voor- of achterwaarts) te monteren op het onderstel verkrijgt u een wandelwagen. In deze modus:
- De wandelwagen is geschikt voor kinderen vanaf de leeftijd van 6 maanden en tot ze maximum 15 kg wegen.
- **WAARSCHUWING:** De kinderstoel is niet geschikt voor kinderen jonger dan 6 maanden.
- **WAARSCHUWING:** Gebruik altijd het beveiligingssysteem.
- **WAARSCHUWING:** Gebruik altijd de kruisgordel in combinatie met de heupgordel.
- Zorg ervoor dat uw kind altijd een correct gemonteerd en afgesteld harnas draagt. D-ringen op het bestaande harnas worden meegeleverd om een apart veiligheidsharnas (conform BS EN 13210) te bevestigen, als dat nodig zou zijn.

Autostoel:

- Deze combinatie is geschikt voor kinderen vanaf de geboorte tot een maximum gewicht van 13 kg.
- Om als reissysteem te gebruiken, is het onderstel alleen compatibel met de "Port" autostoel (afzonderlijk verkocht). In deze modus:
- Dit product vervangt geen wieg of bed. Als uw kind moet slapen, leg het dan in een geschikte wieg, bed of reiswieg.

Zorg & Onderhoud:

- Uw reissysteem werd ontworpen volgens de meest uitgebreide veiligheidsnormen. Bij correct gebruik en onderhoud zult u het jarenlang probleemloos kunnen gebruiken.
- **Opbergen** - Bewaar uw reissysteem altijd op een droge plaats. Een vochtig reissysteem bewaren leidt tot schimmelvorming. Droog het af met een zachte doek en laat drogen vóór u het opbergt. Laat nooit te lang in de zon staan want dan kan de stof verbleken.
- **Reinigen** - Voor de reinigingsinstructies verwijzen we u naar de wasvoorschriften voor delicate goederen Kunststof- en metalen onderdelen mogen met warm water en een mild detergent gereinigd worden. Gebruik nooit agressieve, ammoniak-, bleek- of chloorbevattende reinigingsproducten.
- **Slijtage** - Het onderstel is stevig. Vermijd het botsen van het achterwiel van trappen of stoepranden want dat zal het stel verzwakken. Banden verslijten door gebruik. Vervang de wielen indien nodig. Voordurende schokken veroorzaken schade.
- **Onderhoud** - Controleer regelmatig de vergrendelingen, remmen, wielen, veiligheidsgordels, houders, stoelverstelinrichtingen, verbindingen en bevestigingen om zeker te zijn dat ze veilig zijn en perfect functioneren. Ze moeten altijd vrij kunnen bewegen. Een minimum aan onderhoud is noodzakelijk. Regelmatig licht sproeien met een smeermiddel in spray-vorm, zoals silicone (gebruik geen olie of vet), zal de levensduur van uw reissysteem nochtans verlengen en het openen en opvouwen vergemakkelijken. Uw reissysteem moet onderhouden en in goede staat gebracht worden vóór het gebruikt wordt voor een tweede baby, of na 18 maanden, als dat eerder is.

Beeldtaal:

	Verwijzing naar waarschuwing XX		Herhaal de handeling x keer		Druk en houd ingedrukt
	Juiste handeling		Pijl voor algemene handeling		Controleer
	Onjuiste handeling		Sluit		Ga verder met stap XX
	Hoorbaar geluid		Open		Herhaal aan de andere kant

Lijst van onderdelen:

P1: Onderstel

P7: Reiswiegkap

P13: Zitje

P2: Achterwiel x2

P8: Reiswiegdekhoes

P14: Luiertas (gevuld)

P3: Voorwiel

P9: Reiswiegdraagbeugel

P15: Regenhoes

P4: Reiswiegmatras

P10: Veiligheidsbeugel met bekleding

P16: Adapter voor kinderautostoel

P5: Reiswiegliner

P11: Kap van de ziteenheid

P6: Reiswieg

P12: Voetenzak

Vervangingsonderdelen:

Onderstaande vervangingsonderdelen voor uw product zijn verkrijgbaar. Klanten uit het VK en Ierland kunnen bestellen via onze website: <http://www.cosatto.com/service-centre/spares>

Klanten buiten het VK en Ierland kunnen informatie vinden over hun lokale verdeler op <http://www.cosatto.com/stockists>.

Wilt u meer informatie, neem dan contact op met ons op cuddle@cosatto.com

S1: Voetenzak

S10: Reiswiegdraagbeugel /

S18: Regenhoes

S2: Borstkussentjes (Set)

veiligheidsbeugel van ziteenheid

S19: Adapters voor kinderautostoel

S3: Kap van de ziteenheid

S11: Veiligheidsbeugelbekleding

(Paar)

S4: Zitje

S12: Matrasbekleding van de reiswieg

S20: Luiertas

S5: Harnas

S13: Reiswiegmatras

S21: Verzorgingsmatje

S6: Kruiskussentje

S14: Reiswiegliner

(Kleur kan verschillen)

S7: Achterwiel

S15: Reiswiegdekhoes

S22: Zakje voor vuile en natte spullen

S8: Mandje

S16: Reiswieg

(Kleur kan verschillen)

S9: Voorwiel

S17: Reiswiegkap

Informatie over bevestiging en werking:

Raadpleeg de volgende afbeeldingen:

Onderstel

1- **Openen:**

Maak de automatische vergrendeling los (1) en trek de hendel naar boven tot het onderstel vastklikt (2).
Controleer of het onderstel stevig vastzit.

2- **De positie van de handgreep aanpassen:**

Voorwiel

3- **Plaatsing:**

4- **Verwijderen:**

Achterwiel

5- **Plaatsing:**

6- **Verwijderen:**

- Rem** 7- **Vastzetten:**
- Vergrendeling van zwenkbare voorwielen** 8- **Ontgrendelen:**
- Mandje** 9- **Vastzetten:**
- Onderstel** 10- **Ontgrendelen:**
- 11- **Verwijderen:**
Volg de omgekeerde procedure om opnieuw te monteren.
- 12- **Sluiten:**
Opmerking: Het onderstel kan niet opgevouwen worden als de reiswieg of de kinderautostoel erop gemonteerd zijn. Om te sluiten met de ziteenheid erop moet de ziteenheid naar voor gericht zijn en in de zitpositie staan.
Terwijl u de eerste ontgrendelingsknop induwt (1), trekt u beide tweevergrendelingshendels naar achter (2).
Duw de handgreep neer (3) tot de automatische vergrendeling het onderstel vasthoudt in de opgevouwen positie (4).
Plooi de handgreep naar binnen (2) om de meest compacte vorm te bereiken (5).
- Reiswieg** 13- **Vorbereiding:**
Verwijder matras en liner uit de reiswieg (1).
Vouw beide frameantangen uit tot ze vastklikken in de juiste positie (2).
- 14- Plaats de liner terug in de reiswieg en zet goed vast (1).
Plaats de matras terug op de liner in de reiswieg (2).
Bevestig de reiswiegdraagbeugel op de reiswieg (3).
Op de bodem van de reiswieg bevindt zich een stel 'D'-ringen om een afzonderlijk veiligheidsharnas, dat voldoet aan BS EN 13210, te bevestigen indien dat nodig is (harnas niet meegeleverd). Duw de 'D'-ringen door de openingen van de liner (4).
- 15- **Plaatsing:**
Opmerking: De reiswieg kan alleen tegen de rijrichting in gemonteerd worden zoals getoond in de illustratie.
Op de montage-elementen van de zit en de reiswieg staan stippen (1). Die moeten aan dezelfde kant staan en juist boven elkaar indien correct gemonteerd werd.
- 16- **Verwijderen:**
Opmerking: Controleer of de draagbeugel veilig gemonteerd is vóór u de reiswieg van het onderstel tilt.
- Reiswiegdraagbeugel** 17- **Verwijderen:**
- Reiswiegkap** 18- **Plaatsing:**
- 19- **Verstellen:**
- 20- **Verwijderen:**
- Reiswiegdekhoes** 21- **Plaatsing:**
Volg de omgekeerde procedure om te verwijderen.
- Regenhoes** 22- **Plaatsing:**
Volg de omgekeerde procedure om te verwijderen.
- Zitje** 23- **Plaatsing:**
Opmerking: De stoel kan zowel voorwaarts als achterwaarts gericht gemonteerd worden.
- 24- **Verwijderen:**
- 25- **De zit-ligpositie van de stoel aanpassen:**
WAARSCHUWING: Verstel de stoel nooit wanneer uw kind er inzit.
- Harnas** 26- **Openen:**
- 27- **Sluiten:**

28- De lengte van de riem aanpassen:

Schuif de riemversteller tot de riem de juiste lengte heeft (1, 2 & 3)

29- De schouderriemversteller op de juiste plaats brengen:

30- Verwijderen:

Duw de schouderriemhouder door de rugleuning (1).

Duw de kruisriemhouder door de zitting (2).

Draai de "C"-klem zodat u de opening ziet (3) en schuif de heupriem uit de klem (4).

Volg de omgekeerde procedure om opnieuw te monteren.

Veiligheidsbeugel

31- Plaatsing:

32- Openen:

33- Verwijderen:

Voetenzak

34- Plaatsing:

Open het harnas (26) en verwijder de borst- & kruiskussentjes (1).

Duw de harnasriemen door de voetenzak (2).

Maak de bevestiging van de voetenzakbekleding vast aan de achterkant van de rugleuning (3).

Plaats de borst- & kruiskussentjes terug en sluit het harnas (27).

Kap van de ziteenheid

35- Plaatsing:

36- Verstellen:

37- Verwijderen:

Regenhoes

38- Plaatsing:

Adapter voor kinderautostoel

39- Plaatsing:

Opmerking: De kinderautostoeladapters worden met de "Giggle 2" TS geleverd. De adapters worden geleverd. Op de montage-elementen van de stoel en op de adapters staan stippen (1). Die moeten aan dezelfde kant staan indien correct gemonteerd werd.

40- Verwijderen:

Autostoel

41- Opmerking: De kinderautostoel mag alleen naar achteren gericht geplaatst worden.

42- Plaatsing:

43- Verwijderen:

Druk de geheugenontgrendelingsknop in (1). De knop blijft ingedrukt.

Druk de ontgrendelingsknop aan de andere kant van de autostoel in en houd hem ingedrukt (2).

Til de kinderautostoel van het onderstel (3).



Tärkeää: Säilytä nämä ohjeet, voit tarvita niitä myöhemmin.

Tärkeää turvallisuustietoa

Yleistä:

- **VAROITUS:** ÄLÄ jätä lasta koskaan valvomatta.
- **VAROITUS:** Varmista ennen käyttöä, että kaikki lukituslaitteet ovat kytkettyinä.
- **VAROITUS:** Vältä vammat ja varmista, ettei lapsesi ole lähettyvillä kun avaat tai taitat tuotteen kokoon.
- **VAROITUS:** Älä anna lapsesi leikkiä tämän tuotteen kanssa.
- **VAROITUS:** Tämä tuote ei ole sopiva juoksuun tai luisteluun.
- **VAROITUS:** Tarkista ennen käyttöä, että istuinosa, kantokoppa tai lasten turvaistuvin sekä kiinnitysosat ovat oikein kytkettyinä.
- Koriosa on tarkoitettu tavaroille tasaisesti asetetuille tavaroille, jotka ovat yhteensä enintään 2 kg.
- Kaksi likapussia istuimen takaosassa joihin voidaan laittaa enintään 250 g roskaa per pussi, tasaisesti jakaantuneena.
- Vaihtokassi (tyyli vaihtelee) on tarkoitettu enintään 2 kg painolle.
- Kahvaan, selkänöjan ulkopuolelle tai vaunujen sivuille asetettu lisäpaino voi vaikuttaa vaunujen vakauteen ja turvallisuuteen.
- Älä käytä koroketta tämän tuotteen kanssa. Se voi tehdä tuotteesta vaarallisen.
- Kytke aina jarru päälle nostaessasi tai laskiessasi lasta vaunuihin.
- Älä koskaan kuljeta toista lasta vaunuissa.
- Tämä tuote täyttää **BS EN 1888:2012** standardin.

Kantokoppana:

- Kantokoppaosaa voidaan käyttää myös rungosta erillisenä. Tässä tilassa:
- Kantokoppaa voidaan käyttää heti syntymästä lähtien
- Käytettävä aina makuuasennossa
- **VAROITUS:** Tämä tuote sopii vain lapselle, joka ei voi vielä istua tuetta.
- **VAROITUS:** Käytä vain tukevalla, vaakasuoralla ja kuivalla alustalla.
- **VAROITUS:** Älä anna muiden lasten valvomatta leikkiä kantokopan läheisyydessä.
- **VAROITUS:** Älä käytä, jos jokin osa on rikki, repeytynyt tai puuttuu kokonaan.
- **VAROITUS:** Älä koskaan käytä tätä kantokoppaa jalustalla.
- Varmista, ettei kantolaukun läheisyydessä ole avointa tulta tai muita voimakkaita lämmönlähteitä.
- Tarkista säännöllisesti mahdolliset vauriot tai kulumat kantokopan kahvasta ja perustuksesta.
- Tarkista, että kantokopan kahva on täysin lukittuna asemaan ennen kantamista tai nostamista.
- Lapsen pää ei saisi koskaan olla alempana kuin lapsen vartalo.
- Älä lisää ylimääräistä patjaa.
- Tämä kantokoppa täyttää **BS EN 1466:2014** standardin.

Lastenrattaina:

- Lastenrattastilassa käytetään istuinosaa (kasvot tai selkä menosuuntaan) kiinnitettyä jalustaan. Tässä tilassa:
- Lastenrattaat on tarkoitettu lapsille 6 kuukaudesta aina 15 kg painoon asti.
- **VAROITUS:** Istuinosa ei sovellu alle 6 kuukautta vanhalle lapselle.
- **VAROITUS:** Käytä aina turvalaitetta.
- **VAROITUS:** Käytä aina haarahihnaa yhdessä lantiovyön kanssa.
- Varmista, että lapsesi käyttää jatkuvasti oikein puettuja ja säädettyjä turvavaljaita. Olemassa oleviin turvavaljaisiin on asennettu D-renkaat, joihin voidaan liittää erilliset BS EN 13210 standardin mukaiset turvavaljaat, jos näin vaaditaan.

Turvakaukalo autoon:

- Tämä yhdistelmä on tarkoitettu lapsille syntymästä aina 13 kg painoon asti.
- Jos käytät tuotetta matkarattaina, runko on yhteensopiva vain "Port" turvaistuimen kanssa (Myydään erikseen. Tässä tilassa:
- Tämä tuote ei korvaa sänkyä. Lapsen nukkumiseen paras paikka on sopiva sänky tai lapsen kantokoppa.

Hoito ja huolto:

- Nämä matkarattaat on suunniteltu täyttämäänlaajat turvallisuusstandardit ja oikealla käytöllä ja huollolla saadaan monien vuosien ongelmavapaa käyttövarmuus.
- **Säilytys** - Säilytä matkarattaat aina kuivana. Älä säilytä matkarattaita kosteana, koska ne altistuvat helposti homeelle. Kuivaa aina kosteus pois pehmeällä liinalla ja anna kuivua perusteellisesti ennen varastointia. Älä jätä aurinkoon pitkiksi ajanjaksoiksi - auringonvalo voi haalistuttaa verhouksen.
- **Puhdistaminen** - Katso puhdistusohjeista pesuohjeet pehmeille tuotteille. Muovi- ja metalliosat voidaan puhdistaa sienellä ja lämpimällä vedellä sekä miedolla pesuaineella. Älä koskaan käytä puhdistukseen hankaavia, ammoniakkaa, valkaisuainetta tai alkoholia sisältäviä puhdistusaineita.
- **Normaali kuluminen** - Jatkuvat törmäykset aiheuttavat vahinkoa. Runko on vahva, mutta voi heikentyä, jos takapyörää kolhitaan rappusissa tai kulmissa. Renkaat kuluvat käytössä ja pyöräyksiköt tulisi vaihtaa tarvittaessa. Jos lapsellasi on kovat kengät, niiden hankaus voi aiheuttaa vahinkoa verhouksen pehmeille kankaille.
- **Huolto** - Tarkasta säännöllisesti lukituslaitteet, jarrut, pyörät, turvavaljaiden kiinnitys, kiinnikkeet, istuimen säätimet, liitoskohdat ja varusteet varmistaaksesi turvallisen ja täydellisen toimintakunnon. Pyörien tulisi liikkua koko ajan vapaasti eikä mitään suurempaa huoltoa tarvita. Säännöllinen liikkuvien osien voitelu ruiskutettavalla voiteluaineella, kuten esimerkiksi silikonispray (älä käytä öljyä tai rasvaa) lisää kuitenkin matkarattaiden elinkaarta ja tekee rattaiden avaamisen ja taittamisen helpommaksi. Matkarattaitasi tulisi huoltaa ja kunnostaa ennen kuin käytät sitä toiselle lapselle tai 18 kuukauden käytön jälkeen, kumpi ajanjakso sitten onkin ensin.

Kuvien selitykset:

	Katso varoitusta XX		Toista toimenpide x kertaa		Paina ja pidä
	Oikea toimenpide		Yleinen toimenpiteen suuntanuoli		Tarkista
	Väärä toimenpide		Lukitse		Jatka vaiheeseen XX
	Kuuluva ääni		Avaa lukitus		Toista toisella puolella

Osaluettelo:

P1: Runko

P2: Takapyörä x2

P3: Etupyörä

P4: Kantokopan patja

P5: Kantokopan vuoraus

P6: Kantokoppa

P7: Kantokopan kuomu

P8: Kantokopan suojapeite

P9: Kantokopan kantokahva

P10: Turvakaari suojuksen kanssa

P11: Istuinosaan huppu

P12: Lämpöpussi

P13: Istuinosa

P14: Vaihtokassi (täysi)

P15: Sadesuoja

P16: Turvakaukalon sovitin

Vaihdettavat osat:

Tuotteelle on saatavilla alla lueteltuja vaihdettavia osia. Asiakkaat Isossa-Britanniassa ja Irlannissa voivat tilata näitä tuotteita osoitteesta: <http://www.cosatto.com/service-centre/spares>

Muulla asiakkaat voivat ottaa yhteyttä paikallisiin jälleenmyyjiin, joiden yhteystiedot löytyvät osoitteesta <http://www.cosatto.com/stockists>.

Jos tarvitset lisääpua, ota yhteyttä osoitteeseen cuddle@cosatto.com

S1: Lämpöpussi

S2: Rintapehmusteet (Asennettu)

S3: Istuinosaan huppu

S4: Istuinosa

S5: Valjaat

S6: Lantiopehmuste

S7: Takapyörä

S8: Kori

S9: Etupyörä

S10: Kantokopan kantokahva /
Istuinosaan turvakaari

S11: Turvakaaren suojuksen

S12: Kantokopan patjan päällyys

S13: Kantokopan patja

S14: Kantokopan vuoraus

S15: Kantokopan suojapeite

S16: Kantokoppa:

S17: Kantokopan kuomu

S18: Sadesuoja

S19: Turvakaukalon sovittimet (Pari)

S20: Vaihtokassi

S21: Vaihtolusta (Väri voi vaihdella)

S22: Likapyykkipussi

(Väri voi vaihdella)

Asennus- ja käyttöohjeet:

Tarkista tiedot seuraavista kaavioista:

- Runko**
- Avaaminen:**
Vapauta automaattinen lukitus (1) ja nosta kahvaa ylöspäin kunnes runko lukittuu paikoilleen (2).
Tarkista, että runko on lukittuna pakalleen.
 - Kahvan asennon säätö:**
- Etupyörä**
- Asennus:**
 - Poistaminen:**
- Takapyörä**
- Asennus:**
 - Poistaminen:**
- Jarru**
- Käyttöönotto:**
 - Vapautus:**
- Etupyörän kääntyvä lukko**
- Käyttöönotto:**
 - Vapautus:**
- Kori**
- Poistaminen:**
Asenna uudelleen toistamalla tämä toimintosarja käänteisesti.
- Runko**
- Sulkeminen:**
Huomautus: Runkoa ei voida sulkea, jos kantokoppa tai lasten turvaistuin on asennettu. Sulkeminen turvaistuin asennettuna voidaan tehdä vain jos asento on kasvat menosuuntaan ja kallistettuna niin suoraan ylöspäin kuin mahdollista. Painettaessa ensisijaista vapautuspainiketta (1), vedä kumpaakin toissijaista salvaa (2) takaisin. Paina alas kahvaa (3) kunnes automaattinen lukko pitää rungon taitettuna (4). Taita kahva sisäänpäin ② saadaksesi tiiviimpi taitos (5).

Kantokoppa

13- Valmistelu:

Poista patja ja vuoraus kantokopasta (1).

Avaa kummatkin rungon tangot kunnes ne lukkiutuvat paikoilleen (2).

14- Aseta uudelleen vuoraus kantokoppaan ja varmista (1).

Aseta uudelleen patja kantokopan vuorauksen päälle (2).

Liitä kantokopan kahva kantokoppaan (3).

Kantokopan pohjassa on "D"-rengasasetti, joihin voidaan liittää erilliset BS EN 13210 standardin mukaiset turvavaljaat, jos näin vaaditaan (Turvavaljaita ei ole toimitettu). Työnnä 'D'-renkaat vuorauksen aukkojen läpi (4).

15- Asennus:

Huomautus: Kantokoppa voidaan asentaa vain kasvot taaksepäin asentoon, kuten kuvassa näytetään.

Pisteet on merkitty istuimen kiinnikkeissä ja kantokopan kiinnikkeissä (1). Ne tulisi olla samalla puolella ja rivissä jos asennettu oikein.

16- Poistaminen:

Huomautus: Varmista, että kantokahva on turvallisesti asennettu ennen kantokopan nostoa rungosta.

Kantokopan kantokahva

17- Poistaminen:

Kantokopan kuomu

18- Asennus:

19- Säättäminen:

20- Poistaminen:

Kantokopan suojapeite

21- Asennus:

Poistaminen on tämä toimintasarja käänteisesti.

Sadesuoja

22- Asennus:

Poistaminen on tämä toimintasarja käänteisesti.

Istuinosa

23- Asennus:

Huomautus: Istuinosa voidaan asentaa joko selkä tai kasvot menosuuntaan.

24- Poistaminen:

25- Istuinosan kallistuksen säättäminen:

VAROITUS: Älä koskaan säädä istuinosaa jos lapsesi on siinä istumassa.

26- Avaaminen:

27- Sulkeminen:

28- Hihnan pituuden säätö:

Aseta hihnan säädin sopivan pituiseksi (1, 2 & 3).

29- Olkahihnan asennon säätö:

30- Poistaminen:

Työnnä olkahinnan pidike selkänöjan läpi (1).

Työnnä haarahihnan pidike istuimen läpi (2).

Kierrä "C" liitintä kunnes sen aukko tulee näkyviin (3) ja vedä vyötäröhihna ulos soljesta (4).

Asenna uudelleen toistamalla tämä toimintasarja käänteisesti.

Turvakaari

31- Asennus:

32- Avaaminen:

33- Poistaminen:

Lämpöpussi

34- Asennus:

Avaa turvalajia (26) ja poista rinta- ja lantiopehmusteet(1).
Työnnä valjaiden hihnat lämpöpussin kautta (2).
Liitä lämpöpussin kankaan kiinnittimet selkänöjan taakse (3).
Sovita uudelleen rinta- ja lantiopehmusteet ja sulje turvalajia (27).

Istuinosan huppu

35- Asennus:

36- Säättäminen:

37- Poistaminen:

38- Asennus:

Sadesuoja

Turvakaukalon sovitin

39- Asennus:

Huomautus: Nämä auton turvaistuimen sovitimet toimitetaan "Giggle 2"TS -tuotteen mukana.

Sovittimet ovat joko vasen- tai oikeanpuolisia. Pisteet on merkitty istuimen kiinnikkeisiin ja sovitimiin (1). Näiden tulisi olla samalla puolella jos asennus on tehty oikein.

40- Poistaminen:

Turvakaukalo autoon

41- Huomautus: Käytettäessä autossa turvakaukalona, asenna istuinosan selkä menosuuntaan.

42- Asennus:

43- Poistaminen:

Paina muistin vapautuspainiketta (1). Painike pysyy painettuna.
Paina ja pidä painettuna vapautuspainiketta auton istuimen vastapuolelta (2).
Nosta turvakaukalo pois rungosta (3).



Important : conservez ce mode d'emploi afin de pouvoir le consulter ultérieurement.

Informations importantes de sécurité

Généralités:

- **AVERTISSEMENT:** Ne laissez JAMAIS votre enfant sans surveillance.
- **AVERTISSEMENT:** Assurez-vous que tous les dispositifs de verrouillage sont enclenchés avant toute utilisation.
- **AVERTISSEMENT:** Pour éviter les blessures, tenez votre enfant à l'écart lors du dépliage et du pliage du produit.
- **AVERTISSEMENT:** Ne laissez pas votre enfant jouer avec ce produit.
- **AVERTISSEMENT:** Ce produit n'est pas adapté pour la course à pied ni le patinage (rollers/skate).
- **AVERTISSEMENT:** Vérifiez que les dispositifs de fixation voiture du siège, de la nacelle ou du siège-auto sont correctement enclenchés avant toute utilisation.
- Un panier permet le transport de 2 kg d'articles uniformément répartis.
- Deux filets à l'arrière du siège permettent chacun de ranger jusqu'à 250 g d'articles répartis uniformément.
- Un sac à langer (le style varie) permet le transport de 2 kg d'articles.
- Toute charge supplémentaire fixée à la poignée, à l'arrière du dossier ou sur les côtés de la poussette peut affecter sa stabilité compromettre la sécurité.
- N'utilisez pas de plate-forme avec ce produit, car celle-ci peut compromettre sa sécurité.
- Appliquez toujours le frein avant de placer ou sortir l'enfant de la poussette.
- Ne placez jamais un deuxième enfant dans la poussette.
- Ce produit est conforme à la norme **BS EN 1888:2012**.

Mode nacelle:

- La nacelle peut être utilisée sans le châssis. Dans ce mode :
- La nacelle peut être utilisée dès la naissance.
- Il ne doit être utilisé qu'à plat.
- **AVERTISSEMENT:** Ce produit convient uniquement aux enfants qui ne peuvent pas tenir assis seuls.
- **AVERTISSEMENT:** Il ne doit être utilisé que sur une surface stable, de niveau et sèche.
- **AVERTISSEMENT:** Ne laissez pas d'autres enfants jouer sans surveillance près de la nacelle.
- **AVERTISSEMENT:** Ne l'utilisez pas si une pièce est cassée, abîmée ou manquante.
- **AVERTISSEMENT:** Ne placez jamais cette nacelle sur un support.
- Soyez conscient du risque d'incendie associé aux feux ouverts et aux sources de forte chaleur à proximité de la nacelle.

- L'anse de transport et le socle de la nacelle doivent être régulièrement inspectés pour vérifier l'absence de signes de dommages et d'usure.
- Avant de la transporter ou de la soulever, vérifiez que l'anse de la nacelle est correctement verrouillée.
- La tête de l'enfant ne doit jamais se trouver plus basse que son corps.
- N'ajoutez pas de matelas supplémentaire.
- Cette nacelle est conforme à la norme **BS EN 1466:2014**.

Mode poussette:

- La poussette comprend le siège (orienté vers l'avant ou l'arrière) monté sur le châssis. Dans ce mode :
- Cette poussette est destinée aux enfants de 6 mois jusqu'à un poids maximum de 15 kg.
- **AVERTISSEMENT:** N'ajoutez pas de matelas supplémentaire.
- **AVERTISSEMENT:** Utilisez toujours le harnais.
- **AVERTISSEMENT:** Associez toujours la sangle d'entrejambe avec la ceinture.
- Assurez-vous que le harnais est toujours correctement positionné et réglé pour votre enfant. Des anneaux en D sont fournis sur le harnais existant pour fixer un autre harnais de sécurité approuvé BS EN 13210, si cela est nécessaire.

Mode siège-auto:

- Cette combinaison est destinée aux enfants dès la naissance jusqu'à un poids maximum de 13 kg.
- Le châssis est uniquement compatible avec le siège-auto « Port » (vendus séparément). Dans ce mode :
- Ce produit ne remplace ni un berceau ni un lit. Si votre enfant a besoin de dormir, il doit être placé dans un berceau, une nacelle ou un lit adaptés.

Entretien:

- Ce produit a été conçu pour répondre aux normes de sécurité rigoureuses et une utilisation et un entretien appropriés vous garantiront de nombreuses années d'utilisation sans problème.
- **Rangement** - Rangez toujours votre système de voyage sec. Le rangement du système de voyage humide favorise la formation de moisissures. Séchez-le avec un chiffon doux et laissez-le sécher complètement avant de le ranger. Ne laissez jamais le produit longtemps au soleil ; la couleur de certains tissus peut s'estomper.
- **Nettoyage** - Les instructions de nettoyage des articles en tissu sont indiquées sur leurs étiquettes de lavage respectives. Les pièces métalliques et en plastique peuvent être nettoyées en les épongeant avec de l'eau tiède et un détergent doux. N'utilisez jamais de détergent abrasif ou à base d'ammoniaque, d'eau de Javel ou d'alcool.
- **Usure** - Les impacts continuels l'endommageront. Le châssis est robuste, mais il s'affaiblira si la poussette tombe sur les roues arrière en descendant les escaliers ou les trottoirs. Les pneus sont des pièces d'usure et les roues doivent être remplacées si nécessaire. Si votre enfant porte des chaussures dures, celles-ci pourraient endommager le tissu.
- **Entretien** - Inspecter régulièrement les dispositifs de verrouillage, les freins, les roues, le harnais, les boucles, les attaches, les articulations et les fixations pour vous assurer qu'ils sont sûrs et fonctionnels. Elles doivent toujours pouvoir bouger librement et seul un entretien limité est nécessaire. Cependant, l'application régulière d'un léger film de spray lubrifiant, par exemple du silicone (ne pas utiliser d'huile ni de graisse), permettra de conserver votre système de voyage plus longtemps et facilitera le dépliage et le pliage. Le produit doit être inspecté et remis en état avant de l'utiliser pour un deuxième bébé ou après 18 mois (au plus tôt des deux).

Signification des symboles:

	Reportez-vous à l'avertissement XX		Répétez l'action x fois		Appuyez et maintenez
	Action correcte		Flèche d'action générale		Vérifiez
	Action incorrecte		Verrouillez		Passez à l'étape XX
	Signal sonore		Déverrouillez		Répétez de l'autre côté

Liste des pièces:

P1: Châssis

P2: Roue arrière x2

P3: Roue avant

P4: Matelas de nacelle

P5: Habillage de nacelle

P6: Nacelle

P7: Capote de nacelle

P8: Tablier de nacelle

P9: Anse de nacelle

P10: Barre de protection avec housse

P11: Capote de siège

P12: Chancelière

P13: Siège

P14: Sac à langer (complet)

P15: Cape de pluie

P16: Adaptateur de siège-auto

Pièces de rechange:

Les pièces de rechange ci-dessous sont disponibles pour votre produit. Pour le Royaume-Uni et l'Irlande, vous pouvez commander sur notre site : <http://www.cosatto.com/service-centre/spares>

En dehors du Royaume-Uni et de l'Irlande, vous trouverez les coordonnées de votre distributeur sur :

<http://www.cosatto.com/stockists>.

Si vous avez besoin d'aide, n'hésitez pas à nous écrire à cuddle@cosatto.com.

S1: Chancelière

S2: Rembourrages de bretelle (Kit)

S3: Capote de siège

S4: Siège

S5: Harnais

S6: Rembourrage d'entrejambe

S7: Roue arrière

S8: Panier

S9: Roue avant

S10: Anse de nacelle /

Barre de protection

S11: Tissu de la barre de protection

S12: Housse du matelas de nacelle

S13: Matelas de nacelle

S14: Habillage de nacelle

S15: Tablier de nacelle

S16: Nacelle

S17: Capote de nacelle

S18: Cape de pluie

S19: Adaptateurs de siège-auto (Paire)

S20: Sac à langer

S21: Matelas à langer

(la couleur peut varier)

S22: Sac hygiénique

(la couleur peut varier)

Informations d'installation et d'utilisation :

Reportez-vous aux schémas suivants :

Châssis

1- Ouverture:

Libérez le dispositif automatique de verrouillage (1), puis tirez la poignée vers le haut jusqu'au verrouillage du châssis (2).

Assurez-vous que le châssis est correctement bloqué.

2- Réglage de la position de la poignée:

3- Installation:

4- Retrait:

5- Installation:

6- Retrait:

Roue avant

Roue arrière

- Freins** 7- **Application:**
- 8- **Libération:**
- Loquet de rotation des roues avant** 9- **Application:**
- 10- **Libération:**
- Panier** 11- **Retrait:**
Procédez dans l'ordre inverse pour réinstaller le harnais.
- Châssis** 12- **Fermeture:**
Remarque : Le châssis ne peut pas être fermé si la nacelle ou le siège-auto s'y trouve. Pour le fermer avec le siège, celui-ci doit être orienté vers l'avant et le dossier complètement relevé.
Tout en appuyant sur le bouton de déverrouillage principal (1), tirez les deux loquets (2) vers l'arrière.
Appuyez sur la poignée (3) jusqu'à ce que le dispositif automatique de verrouillage bloque le châssis en position repliée (4).
Pivotez la poignée vers l'intérieur (2) pour un pliage plus compact (5).
- Nacelle** 13- **Préparation:**
Retirez le matelas et l'habillage de la nacelle (1).
Dépliez les deux barres de cadre jusqu'à leur verrouillage (2).
- 14- Remplacez l'habillage dans la nacelle et attachez-le (1).
Remplacez le matelas sur l'habillage de la nacelle (2).
Fixez l'anse à la nacelle (3).
Les anneaux en D à la base de la nacelle permettent d'attacher un harnais de sécurité approuvé BS EN 13210, si cela est nécessaire (harnais non fourni). Passez les anneaux en D dans les fentes de l'habillage (4).
- 15- **Installation:**
Remarque : La nacelle ne peut être montée qu'orientée vers l'arrière, comme illustré. Des points sont marqués sur les supports de siège et de nacelle (1). Ils doivent se trouver du même côté et être alignés pour que l'installation soit correcte.
- 16- **Retrait:**
Remarque : Assurez-vous que l'anse est solidement fixée avant de soulever la nacelle du châssis.
- Anse de nacelle** 17- **Retrait:**
- Capote de nacelle** 18- **Installation:**
- 19- **Réglage:**
- 20- **Retrait:**
- Tablier de nacelle** 21- **Installation:**
Procédez dans l'ordre inverse pour le retrait.
- 22- **Installation:**
Procédez dans l'ordre inverse pour le retrait.
- Cape de pluie** 23- **Installation:**
Remarque : Le siège peut être orienté vers l'avant ou l'arrière.
- 24- **Retrait :**
- 25- **Réglage de l'inclinaison du dossier du siège**
AVERTISSEMENT: Ne réglez jamais le siège si l'enfant y est assis.
- Harnais** 26- **Ouverture:**
- 27- **Fermeture:**
- 28- **Ajustement de la longueur des sangles:**
Faites glisser la boucle de réglage à la longueur appropriée (1, 2 et 3)

29- Réglage de la hauteur des bretelles:

30- Retrait:

Passez l'attache de bretelle dans la fente du dossier (1).
Passez l'attache de la sangle d'entrejambe dans la fente du dossier (2).
Tournez l'anneau fendu de façon à voir son ouverture (3), puis faites sortir la sangle de l'anneau (4).
Procédez dans l'ordre inverse pour réinstaller le harnais.

Barre de protection

31- Installation:

32- Ouverture:

33- Retrait:

Chancelière

34- Installation:

Ouvrez le harnais (26) et retirez les rembourrages de bretelle et le rembourrage d'entrejambe (1).
Poussez les sangles de harnais au travers du couvre-jambes (2).
Attachez les bandes scratch du couvre-jambes à l'arrière du dossier (3).
Installez les rembourrages de bretelle et le rembourrage d'entrejambe, puis fermez le harnais (27).

Capote de siège

35- Installation:

36- Réglage:

37- Retrait:

Cape de pluie

38- Installation:

Adaptateur de siège-auto

39- Installation:

Remarque : Les adaptateurs de montage du siège-auto sont fournis avec le Giggle 2. Les adaptateurs ne sont pas symétriques. Des points sont marqués sur les supports de siège et les adaptateurs (1). Ils doivent se trouver du même côté pour que l'installation soit correcte.

40- Retrait:

Mode siège-auto

41- Remarque: Le siège-auto doit uniquement être monté dos à la route.

42- Installation:

43- Retrait:

Appuyez sur le bouton de déverrouillage à mémoire (1). Le bouton reste enfoncé.
Appuyez sur le bouton de déverrouillage du côté opposé du siège-auto (2).
Soulevez le siège-auto hors du châssis (3).



Wichtig: Bitte diese Gebrauchsanweisung aufbewahren. Wichtige Sicherheitshinweise

Allgemein:

- **WARNUNG:** Lassen Sie Ihr Kind NIE unbeaufsichtigt.
- **WARNUNG:** Vergewissern Sie sich, dass vor der Verwendung alle Arretierungen eingerastet sind.
- **WARNUNG:** Um Verletzungen zu vermeiden, beim Auseinanderklappen und Zusammenklappen des Produkts Kinder fernhalten.
- **WARNUNG:** Lassen Sie Ihr Kind nicht mit dem Produkt spielen.
- **WARNUNG:** Dieses Produkt ist nicht zum Joggen oder Skaten geeignet.
- **WARNUNG:** Vor Verwendung prüfen, ob die Befestigungsvorrichtungen für den Sitz, die Babyschale oder den Kindersitz richtig eingerastet sind.
- Für den Transport von Gegenständen mit einem Gesamtgewicht von 2kg steht ein Korb zur Verfügung. Die Gegenstände bitte gleichmäßig verteilen.
- An der Rückseite des Sitzes befinden sich zwei Netztaschen, in welchen, wenn gleichmäßig verteilt, jeweils Gegenstände bis 250 g verstaut werden können.
- Eine Wickeltasche (verschiedene Designs) mit einer Lastgrenze von maximal 2 kg wird mitgeliefert.
- Zusätzlich am Griff oder an der Rückseite der Rückenlehne oder an den Seiten des Wagens angebrachte Lasten gefährden die Stabilität und Sicherheit des Wagens.
- Bitte verwenden Sie mit diesem Produkt keinen Podest, da dadurch die Sicherheit des Produkts gefährdet wird.
- Beim Hineinsetzen und Herausnehmen des Kindes aus dem Wagen immer die Bremse betätigen.
- Das Produkt nie zum Transport eines zweiten Kindes verwenden.
- Dieses Produkt erfüllt die Anforderungen nach **BS EN 1888:2012**.

Verwendung als Babytragetasche:

- Die Tragetasche kann auch ohne dem Gestell verwendet werden. Bei dieser Verwendung:
- Ist die Tragetasche ab Geburt geeignet.
- Darf die Tragetasche nur in Liegeposition verwendet werden.
- **WARNUNG:** Dieses Produkt ist nur für Kinder geeignet, die noch nicht ohne Hilfe aufrecht sitzen können.
- **WARNUNG:** Nur auf einer festen, ebenen und trockenen Oberfläche verwenden.
- **WARNUNG:** Lassen Sie andere Kinder nicht unbeaufsichtigt in der Nähe der Babytragetasche spielen.
- **WARNUNG:** Verwenden Sie das Produkt nicht mit kaputten, gerissenen oder fehlenden Teilen.
- **WARNUNG:** Babytragetasche nie auf einem Gestell verwenden.

- Achten Sie auf Gefahren durch offene Flammen oder andere Quellen mit starker Wärmeausstrahlung in der näheren Umgebung der Babytragetasche.
- Der Tragegriff und das Unterteil der Babytragetasche müssen regelmäßig auf Beschädigung und Verschleiß inspiziert werden.
- Vor dem Tragen oder Heben sicherstellen, dass der Griff der Babyschale richtig eingerastet ist.
- Der Kopf des Kindes darf nie tiefer liegen wie der Körper des Kindes.
- Keine zusätzliche Matratze verwenden.
- Diese Babytragetasche erfüllt die Anforderungen nach **BS EN 1466:2014**.

Verwendung als Buggy:

- Das Produkt kann als Buggy verwendet werden, indem der Sitz (in Fahrtrichtung oder entgegen der Fahrtrichtung) am Gestell befestigt wird. Bei dieser Verwendung:
- Der Buggy ist für Kinder ab 6 Monate bis zu einem maximalen Gewicht von 15 kg geeignet.
- **WARNUNG:** Der Sitz ist für Kinder unter 6 Monaten nicht geeignet.
- **WARNUNG:** Verwenden Sie immer das Rückhaltesystem.
- **WARNUNG:** Den Schrittgurt immer zusammen mit dem Taillengurt verwenden.
- Achten Sie darauf, dass Ihr Kind immer einen passenden und richtig eingestellten Sitzgurt trägt. Wenn benötigt, stehen am vorhandenen Sitzgurt D-Ringe zur Verfügung, um einen separaten, nach BS EN 13210 zugelassenen, Sicherheitsgurt zu befestigen.

Verwendung als Kindersitz:

- Diese Kombination ist für Kinder ab der Geburt bis zu einem Höchstgewicht von 13kg geeignet.
- Bei Verwendung als Travel System, ist das Gestell nur mit dem "Port" Kindersitz (wird separat verkauft) kompatibel. Bei dieser Art von Verwendung:
- ist dieses Produkt ist kein Ersatz für ein Baby- oder Kinderbett. Wenn Ihr Kind schlafen möchte, legen Sie es in ein geeignetes Baby- oder Kinderbett oder in eine Babytragetasche.

Pflege & Wartung:

- Ihr Transportsystem wurde so entwickelt, dass es die umfassenden Sicherheitsnormen erfüllt. Bei richtiger Verwendung und Instandhaltung können Sie das Produkt viele Jahre ohne Probleme benutzen.
- **Aufbewahrung** - Das Travel-System nur im trockenen Zustand aufbewahren. Durch Aufbewahren eines feuchten Travel-Systems, wird Schimmelbildung begünstigt. Wurde das Travel-System in einer feuchten Umgebung verwendet, mit einem weichen Lappen trocken tupfen und vor dem Aufbewahren vollständig trocknen lassen. Nicht für längere Zeit der Sonne aussetzen, da dadurch die Textilien verblassen können.
- **Reinigen** - Siehe dazu die Anleitung für das Reinigen von Textilien. Komponenten aus Kunststoff und Metall können mit einem Schwamm, etwas warmen Wasser und einem milden Reinigungsmittel gereinigt werden. Zum Reinigen nie scheuernde, Ammoniak, Bleichmittel oder Spiritus enthaltende Reinigungsmittel verwenden.
- **Abnutzung** - Eine solche ständige Einwirkung auf das Hinterrad verursacht Schäden. Das Fahrgestell ist sehr stabil. Durch Anstoßen des Hinterrads an Treppen oder Bordsteinen, wird das Gestell allerdings instabil. Die Reifen nutzen sich durch Gebrauch ab und Radeinheiten müssen bei Bedarf ersetzt werden. Wenn Ihr Kind feste Schuhe trägt, können die Textilien beschädigt werden.
- **Wartung** - Kontrollieren Sie regelmäßig die Arretierungen, Bremsen, Räder, Gurte, Verschlüsse, Sitzversteller, Verbindungen und Zubehör, um zu gewährleisten, dass diese sicher und voll funktionstüchtig sind. Die Räder sollten immer frei beweglich sein und bedürfen nur geringer Wartung. Die Nutzungsdauer Ihres Travel-Systems wird allerdings verlängert, wenn etwas Schmiermittel, z.B. Silikon (kein Öl oder Fett verwenden), aufgesprüht wird. Das erleichtert auch das Auseinander- und Zusammenklappen. Je nach dem, welcher Fall zuerst eintritt, muss das Transportsystem vor der Nutzung durch ein zweites Baby oder nach 18 Monaten gewartet und überholt werden.

Bildsprachenschlüssel:

	Siehe Warnung XX		Vorgang x-mal wiederholen		Drücken und halten
	Richtig		Pfeil für allgemeine Vorgänge		Prüfen
	Falsch		Schließen		Weiter zu Schritt XX
	Hörbares Geräusch		Öffnen		Auf der anderen Seite wiederholen

Komponentenliste:

P1: Gestell	P7: Babyschalenverdeck	P13: Sitz
P2: Hinterrad x2	P8: Babyschalenschürze	P14: Wickeltasche (gefüllt)
P3: Vorderrad	P9: Babyschalengriff	P15: Regenschutz
P4: Babyschalenmatratze	P10: Sicherheitsbügel mit Bezug	P16: Kindersitzbefestigung
P5: Babyschaleneinlage	P11: Sitzverdeck	
P6: Babyschale	P12: Fußsack	

Ersatzteile:

Für dieses Produkt sind die unten aufgeführten Ersatzteile erhältlich. Kunden in Großbritannien & Irland bestellen über unsere Webseite: <http://www.cosatto.com/service-centre/spares>
 Kunden außerhalb Großbritanniens & Irlands finden Kontaktangaben für Händler vor Ort auf unserer Webseite : <http://www.cosatto.com/stockists>

Sollten Sie weitere Hilfe benötigen, kontaktieren Sie uns über cuddle@cosatto.com

S1: Fußsack	S10: Babyschalengriff / Sitzsicherheitsbügel	S18: Regenschutz
S2: Brustpolster (Set)	S11: Vorderbügel-Bezug	S19: Kindersitzbefestigungen (zwei)
S3: Sitzverdeck	S12: Babyschalenmatratzenbezug	S20: Wickeltasche
S4: Sitz	S13: Babyschalenmatratze	S21: Wickelunterlage (Farben variieren)
S5: Kindersitzgurt	S14: Babyschaleneinlage	S22: Nasstasche (Farben variieren)
S6: Schrittpolster	S15: Babyschalenschürze	
S7: Hinterrad	S16: Tragetasche	
S8: Korb	S17: Babyschalenverdeck	
S9: Vorderrad		

Befestigungs- & Anwendungshinweise:

Siehe folgende Abbildungen:

Gestell

- Auseinanderklappen:**
Automatikverriegelung öffnen (1) und den Griff hochziehen, bis das Gestell richtig einrastet (2).
Prüfen, ob das Gestell richtig eingerastet ist.

- Griffposition einstellen:**

Vorderrad

- Befestigen:**

- Entfernen:**

Hinterrad

- Befestigen:**

- Entfernen:**

Bremse

7- **Feststellen:**

8- **Lösen:**

Vorderrad- Schwenkraste

9- **Feststellen:**

10- **Lösen:**

Korb

11- **Entfernen:**

Zur Wiederbefestigung, Vorgang in umgekehrter Reihenfolge durchführen.

Gestell

12- **Zusammenklappen:**

Hinweis: Wenn die Babyschale oder der Kindersitz befestigt sind, lässt sich das Gestell nicht zusammenklappen.

Zum Zusammenklappen des Gestells mit befestigtem Sitz, muss sich der Sitz in Vorwärtsrichtung und die Rückenlehne in gerader Aufrechtposition befinden.

Während des Drückens der Hauptentriegelungstaste (1), die beiden Sekundärhebel (2) nach hinten ziehen.

Den Griff nach unten drücken (3), bis die Automatikverriegelung das Gestell im zusammengeklappten Zustand hält (4).

Zum kompakten Zusammenklappen (5), den Griff nach innen klappen (2).

Tragetasche

13- **Vorbereitung:**

Matratze und Einlage von der Babyschale entfernen(1).

Beide Gestellarme auseinanderklappen, bis sie einrasten (2).

14- Einlage wieder in die Babyschale legen und befestigen (1).

Matratze wieder an der Einlage in der Babyschale befestigen (2).

Babyschalengriff an der Babyschale befestigen (3).

An der Unterseite der Babyschale befinden sich D-Ringe, um dort ggf. einen separaten, nach BS EN 13210 zugelassenen, Sicherheitsgurt zu befestigen (Sicherheitsgurt wird nicht mitgeliefert). D-Ringe durch die Öffnungen in der Einlage schieben (4).

15- **Befestigen:**

Hinweis: Die Babyschale kann nur, wie in der Abbildung dargestellt, in Rückwärtsrichtung befestigt werden.

An den Sitz- und Babyschalenbefestigungen wurden Punkte markiert (1). Diese sollten sich bei richtiger Befestigung auf der gleichen Seite befinden und gleichgerichtet sein.

16- **Entfernen:**

Hinweis: Bitte prüfen Sie, ob der Tragegriff richtig befestigt wurde, bevor Sie die Babyschale vom Gestell heben.

Babyschalengriff

17- **Entfernen:**

Babyschalenverdeck

18- **Befestigen:**

19- **Anpassen:**

20- **Entfernen:**

Babyschalenschürze

21- **Befestigen:**

Das Entfernen erfolgt in umgekehrter Reihenfolge.

Regenschutz

22- **Befestigen:**

Das Entfernen erfolgt in umgekehrter Reihenfolge.

Sitz

23- **Befestigen:**

Hinweis: Der Sitz kann in Vorwärts- oder Rückwärtsrichtung befestigt werden.

24- **Entfernen:**

25- **Neigungswinkel der sitzrückenlehne anpassen:**

WARNUNG: Passen Sie die Sitzposition nie an, während sich Ihr Kind im Sitz befindet.

Kindersitzgurt

26- **Anpassen der Gurtlänge:**

27- **Zusammenklappen:**

28- Anpassen der Gurtlänge:

Gurtversteller auf die geeignete Länge schieben (1, 2 & 3)

29- Anpassen der Schultergurtposition:

30- Entfernen:

Schultergurthalterung durch die Rückenlehne schieben (1).

Schrittgurthalterung durch den Sitz schieben (2).

"C"-Clip drehen bis die Öffnung erscheint (3) und Hüftgurt aus dem Clip herauschieben (4).

Zur Wiederbefestigung, Vorgang in umgekehrter Reihenfolge durchführen.

Vorderbügel

31- Befestigen:

32- Auseinanderklappen:

33- Entfernen:

Fußsack

34- Befestigen:

Sicherheitsgurt öffnen (26) und Brust- & Schrittpolster entfernen (1).

Gurte durch den Fußsack schieben (2).

Die Fußsack-Klettverschlüsse an der Rückseite der Rückenlehne befestigen (3).

Brust- & Schrittpolster wieder befestigen und den Sicherheitsgurt schließen (27).

Sitzverdeck

35- Befestigen:

36- Anpassen:

37- Entfernen:

Regenschutz

38- Befestigen:

Kindersitzbefestigung

39- Befestigen:

Hinweis: "Giggle 2" TS wird mit Kindersitzadaptern geliefert.

Die Adapter sind rechts- und linkshändig. An der Sitzbefestigung und den Adaptern wurden Punkte markiert (1). Bei richtiger Befestigung, sollten sich diese auf der gleichen Seite befinden.

40- Entfernen:

Verwendung als

41- Hinweis: Der Kindersitz muss immer in Rückwärtsrichtung befestigt werden.

Kindersitz

42- Befestigen:

43- Entfernen:

Memory-Entriegelungsknopf drücken (1). Die Taste bleibt eingedrückt.

Entriegelungstaste an der gegenüberliegenden Seite des Kindersitzes drücken und gedrückt halten (2).

Den Kindersitz vom Gestell heben (3).



Σημαντικό: Φυλάξτε αυτές τις οδηγίες για να μπορείτε να τις συμβουλευέστε στο μέλλον.

Σημαντικές πληροφορίες ασφάλειας

Γενικά:

- **ΠΡΟΕΙΔΟΠΟΙΗΣΗ:** Μην αφήνετε ΠΟΤΕ το παιδί σας χωρίς επίβλεψη.
- **ΠΡΟΕΙΔΟΠΟΙΗΣΗ:** Βεβαιωθείτε ότι όλες οι συσκευές ασφάλισης είναι κλειδωμένες πριν από τη χρήση.
- **ΠΡΟΕΙΔΟΠΟΙΗΣΗ:** Για να αποφύγετε τους τραυματισμούς, βεβαιωθείτε ότι το παιδί σας παραμένει σε μακρινή απόσταση όταν ανοίγετε και διπλώνετε το προϊόν.
- **ΠΡΟΕΙΔΟΠΟΙΗΣΗ:** Μην αφήνετε το παιδί σας να παίξει με αυτό το προϊόν.
- **ΠΡΟΕΙΔΟΠΟΙΗΣΗ:** Το προϊόν αυτό δεν είναι κατάλληλο για τρέξιμο ή πατινάζ.
- **ΠΡΟΕΙΔΟΠΟΙΗΣΗ:** Πριν από τη χρήση, βεβαιωθείτε ότι οι συσκευές προσάρτησης μονάδα καθίσματος, πορτ-μπεμπέ ή παιδικό κάθισμα αυτοκινήτου είναι σωστά ασφαλισμένες στη θέση τους.
- Παρέχεται ένα καλάθι με δυνατότητα μεταφοράς 2 κιλών αγαθών, με ομοιόμορφη κατανομή.
- Στο πίσω μέρος της μονάδας καθίσματος υπάρχουν δύο θήκες για τη μεταφορά αντικειμένων έως 250 g σε κάθε τσέπη, ομοιόμορφα κατανομημένων.
- Παρέχεται ένας σάκος αλλαγματος (το στιλ ποικίλλει) με μέγιστο όριο φορτίου τα 2 kg.
- Κάθε επιπλέον φορτίο που προσαρτάται στη χειρολαβή ή στο πίσω μέρος της πλάτης ή στις πλευρές του οχήματος, θα επηρεάσει τη σταθερότητα και την ασφάλεια του οχήματος.
- Μην χρησιμοποιείτε πλατφόρμα με αυτό το προϊόν, καθώς μπορεί να καταστεί μη ασφαλές.
- Να εφαρμόζετε πάντα το φρένο όταν τοποθετείτε ή αφαιρείτε ένα παιδί από το όχημα.
- Μην τοποθετείτε ποτέ δεύτερο παιδί στο προϊόν.
- Το προϊόν αυτό συνάδει με το πρότυπο **BS EN 1888:2012**.

Λειτουργία πορτ-μπεμπέ:

- Το πορτ-μπεμπέ μπορεί να χρησιμοποιηθεί χωριστά από το πλαίσιο. Σε αυτή τη λειτουργία:
- Το πορτ-μπεμπέ είναι κατάλληλο για μωρά ξεκινώντας από τη γέννησή τους.
- Πρέπει να χρησιμοποιείται μόνο σε οριζόντια θέση.
- **ΠΡΟΕΙΔΟΠΟΙΗΣΗ:** Το προϊόν αυτό είναι κατάλληλο μόνο για παιδιά που δεν μπορούν να καθίσουν σε όρθια θέση χωρίς βοήθεια.
- **ΠΡΟΕΙΔΟΠΟΙΗΣΗ:** Χρησιμοποιείτε το προϊόν μόνο σε σταθερή, επίπεδη και στεγνή επιφάνεια.
- **ΠΡΟΕΙΔΟΠΟΙΗΣΗ:** Μην αφήνετε άλλα παιδιά να παίζουν κοντά στο πορτ-μπεμπέ χωρίς επίβλεψη.
- **ΠΡΟΕΙΔΟΠΟΙΗΣΗ:** Μην το χρησιμοποιήσετε εάν κάποιο εξάρτημα έχει σπάσει, σκιστεί ή λείπει.

• **ΠΡΟΕΙΔΟΠΟΙΗΣΗ:** Μην χρησιμοποιείτε ποτέ αυτό το πορτ-μπεμπέ σε βάση.

- Να έχετε υπόψη σας τους κινδύνους από γυμνές φλόγες και άλλες πηγές έντονης θερμότητας πλησίον του πορτ-μπεμπέ.
- Η χειρολαβή μεταφοράς και η βάση του πορτ-μπεμπέ πρέπει να ελέγχονται τακτικά για σημάδια φθοράς.
- Πριν το μεταφέρετε ή το σηκώσετε, βεβαιωθείτε ότι η χειρολαβή μεταφοράς του πορτ-μπεμπέ είναι ασφαλισμένη στη θέση της.
- Το κεφάλι του παιδιού δεν πρέπει να βρίσκεται ποτέ χαμηλότερα από το σώμα του.
- Μην τοποθετείτε πρόσθετο στρώμα.
- Αυτό το πορτ-μπεμπέ συνάδει με το πρότυπο **BS EN 1466:2014**.

Λειτουργία καροτσιού σε καθιστή θέση:

- Η λειτουργία καροτσιού σε καθιστή θέση επιτυγχάνεται χρησιμοποιώντας τη μονάδα καθίσματος (στραμμένη προς τα εμπρός ή πίσω) προσαρτημένη στο πλαίσιο. Σε αυτή τη λειτουργία:
- Το καροτσάκι είναι κατάλληλο για παιδιά από 6 ετών έως και το βάρος των 15 kg.

• **ΠΡΟΕΙΔΟΠΟΙΗΣΗ:** Μην τοποθετήσετε πρόσθετο στρώμα.

• **ΠΡΟΕΙΔΟΠΟΙΗΣΗ:** Χρησιμοποιείτε πάντα το σύστημα συγκράτησης.

• **ΠΡΟΕΙΔΟΠΟΙΗΣΗ:** Χρησιμοποιείτε πάντα τον ιμάντα στην περιοχή του καβάλου σε συνδυασμό με τη ζώνη μέσης.

- Βεβαιωθείτε ότι το παιδί σας φορά ανά πάσα στιγμή μια σωστά τοποθετημένη και ρυθμισμένη ζώνη. Παρέχονται δακτύλιοι D στην υπάρχουσα ζώνη για την προσάρτηση ξεχωριστής ζώνης ασφαλείας, εγκεκριμένης σύμφωνα με το πρότυπο BS EN 13210, σε περίπτωση που αυτό κριθεί απαραίτητο.

Λειτουργία καθίσματος αυτοκινήτου:

- Αυτός ο συνδυασμός είναι κατάλληλος από τη γέννηση του παιδιού έως και το βάρος των 13 κιλών.
- Όσον αφορά στη χρήση ως συστήματος ταξιδιού, το πλαίσιο είναι συμβατό μόνο με το κάθισμα αυτοκινήτου "Port" (πωλείται ξεχωριστά). Σε αυτήν τη λειτουργία:
- Το προϊόν αυτό δεν υποκαθιστά το πορτ-μπεμπέ ή το κρεβάτι. Εάν το παιδί σας πρέπει να κοιμηθεί, πρέπει να το τοποθετήσετε σε κατάλληλη κούνια, κρεβάτι ή πορτ μπεμπέ.

Φροντίδα και Συντήρηση:

- Το σύστημα ταξιδιού έχει σχεδιαστεί έτσι ώστε να πληροί ολοκληρωμένα πρότυπα ασφαλείας και, με σωστή χρήση και συντήρηση, σας προσφέρει πολλά χρόνια προβληματίστης χρήσης.
- **Αποθήκευση** - Αποθηκεύετε πάντοτε το σύστημα ταξιδιού σας στεγνό. Εάν αποθηκεύσετε το σύστημα ταξιδιού σας βρεγμένο, μπορεί να σχηματιστεί μούχλα. Επομένως, στεγνώνετε το πάντοτε με ένα απαλό ύφασμα και αφήνετέ το να στεγνώσει τελείως, πριν το αποθηκεύσετε. Αποθηκεύετε πάντοτε το σύστημα ταξιδιού σας στεγνό. Εάν αποθηκεύσετε το σύστημα ταξιδιού σας βρεγμένο, μπορεί να σχηματιστεί μούχλα. Επομένως, στεγνώνετε το πάντοτε με ένα απαλό ύφασμα και αφήνετέ το να στεγνώσει τελείως, πριν το αποθηκεύσετε. Μην το αφήνετε ποτέ εκτεθειμένο στην ηλιακή ακτινοβολία για παρατεταμένο χρονικό διάστημα, διότι κάποια υφάσματα ενδέχεται να ξεβάψουν.
- **Καθάρισμα** - Ανατρέξτε στις οδηγίες πλυσίματος μαλακών μερών για τον καθαρισμό τους. Μπορείτε να σκουπίζετε με σφουγγάρι, ζεστό νερό και ήπιο καθαριστικό τα πλαστικά και μεταλλικά μέρη. Μην καθαρίζετε ποτέ με διαβρωτικά καθαριστικά που περιέχουν αμμωνία, χλωρίνη ή οινόπνευμα.
- **Φθορά** - Οι συνεχείς κρούσεις θα προκαλέσουν ζημιά. Το πλαίσιο είναι ισχυρό, αλλά αποδυναμώνεται όταν χτυπάτε τους πίσω τροχούς σε σκαλιά ή πεζοδρόμια. Τα ελαστικά θα φθαρούν από τη χρήση και οι τροχοί πρέπει να αντικατασταθούν, όταν αυτό καταστεί απαραίτητο.
- **Συντήρηση** - Ελέγχετε τακτικά τις συσκευές ασφάλισης, τα φρένα, τους τροχούς, τη διάταξη της ζώνης, τα κλείστρα, τα ρυθμιστικά καθίσματος, τις αρθρώσεις και τα προσαρτήματα, για να βεβαιωθείτε ότι είναι ασφαλή και σε πλήρως λειτουργική κατάσταση. Πρέπει να κινούνται πάντοτε ελεύθερα και να τους γίνεται η βασική συντήρηση. Ωστόσο, το τακτικό ψέκασμα με λιπαντικό σε σπρέι, π.χ. σιλικόνης (μη χρησιμοποιείτε λάδι ή γράσο), θα παρατείνει τη διάρκεια ζωής του καροτσιού σας και θα κάνει ευκολότερο το άνοιγμα και το δίπλωμα. Ωστόσο, το τακτικό ψέκασμα με λιπαντικό σε σπρέι, π.χ. σιλικόνης (μη χρησιμοποιείτε λάδι ή γράσο), θα παρατείνει τη διάρκεια ζωής του συστήματος ταξιδιού σας και θα κάνει ευκολότερο το άνοιγμα και το δίπλωμα.

Οπτική γλώσσα Κλειδί:

	Ανατρέξτε στην προειδοποίηση XX		Επαναλάβετε την ενέργεια X φορές		Πιέστε και κρατήστε πατημένο
	Σωστή ενέργεια		Βέλος γενικής ενέργειας		Ελέγξτε
	Λανθασμένη ενέργεια		Κλειδωμα		Συνεχίστε στο βήμα XX
	Ήχος		Ξεκλειδωμα		Επαναλάβετε στην άλλη πλευρά

Κατάλογος εξαρτημάτων:

P1: Πλαίσιο

P2: οπίσθιοι τροχοί

P3: εμπρόσθιοι τροχοί

P4: Στρώμα πορτ-μπεμπέ

P5: Επένδυση πορτ-μπεμπέ

P6: Πορτ-μπεμπέ

P7: Κουκούλα πορτ-μπεμπέ

P8: Ποδιά πορτ-μπεμπέ

P9: Χειρολαβή μεταφοράς πορτ-μπεμπέ

P10: Προφυλακτήρας με κάλυμμα

P11: Κουκούλα μονάδας καθίσματος

P12: Ποδόσακος

P13: Μονάδα καθίσματος

P14: Σάκος αλλαγής (πλήρης)

P15: Κάλυμμα βροχής

P16: Προσαρμογέας παιδικού καθίσματος αυτοκινήτου

Ανταλλακτικά:

Τα παρακάτω ανταλλακτικά είναι διαθέσιμα για το προϊόν σας. Οι πελάτες από το ΗΒ και την Ιρλανδία μπορούν να παραγγείλουν από την ιστοσελίδα μας: <http://www.cosatto.com/service-centre/spares>

Οι πελάτες εκτός του ΗΒ και της Ιρλανδίας μπορούν να βρουν τα στοιχεία επικοινωνίας του τοπικού διανομέα στη διεύθυνση <http://www.cosatto.com/stockists>

Εάν χρειάζεστε περαιτέρω βοήθεια, επικοινωνήστε μαζί μας στο cuddle@cosatto.com

S1: Ποδόσακος

S2: Μαξιλαράκια θώρακα (σετ)

S3: Κουκούλα μονάδας καθίσματος

S4: Μονάδα καθίσματος

S5: Ζώνη καθίσματος

S6: Μαξιλαράκι καβάλου

S7: Οπίσθιοι τροχοί

S8: Καλάθι

S9: μπρόσθιοι τροχοί

S10: Χειρολαβή μεταφοράς πορτ-μπεμπέ

/προφυλακτήρας μονάδας

S11: Καθίσματος

S12: Κάλυμμα προφυλακτήρα

S13: Κάλυμμα στρώματος πορτ-μπεμπέ

S14: Στρώμα πορτ-μπεμπέ

Επένδυση πορτ-μπεμπέ

S15: Ποδιά πορτ-μπεμπέ

S16: Πορτ-μπεμπέ

S17: Κουκούλα πορτ-μπεμπέ

S18: Κάλυμμα βροχής

S19: Προσαρμογέας καθίσματος

αυτοκινήτου για παιδιά (ζεύγος)

S20: Σάκος αλλαγής

S21: Στρώμα αλλαγματος

(το χρώμα ενδέχεται να διαφέρει)

S22: Τσάντα λερωμένης πάνας

(το χρώμα ενδέχεται να διαφέρει)

Πληροφορίες τοποθέτησης και λειτουργίας::

Δείτε τα παρακάτω σχήματα:

Πλαίσιο

1- Άνοιγμα:

Ανοίξτε το αυτόματο κλειδωμα (1) και σηκώστε τη χειρολαβή προς τα πάνω, μέχρι το πλαίσιο να ασφαλίσει στη θέση του (2).
Βεβαιωθείτε ότι το πλαίσιο έχει ασφαλίσει στη σωστή θέση.

2- Ρύθμιση θέσης χειρολαβής:

Εμπρόσθιοι τροχοί

3- Τοποθέτηση:

4- Αφαίρεση:

- Οπίσθιοι τροχοί** 5- **Τοποθέτηση:**
- 6- **Αφαίρεση:**
- Φρένο** 7- **Ενεργοποίηση:**
- 8- **Αποδέσμευση:**
- Κλείδωμα περιστροφής εμπρόσθιου τροχού** 9- **Ενεργοποίηση:**
- 10- **Αποδέσμευση:**
- Καλάθι** 11- **Αφαίρεση:**
Για να επαναποθετήσετε τους ιμάντες ώμου, αντιστρέψτε αυτή τη διαδικασία.
- Πλαίσιο** 12- **Κλείσιμο:**
Προσοχή: Το πλαίσιο δεν μπορεί να κλείσει όταν είναι τοποθετημένο το πορτ-μπεμπέ ή το παιδικό κάθισμα αυτοκινήτου.
Για να κλείσει με τοποθετημένη τη μονάδα καθίσματος, η μονάδα καθίσματος πρέπει να είναι στραμμένη προς τα εμπρός και στην πιο όρθια θέση ανάκλισης.
Ενώ πιέζετε το βασικό κουμπί αποδέσμευσης (1), τραβήξτε τους δύο δευτερεύοντες μοχλούς (2) προς τα πίσω.
Πιέστε προς τα κάτω τη χειρολαβή (3), μέχρι το αυτόματο κλείδωμα να συγκρατεί το πλαίσιο στην αναδιπλωμένη θέση (4).
Διπλώστε τη χειρολαβή προς τα μέσα ② για να επιτευχθεί το πιο συμπαγές δίπλωμα (5).
- Πορτ-μπεμπέ** 13- **Προετοιμασία:**
Αφαιρέστε το στρώμα και την επένδυση από το πορτ-μπεμπέ (1).
Ανοίξτε τις δυο ράβδους του πλαισίου, μέχρι να ασφαλισουν στη θέση τους (2).
- 14- **Τοποθετήστε ξανά την επένδυση στο πορτ-μπεμπέ και ασφαλίστε (1).**
Τοποθετήστε το στρώμα επάνω στο κάλυμμα μέσα στο πορτ-μπεμπέ (2).
Συνδέστε τη χειρολαβή στο πορτ-μπεμπέ (3).
Υπάρχει ένα σετ δαχτυλιδιών σε σχήμα D στη βάση του πορτ-μπεμπέ για προσάρτηση μιας ξεχωριστής ζώνης ασφαλείας, εγκεκριμένης σύμφωνα με το πρότυπο BS EN 13210, εάν αυτό χρειαστεί (η ζώνη δεν παρέχεται). Σπρώξτε τα δαχτυλιδιά σε σχήμα D μέσα από τις σχισμές της επένδυσης (4).
- 15- **Τοποθέτηση:**
Προσοχή: Το πορτ-μπεμπέ μπορεί να τοποθετηθεί μόνο με φορά προς τα πίσω, όπως φαίνεται στην εικόνα.
Οι κουκκίδες είναι σημειωμένες στα στηρίγματα του καθίσματος και στα στηρίγματα του πορτ-μπεμπέ (1). Κατά τη σωστή τοποθέτηση, τα στηρίγματα βρίσκονται στην ίδια πλευρά και είναι ευθυγραμμισμένα.
- 16- **Αφαίρεση:**
Προσοχή: Βεβαιωθείτε ότι η χειρολαβή μεταφοράς είναι τοποθετημένη με ασφάλεια, πριν σηκώσετε το πορτ-μπεμπέ και το απομακρύνετε από το πλαίσιο.
- Χειρολαβή μεταφοράς πορτ-μπεμπέ** 17- **Αφαίρεση:**
- Κουκούλα πορτ-μπεμπέ** 18- **Τοποθέτηση:**
- 19- **Ρύθμιση:**
- 20- **Αφαίρεση:**
- Ποδιά πορτ-μπεμπέ** 21- **Τοποθέτηση:**
Για να το βγάλετε, αντιστρέψτε αυτήν τη διαδικασία.
- Κάλυμμα βροχής** 22- **Τοποθέτηση:**
Για να το βγάλετε, αντιστρέψτε αυτήν τη διαδικασία.
- Μονάδα καθίσματος** 23- **Τοποθέτηση:**
Προσοχή: Η μονάδα καθίσματος μπορεί να τοποθετηθεί με φορά προς τα εμπρός ή με φορά προς τα πίσω.
- 24- **Αφαίρεση:**

25- Ρύθμιση γωνίας ανάκλισης της μονάδας καθίσματος:

ΠΡΟΕΙΔΟΠΟΙΗΣΗ: Μη ρυθμίζετε ποτέ τη μονάδα καθίσματος με το παιδί σας στο κάθισμα.

Ζώνη καθίσματος

26- Άνοιγμα:

27- Κλείσιμο:

28- Ρύθμιση μήκους ιμάντα:

Σύρτε τον ρυθμιστή ιμάντα στο κατάλληλο μήκος (1, 2 και 3)

29- Ρύθμιση θέσης ιμάντων ώμου:

30- Αφαίρεση:

Τραβήξτε το κλιπ συγκράτησης του ιμάντα ώμου έξω από την πλάτη του καθίσματος (1).

Τραβήξτε το κλιπ συγκράτησης του ιμάντα καβάλου έξω από το κάθισμα (2).

Περιστρέψτε τον κλιπ με σχήμα C για να εμφανιστεί το άνοιγμά του (3) και τραβήξτε τον ιμάντα μέσης, ώστε να βγει από το κλιπ (4).

Για να επανατοποθετήσετε τους ιμάντες ώμου, αντιστρέψτε αυτή τη διαδικασία.

Προφυλακτήρας

31- Τοποθέτηση:

32- Άνοιγμα:

33- Αφαίρεση:

Ποδόσακος

34- Τοποθέτηση:

Ανοίξτε τη ζώνη (26) και αφαιρέστε τα μαξιλαράκια θώρακα και το μαξιλαράκι καβάλου (1).

Τραβήξτε τους ιμάντες της ζώνης από τον ποδόσακο (2).

Συνδέστε τους προσδετήρες του υφάσματος του ποδόσακου στο πίσω μέρος της πλάτης του καθίσματος (3).

Τοποθετήστε ξανά τα μαξιλαράκια θώρακα και το μαξιλαράκι καβάλου και, στη συνέχεια, κλείστε τη ζώνη (27).

Κουκούλα μονάδας καθίσματος

35- Τοποθέτηση:

36- Ρύθμιση:

37- Αφαίρεση:

Κάλυμμα βροχής

38- Τοποθέτηση:

Προσαρμογέας παιδικού καθίσματος αυτοκινήτου

39- Τοποθέτηση:

Προσοχή: Οι προσαρμογείς του παιδικού καθίσματος αυτοκινήτου παρέχονται με το σύστημα ταξιδιού Giggle 2.

Οι προσαρμογείς παρέχονται. Οι κουκκίδες είναι σημειωμένες στα στηρίγματα του καθίσματος και στους προσαρμογείς (1). Κατά τη σωστή τοποθέτηση, βρίσκονται στην ίδια πλευρά και είναι ευθυγραμμισμένα.

40- Αφαίρεση:

Λειτουργία καθίσματος αυτοκινήτου

41- Προσοχή: Το παιδικό κάθισμα αυτοκινήτου πρέπει να είναι στραμμένο μόνο προς τα πίσω.

42- Τοποθέτηση:

43- Αφαίρεση:

Πατήστε το κουμπί απελευθέρωσης της μνήμης (1). Το κουμπί θα παραμείνει πατημένο. Πατήστε παρατεταμένα το κουμπί αποδέσμευσης που βρίσκεται στην αντίθετη πλευρά του καθίσματος αυτοκινήτου (2).

Σηκώστε το παιδικό κάθισμα αυτοκινήτου και βγάλτε το από το πλαίσιο (3).



Attenzione: Conservare le istruzioni per consultazioni future.

Informazioni sulla sicurezza

Informazioni generali:

- **AVVERTENZA:** Non lasciare mai i bambini senza supervisione.
- **AVVERTENZA:** Assicurarsi che tutte le chiusure siano attive prima dell'uso.
- **AVVERTENZA:** Per evitare infortuni, non montare o smontare il prodotto in presenza del vostro bambino.
- **AVVERTENZA:** Non lasciare che vostro figlio giochi con il prodotto.
- **AVVERTENZA:** Il prodotto non è adatto alla corsa o al pattinaggio.
- **AVVERTENZA:** Controllare gli attacchi del seggiolino, culla portatile o seggiolino auto prima dell'uso.
- In dotazione un cesto per il trasporto di 2 kg, uniformemente distribuiti.
- Il retro del seggiolino è dotato di due tasche a rete per il trasporto di 250 g in ognuna, distribuiti egualmente.
- Con borsa per il cambio in dotazione per un trasporto massimo di 2 kg.
- Qualsiasi peso aggiuntivo, sulla maniglia, sul retro dello schienale o ai lati andrà a discapito della stabilità e sicurezza del prodotto.
- Non sistemare questo prodotto su una piattaforma, poiché potrebbe vanificarne l'affidabilità.
- Avere sempre il freno attivo quando si sistema o rimuove il bambino dal veicolo.
- Adatto al trasporto di un solo bambino.
- Prodotto conforme alla norma **BS EN 1888:2012**.

Modalità culla portatile:

- La culla portatile può essere utilizzata separatamente al telaio:
- La culla è adatta a bambini sin dalla nascita.
- L'unica posizione consentita è quella distesa.
- **AVVERTENZA:** Il prodotto è adatto unicamente a bambini che non sono in grado di sedersi da soli.
- **AVVERTENZA:** Da utilizzare solo su superfici stabili, uniformi e asciutte.
- **AVVERTENZA:** Non lasciare che i bambini giochino senza supervisione vicino alla culla.
- **AVVERTENZA:** Non utilizzare se parti risultano rotte, usurate o mancanti.
- **AVVERTENZA:** Non utilizzare la culla su un supporto.
- Fare attenzione a eventuali incendi e altre fonti di calore estremo in prossimità della culla.
- È consigliabile controllare regolarmente eventuali segni di danneggiamento o usura sulla maniglia e sulla base della culla portatile.
- Prima di procedere con il trasporto assicurarsi che la sicura della maniglia sia in funzione.
- La testa del bambino non dovrebbe mai essere in posizione inferiore al resto del corpo.
- Non aggiungere nessun altro materasso.
- La culla portatile è conforme alla norma **BS EN 1466:2014**.

Modalità passeggino:

- La modalità passeggino è possibile utilizzando il sedile (rivolto in avanti o all'indietro) agganciato alla struttura.
- Il passeggino è adatto a bambini dai sei mesi di età fino a un peso massimo di 15 kg.
- **AVVERTENZA:** Il seggiolino non è adatto ai bambini al di sotto dei 6 mesi.
- **AVVERTENZA:** Utilizzare sempre il sistema di ritenuta.
- **AVVERTENZA:** Utilizzare sempre la cinghia inguinale con la cintura.
- Assicurarsi che il bambino porti sempre un'imbracatura adatta al suo corpo e posizionata correttamente. Anelli di aggancio laterali sono presenti sull'imbracatura per l'eventuale aggiunta di un'ulteriore imbracatura, approvata dalla norma BS EN 13210.

Modalità viaggio:

- Questa combinazione è adatta a bambini dalla nascita fino a un peso massimo di 13 kg.
- Per un utilizzo da viaggio, il supporto è compatibile solo con il seggiolino auto "Port" (Venduti separatamente).
In questa modalità:
- Il prodotto non sostituisce una culla o un letto. Nel caso il vostro bambino abbia bisogno di dormire si consiglia di utilizzare una culla, un letto o una culla portatile.

Manutenzione:

- Il prodotto conforme agli standard di sicurezza, e con un corretto utilizzo e un'attenta manutenzione vi regalerà molti anni di tranquillità e spensieratezza al volante.
- **Conservazione** - Non riporre mai il sistema di trasporto bagnato. Così facendo si incoraggerà la formazione di muffe. Ricordare sempre di asciugarlo con un tessuto morbido e lasciarlo asciugare completamente prima di metterlo via. Non lasciare sotto i raggi solari per un periodo prolungato di tempo-i colori potrebbero scolorirsi.
- **Pulizia** - Per la pulizia fare riferimento alle istruzioni per il lavaggio dei materiali duttili. Le parti in plastica e in metallo possono essere pulite con una spugna, acqua tiepida e un detergente delicato. Non lavare mai con detersivi abrasivi, a base di ammoniaca, candeggina, o alcool.
- **Uso e logoramento** - Impatti ripetuti possono causare danni. La struttura è resistente ma potrebbe indebolirsi a causa dell'impatto della ruote posteriori contro scale o bordo del marciapiede. Le gomme si usureranno e la compertura delle ruote deve essere sostituita se necessario. Le scarpe del vostro bambino, se già da passeggio, possono rovinare i rivestimenti in tessuto.
- **Manutenzione** - Controllare periodicamente se le sicure, i freni, le ruote, l'imbracatura, le chiusure, i regolatori del sedile, le giunzioni e i dispositivi di fissaggio funzionino in maniera regolare e che rimangano sempre flessibili. Dovrebbero poter muoversi sempre e viene richiesta una manutenzione minima. Tuttavia una regolare applicazione di lubrificante spray ad esempio silicone (non utilizzare olio o grasso) allungherà la vita del sistema di trasporto e renderà più facile l'apertura e la chiusura. Si consiglia di revisionare e rinnovare il prodotto prima di utilizzarlo per un secondo bambino, o dopo 18 mesi, a seconda di cosa arriva prima!

Legenda:

	Fare riferimento all'avvertimento XX		Ripetere l'azione x volte		Tenere premuto
	Azione corretta		Freccia per azioni generali		Controllare
	Azione sbagliata		Blocco		Procedere al punto XX
	Segnale acustico		Sblocco		Ripetere l'azione nell'altro lato

Lista delle parti:

P1: Telaio	P7: Cappottina culla	P13: Unità sedile
P2: Ruota posteriore x2	P8: Grembiule culla	P14: Borsa per il cambio (piena)
P3: Truota anteriore	P9: Maniglia culla	P15: Parapioggia
P4: Materassino culla	P10: Parafango con copertura	P16: Adattatore passeggero auto
P5: Fodera culla	P11: Cappottina seggiolino	
P6: Culla portatile	P12: Scalda piedi	

Parti di ricambio:

Le parti di ricambio disponibili sono elencate qui di seguito. Per il Regno Unito e l'Irlanda è possibile ordinare tramite il nostro sito web: <http://www.cosatto.com/service-centre/spares>

I clienti al di fuori del Regno Unito e dell'Irlanda possono contattare il distributore locale indicato su <http://www.cosatto.com/stockists>

In caso di ulteriore assistenza, non esitate a contattarci all'nostro indirizzo email: cuddle@cosatto.com

S1: Scalda piedi	S10: Maniglia culla / Parafango seggiolino	S18: Parapioggia
S2: Cuscinetti pettorali (Set)	S11: Copertura paraurti	S19: Adattatori seggiolino auto (Coppia)
S3: Cappottina seggiolino	S12: Copertura materassina culla	S20: Cambiare la borsa
S4: Unità sedile	S13: Materassino culla	S21: Tappetino per il cambio (I colori possono differire dall'immagine)
S5: Imbracatura	S14: Fodera culla	S22: Borsa per il cambio (I colori possono differire dall'immagine)
S6: Imbottitura inguine	S15: Grembiule culla	
S7: Ruota posteriore	S16: Culla portatile	
S8: Cestino	S17: Cappottina culla	
S9: Truota anteriore		

Informazioni per l'uso e il montaggio:

Si prega di fare riferimento ai seguenti diagrammi:

- | | |
|--|--|
| <u>Telaio</u> | 1- Apertura:
Rilasciare la sicura (1) auto e sollevare la maniglia verso l'alto fino a che il telaio non sia bloccato (2).
Assicurarsi che il telaio sia bloccato a dovere. |
| | 2- Regolare la posizione della maniglia: |
| <u>Truota anteriore</u> | 3- Montaggio: |
| | 4- Rimozione: |
| <u>Ruota posteriore</u> | 5- Montaggio: |
| | 6- Rimozione: |
| <u>Freni</u> | 7- Applicazione: |
| | 8- Rilascio: |
| <u>Blocco rotazione della ruota anteriore</u> | 9- Applicazione: |
| | 10- Rilascio: |
| <u>Cestino</u> | 11- Rimozione:
Per riposizionarlo eseguire il procedimento al contrario. |

Telaio

12- Chiusura:

Attenzione: Il telaio non può essere ripiegato se la culla o il seggiolino sono montati. Per richiudere il telaio con il sedile, questo deve essere rivolto in avanti e nella posizione più dritta.

Tenendo premuto il pulsante primario di rilascio (1), spingere entrambe le leve secondarie (2) all'indietro.

Tenere premuta la maniglia (3) fino a che la sicura non blocchi il telaio in posizione piegata (4). Piegarla verso l'interno (2) per facilitare la chiusura (5).

Culla portatile

13- Prima di iniziare:

Rimuovere il materasso e la fodera dalla culla (1).

Spiegare entrambe le barre del telaio fino a che la posizione non venga bloccata (2).

14- Reinsediare la fodera nella culla e fissarla bene (1).

Riposizionare il materasso sulla fodera della culla (2).

Agganciare la maniglia sulla culla (3).

La base della culla è dotata di una serie di anelli a 'D' per l'aggancio di un'imbracatura di sicurezza a parte, approvata dalla direttiva BS EN 13210, dovreste ritenerlo necessario (l'imbracatura non è in dotazione). Spingere gli anelli nelle fessure della fodera (4).

15- Montaggio:

Attenzione: la culla portatile può essere montata solo rivolta all'indietro come mostrato nell'illustrazione.

Il telaio del sedile e della culla sono marcati da dei pallini (1) che devono risultare dallo stesso lato e allineati per una montatura corretta.

16- Rimozione:

Attenzione: Assicurarsi che la maniglia sia ben fissata prima di sollevare la culla dalla montatura.

Maniglia culla

17- Rimozione:

Cappottina culla

18- Montaggio:

19- Adattamenti:

20- Rimozione:

Grembiule culla

21- Montaggio:

Per rimuovere seguire il procedimento inverso.

Parapioggia

22- Montaggio:

Per rimuovere seguire il procedimento inverso.

Unità sedile

23- Montaggio:

Attenzione: il sedile può essere posizionato in avanti o all'indietro.

24- Rimozione:

25- Adattare la reclinazione del sedile:

AVVERTENZA: Non modificare mai la posizione del sedile con il bambino all'interno.

Imbracatura

26- Apertura:

27- Chiusura:

28- Regolare la lunghezza delle bretelle:

Far scivolare i regolatori delle bretelle fino alla lunghezza desiderata (1,2,&3)

29- Regolare la posizione delle bretelle delle spalle:

30- Rimozione:

Far passare le cinghie attraverso lo schienale (1).

Far passare la cintura inguinale attraverso il seggiolino (2).

Far ruotare la clip C per scoprire l'apertura (3) e far scorrere la cintura addominale fuori dalla clip (4).

Per riposizionarlo eseguire il procedimento al contrario.

Barra di protezione frontale 31- **Montaggio:**

32- **Apertura:**

33- **Rimozione:**

Scalda piedi

34- **Montaggio:**

Aprire l'imbracatura (26) e rimuovere l'imbottitura addominale e inguinale (1).

Far passare l'imbracatura attraverso la sacca (2).

Agganciare la sacca con le apposite cinture sul retro dello schienale (3).

Riposizionare l'imbottitura addominale e inguinale e poi chiudere l'imbracatura (27).

Cappottina seggiolino

35- **Montaggio:**

36- **Adattamenti:**

37- **Rimozione:**

Parapioggia

38- **Montaggio:**

Adattatore passeggino auto

39- **Montaggio:**

Attenzione: Gli adattatori del seggiolino sono dotati del TS "Giggle 2".

Gli adattatori sono forniti di maniglie. Il telaio del sedile e gli adattatori sono marcati da pallini.(1) Se montati correttamente, dovrebbero risultare dallo stesso lato.

40- **Rimozione:**

Modalità seggiolino auto

41- **Attenzione:** Il seggiolino deve essere montato solo all'indietro.

42- **Montaggio:**

43- **Rimozione:**

Premere il pulsante di rilascio (1). Il pulsante rimarrà automaticamente premuto.

Tenere premuto il pulsante di rilascio sulla parte opposta del seggiolino (2).

Sollevare il seggiolino dal telaio (3).

重要: 将来の参照用として、この取扱説明書は大切に保管してください。 安全に関する重要な情報

一般:

- **警告:** 絶対にお子様を乗せたまま1人で放置しないでください。
- **警告:** ご利用いただく前に、すべてのロック装置がしっかりとかかっていることを確認してください。
- **警告:** ケガの恐れがあるため、本製品を折り畳みする際はお子様が近くにいないことを確認してください。
- **警告:** ベビーカーをおもちゃとして遊ばせることは絶対にしないでください。
- **警告:** 本製品は走ったり、スケートをするのに適しません。
- **警告:** ご使用前にシートユニット、キャリーコートまたはチャイルドシート装着デバイスを正しく固定されているか確認してください。
- バスケットの最大積載量は 2kg です。
- シートユニット後部にある二つのメッシュポケットは各ポケットに等しく分担して250gの重量の物を運ぶように提供されています。
- チェンジングバッグ(スタイルは様々)が最大重量2 kgまで対応します。
- ハンドルバー、シート、またはベビーカーの側面に荷重をかけると、ベビーカーの安定性や安全性に影響がおよびます。
- プラットフォームを使用しないでください。製品の安全性に影響を与えるおそれがあります。
- お子様を乗せる際または降ろす際には、必ずブレーキを使用してください。
- 本製品には1度に複数のお子様を乗せないでください。
- 本製品はBS EN 1888:2012 に準拠します。

キャリーコットのモード:

- キャリーコットがシャーシから別々に使用できます。このモードでは:
- キャリーコットは新生児のための使用に適しています。
- 本製品は必ず平らな場所で使用してください。
- **警告:** キャリーコットは一人で座れない子供用です。
- **警告:** 水平で凸凹がなく乾いた安定した場所でのみ使用してください。
- **警告:** 他の子どもがキャリーコットの近くで遊んでいる場合は、そばを離れないでください。
- **警告:** 部品が破損していたり、裂けていたり、または足りない場合は使用しないでください。
- **警告:** キャリーコットはスタンドの上で使用しないでください。
- キャリーコットは裸火、むき出しの炎の近くで使用しないで下さい。
- バシネット/キャリーコットのハンドルとボタンが破損したり磨耗していないことを定期的に点検してください。
- 運んだり持ち上げたりする前に、キャリーコート・キャリーハンドルを適切な位置に確実に固定してください。
- お子さまの頭がヘッドレストの位置にくる場合には、ヘッドサポートを使用しないでください。
- ベビーカーには追加のマットレスを付け加えないで下さい。
- キャリーコットはBS EN 1466:2014 に準拠します。

折りたたみ式の乳母車モード:

- 折りたたみ式の乳母車モードで座席ユニットをシャーシに取付可能となります。このモードでは:
- 折り畳み式ベビーカーは、ユーザーの最大体重15kgまでの6か月 months uからのお子様に適しています。
- **警告:**シートユニットは6か月未満のお子様には適しておりません。
- **警告:**拘束システムを常に使用して下さい。
- **警告:**ウエストベルトと一緒に組み合わせて常に股ストラップを使用して下さい。
- ハーネスが正しく 快適にフィットしていることを確認してください。特別安全のために、BS EN 13210承認の別個安全ハーネス取り付けのためにD リングが備えられています。

カーシートモード:

- この組み合わせは出生から最大体重13kgユーザーまでの子供に適しています。
- トラベルシステムとして利用するには、"ポート"カーシートにのみ一致します(別途販売)。本モードには以下があります:
- 本製品はベビーベッド又はベッドの代わりに使用しないで下さい。お子様が睡眠を必要とする場合は適切な乳母車本体、ベビーベッド、ベッドに寝かせて下さい。

ケア&メンテナンス:

- お客様のベビーカーが安全基準を満たすように 設計されています。正しい使い方や メンテナンスによって、ベビーカー使用年数を延長し、最適なパフォーマンスを発揮することができます。
- **保管** - 常にトラベルシステムを乾いた状態で保管してください。湿った状態でトラベルシステムを保管によりカビが発生しますので、常に柔らかい布で湿気を拭き取り、保管前に完全に乾いた状態にしてください。決して長期間直射日光に放置しないでください - ファブリックが色あせる恐れがあります。
- **掃除** - 柔らかいパーツの洗濯はそれぞれに付いているラベルをご参照下さい。プラスチックや金属のパーツはぬるま湯に中性洗剤を溶かし、スポンジで汚れをふき取ります。研磨剤、アンモニア系、塩素系、アルコール系の洗剤は絶対に使用しないでください。
- **摩耗&破れ** - 後方車輪に衝撃が加わり、破損の原因となります。本体のシャーシがしっかりと保持しながら弱体化させております。階段や縁石があるときに、後方車輪がぶつかりやすくなります。タイヤは使用することで摩耗し、必要な場合ホイールユニットを交換してください。子供が硬い靴を身に着けている場合、縫い付けの布地を傷める可能性があります。
- **メンテナンス** - 定期的にロック、ブレーキ、ハーネス、留め金、座席調節、結合部、固定具をチェックし安全であること、完全に作動出来る状態であることを確認して下さい。常に自由自在に動くには最小限のメンテナンスが必要です。しかしながら、スプレー潤滑剤等の定期的なライトアプリケーション、シリコン(油やグリースを使用しない)はトラベルシステムの使用期間を延ばし開閉をより簡単にします。ベビーカーを2番目のお子様に使用前、又は18ヶ月以内に、どちらでも早いほうで点検、調整して下さい。

ビジュアル言語キー:

	警告XXを参照		乗せ方反復X回		長押し
	正しい乗せ方		一般的乗せ方の矢印		チェック
	正しくない乗せ方		ロック		XXに進む
	可聴音		ロック解除		反対側で繰り返す

付属品のリスト:

P1: シャーシ

P2: 後輪 x 2

P3: 前輪

P4: キャリーコート・マットレス

P5: キャリーコート・ライナー

P6: キャリーコート

P7: キャリーコート・フード

P8: キャリーコート・エプロン

P9: キャリーコート・キャリアハンドル

P10: カバー付きバンパーバー

P11: シートユニット・フード

P12: フットマフ

P13: シートユニット

P14: チェンジングバッグ(完全)

P15: レインカバー

P16: チャイルドシートアダプター

交換部品:

以下に示している交換部品は、お使いの製品に用意されています。英国&アイルランドのお客様は、当社のウェブサイトを通じて注文してください: <http://www.cosatto.com/service-centre/spares>

英国&アイルランド以外のお客様は、お近くの代理店の連絡先情報が<http://www.cosatto.com/stockists>にて見つけることができます。さらにサポートが必要な場合は、cuddle@cosatto.comまでご連絡ください。

S1: フットマフ

S2: チェストパッド (セット)

S3: シートユニット・フード

S4: シートユニット

S5: ハーネス

S6: クロッチパッド

S7: 後輪

S8: バスケット

S9: 前輪

S10: キャリーコート・キャリアハン

ドル / シートユニット・バンパ

ーバー

S11: バンパーバーカバー

S12: キャリーコート・マットレスカバー

S13: キャリーコート・マットレス

S14: キャリーコート・ライナー

S15: キャリーコート・エプロン

S16: キャリーコート

S17: キャリーコート・フード

S18: レインカバー

S19: チャイルドシートアダプター(ベア)

S20: チェンジングバッグ

S21: チェンジングマット

(色は様々です)

S22: メッシュバッグ (色は様々です)

装着&作動情報:

下記図表をご参照ください:

シャーシ

1- 開く:

オートロックをリリースして(1)、シャーシが適切な位置で閉じられるまでハンドルを上方向に上げます(2)。

シャーシが所定の場所に固定されているか確認します。

2- ハンドルポジションの調整:

前輪

3- 取り付け方:

4- 取り外し:

後輪

5- 取り付け方:

6- 取り外し:

ブレーキ

7- 適用:

8- リリース:

前輪スイベルロック

9- 適用:

10- リリース:

バスケット

11- 取り外し:
再装備は本手順の逆順番です。

シャシ

12- 閉じる:
注: シャシはキャリアコートまたはチャイルドシートのとどちらかに固定されることはできません。シートユニットに固定して閉じるには、シートユニットが前向きにあり、最も右上位置にある必要があります。
主要リリースボタン(1)を押しながら、両方の補助レバー(2)を後ろに引きます。オートロックによりシャシが折り畳まれた位置の状態になるまで(4)ハンドル(3)を押し下げます。ハンドルを内側に折り畳むと (2) 最もコンパクトに折り畳むことができます(5)。

キャリアコート

13- 準備:
キャリアコート(1)からマットレスとライナーを取り外します。
適切な位置で閉じられるまで両方のフレームバーを広げます(2)。

14- キャリーコートまでライナーをもう一度固定し確実にします(1)。
キャリアコートのライナー上にマットレスをもう一度固定します(2)。
キャリアコート・ハンドルをキャリアコートに取り付けます(3)。
必須であるBS EN 13210承認済み別途安全ハーネスの装着用にキャリアコート底部にある“D”リング一式があります(ハーネスは提供致しておりません)。ライナー上のスロットを通して“D”リングを押してください(4)。

15- 取り付け方:
注: キャリーコートは説明書通り後方に向けてのみ取り付け可能です。
シートマウントとキャリアコート・マウント上に点が印されています(1)。正しく取り付けられた場合には、これらが同じ側にあり並ぶべきです。

16- 取り外し:
注: シャシから遠ざけてキャリアコートを持ち上げる前に、キャリア・ハンドルが安全に取り付けられているか確認してください。

キャリアコート・キャリアハンドル

17- 取り外し:

18- 取り付け方:

19- 調整:

20- 取り外し:

キャリアコート・エプロン

21- 取り付け方:
取り外しはこの手順の逆になります。

レインカバー

22- 取り付け方:
取り外しはこの手順の逆になります。

シートユニット

23- 取り付け方:
注: シートユニットは前向きまたは後ろ向きに取り付け可能です。

24- 取り外し:

25- シートユニットリクライニング角度の調整

警告: お子様がシートで座っている際は絶対にシートユニットの調整を行わないでください。

ハーネス

26- 開く:

27- 閉じる:

28- ストラップの長さ調整:

適当な長さまでストラップアジャスターをスライドさせます(1, 2&3)

29- ショルダーストラップ位置の調整:

30- 取り外し:

背もたれを通してショルダーストラップリテーナを押す(1)。

シートを通してクロッチストラップリテーナを押す(2)。

「C」クリップを回しそのオープニング(3)に曝してクリップからウエストストラップをスライドさせます(4)。

再装備は本手順の逆順番です。

バンパーバー

31- 取り付け方:

32- 開く:

33- 取り外し:

フットマフ

34- 取り付け方:

ハーネス(26)を開きチェストパッド&クロッチパッドを取り外します(1)。

フットマフを通してハーネスストラップを押します(2)。

後部背もたれにフットマフファブリックファスナーを取り付けます(3)。

チェストパッド&クロッチパッドをもう一度取り付けてからハーネスを閉じます(27)。

シートユニット・フ
ード

35- 取り付け方:

36- 調整:

37- 取り外し:

レインカバー

38- 取り付け方:

チャイルドシートアダ
プター

39- 取り付け方:

注: チャイルドシート・アダプターは"Giggle 2" TSに適用します。

アダプターは持ちはこべます。シートマウントとアダプターに点が印されています(1)。

正しく取り付けられた場合には、これらが同じ側にあり並ぶべきです。

40- 取り外し:

カーシートモード

41- 注:チャイルドシートは後ろ向きにのみ装着されるべきです。

42- 取り付け方:

43- 取り外し:

メモリ・リリースボタンを押します(1)。ボタンが押されたままになります。

カーシート反対側のリリースボタンを押し続けます(2)。

チャイルドシートをシャシーから取ります(3)。



중요:본사용설명서를참고용으로보관하 시기바랍니다.

안전에관한중요정보

일반적인정보:

- **경고:** 아이를절대로혼자두지마십시오.
- **경고:** 사용전에모든잠금장치가잠겨있는지확인하십시오.
- **경고:** 부상을방지하기위해이제품을접거나펼칠때아이가가까이오지않도록하십시오.
- **경고:** 본제품을아이가가지고놀지못하게하십시오.
- **경고:** 달리기나스케이트용으로는적합하지않습니다.
- **경고:** 사용하기전에좌석장치
아기침대또는유아용카시트부착장치가올바르게맞물려있는지확인하십시오.
- 무게를균등하게분포할경우최대2kg가량의짐을실을수있는바구니가있습니다.
- 각각250g의물건을운반할수있는두개의망사주머니가좌석장치의후면에고르게분포되어있습니다.
- 최하중한계2kg의기저귀가방(스타일다름)이있습니다.
- 핸들이나등받이혹은유모차양측으로추가적인무게가실리면유모차의안정성이나안전성에영향을미칩니다.
- 제품의안전성에영향을미칠수있으므로물건을올려두는플랫폼을사용하지마십시오.
- 아이를유모차에태우거나유모차에서내릴때는항상브레이크를사용하시기바랍니다.
- 이제품에는절대로아이두명을태워서안됩니다.
- 이제품은BS EN 1888:2012를준수합니다.

아기침대모드:

- 아기침대는프레임에서분리하여별도로사용할수있습니다. 이모드는:
- 신생아부터사용할수있습니다.
- 평평한상태로만사용해야합니다.
- **경고:** 도움없이앉을수없는아이에게만적합합니다.
- **경고:** 단단하고평평하며물기가없는바닥에서만사용하십시오.
- **경고:** 다른아이들이어른이없을때아기침대주변에서놀지않도록하십시오.
- **경고:** 부품이파손, 손상되었거나없는경우에는사용하지마십시오.
- **경고:** 본아기침대를좌판에서사용하지마십시오.
- 아기침대근처에는불이나강한열기가영향을미치지않도록주의하십시오.
- 운반용핸들과아기침대의프레임에손상및마모가있는지정기적으로살펴보셔야합니다.
- 옮기거나 들기전에아기침대핸들이제자리에고정되어있는지확인하십시오.
- 아이의머리가아이의몸통보다아래로내려가서는안됩니다.
- 매트리스를추가로덧대서는안됩니다.
- 이아기침대는 BS EN 1466:2014를준수합니다.

유아용유모차모드:

- 유아용유모차모드는프레임에 (전방혹은후방으로) 좌석을장착하여사용하실수있습니다.이모드는:
- 유모차는 6개월에서사용자무게15kg까지의어린이에게적합합니다.
- **경고:** 시트장치는 6개월미만의영아에게는적합하지않습니다.
- **경고:** 항상보호시스템을사용하십시오.
- **경고:** 가랑이끈을허리벨트와함께사용하십시오.
- 벨트가제대로장착되고아이에게맞게조절되었는지를항상확인하십시오. D링이있으므로필요하면기존의벨트에추가로 BS EN 13210을준수하는안전벨트를설치하실때사용하실 수있습니다.

카시트모드:

- 이조합은신생아부터체중13kg까지의유아까지사용할수있습니다.
- 트레블 시스템으로 사용할 경우, 프레임은 포트 "Port" 카시트(별매)에만 호환될 수 있습니다. 이 모드에서:
- 이제품은아기침대나침대를대신할수없습니다. 아이가 잠을자야할경우, 그에적합한아기침대를사용하도록하십시오.

관리및유지:

- 구매하신타레블시스템은안전기준에충족하도록설계되었으며올바른사용및유지관리시오랫동안뛰어난성능을발휘할것입니다.
- **보관** - 항상트레블시스템은건조한상태로보관하십시오. 젖은트레블시스템을보관하면면공팡이가형성되므로보관하기전에항상부드러운천으로물기를뒹아내고완전건조하십시오. 장시간햇빛에두지마십시오. 일부직물은색이바랄수있습니다.
- **세척** - 부드러운제품을세척하는방법은세척안내를참조하십시오. 플라스틱이나금속부품은온수과중성세제를사용해스펀지로 세척하실수 습니다.연마재,암모니아,표백제또는알코올로세척하지마십시오.
- **마모및손상** - 계속충격을받게되면손상을일으킬수있습니다.프레임은강하지않되바퀴가계단아래로내려갈때나도로의연석에 부딪힐때는약해집니다.타이어는사용하면마모되며,바퀴장치는필요한경우교체해야 합니다.아이가따딱한신발을신으면원단 에손상을일으킬수있습니다.
- **유지** - 잠금장치,브레이크,바퀴, 벨트조립부, 걸쇠, 좌석조절기,접히는부위와고정부위가완전히안전하게작동하는지를정기적으로확인하십시오. 이러한구성부품은항상자유롭게이동해야하며최소한의유지보수가필요합니다. 그러나예를들어,실리콘등 스프레이윤활제(오일또는그리스사용금지)를정기적으로가볍게도포하면트레블시스템의수명을연장할수있으며, 쉽게 열고접을수있습니다.트레블시스템을 둘째아이이용혹은18개월후중에더빠른시점을기준으로점검혹은수리를하셔야합니다.

시각언어키:

	경고 XX를 참조		동작을 x번 반복		누르고 있기
	올바른 동작		일반 동작 화살표		확인
	잘못된 동작		잠금		XX 단계로 계속하기
	가청음		잠금 해제		반대편에도 반복하기

부품목록:

P1: 프레임	P7: 아기침대후드	P13: 좌석
P2: 뒷바퀴 x2	P8: 아기침대앞치마	P14: 기저귀가방(전체)
P3: 앞바퀴	P9: 아기침대핸들	P15: 레인커버
P4: 아기침대매트리스	P10: 커버달린범퍼바	P16: 유아카시트어댑터 x2
P5: 아기침대라이너	P11: 좌석장치후드	
P6: 아기침대	P12: 풋머프	

교체부품:

구매하신제품의아래목록에해당하는부품을교체하실수있습니다.영국및아일랜드고객은아래당사의웹사이트에서주문하실수있습니다: <http://www.cosatto.com/service-centre/spares>

영국및아일랜드이외국가고객은 <http://www.cosatto.com/stockists>에서현지대리점의연락처정보를찾으실수있습니다.

추가로도움이필요한경우 cuddle@cosatto.com로문의해주세요.

S1: 풋머프	S9: 앞바퀴	S17: 아기침대후드
S2: 가슴보호대 (세트)	S10: 아기침대핸들 / 좌석장치범퍼바	S18: 레인커버
S3: 좌석장치후드	S11: 완충대커버	S19: 유아카시트어댑터(쌍)
S4: 좌석	S12: 아기침대매트리스 커버	S20: 기저귀가방
S5: 벨트	S13: 아기침대매트리스	S21: 기저귀갈이매트 (색상변경가능)
S6: 가랑이패드	S14: 아기침대라이너	S22: 망사가방 (색상변경가능)
S7: 뒷바퀴	S15: 아기침대앞치마	
S8: 바구니	S16: 아기침대	

장착및작동정보:

다음의그림을참조하십시오:

- 프레임**
 - 1- **펼치기:**
자동 잠금장치(1)를풀고프레임이제자리(2)에잠길때까지핸들을위로올리십시오.
프레임이제대로고정되었는지확인하세요.
 - 2- **핸들위치조절하기:**
- 앞바퀴**
 - 3- **장착하기:**
 - 4- **분리하기:**
- 뒷바퀴**
 - 5- **장착하기:**
 - 6- **분리하기:**
- 브레이크**
 - 7- **걸기:**
 - 8- **풀기:**
- 앞바퀴회전잠금**
 - 9- **걸기:**
 - 10- **풀기:**
- 바구니**
 - 11- **분리하기:**
재장착하실때는위의과정을반대로하시면됩니다.
- 프레임**
 - 12- **잠그기:**
참조: 프레임은아기침대나유아용카시트를장착한상태에서달수없습니다.
좌석장치를장착한상태에서잠그려면좌석장치가앞으로향하여가장수직으러젓힌위치에있어야합니다.
기본해제버튼 (1) 을누른상태에서, 보조레버 (2) 두개모두를뒤로당기십시오.
자동잠금장치가프레임을접힌위치에유지할때까지핸들을누르십시오.
내측핸들 (2) 을고정하여가장작게(5)으로잡으십시오.

아기 침대

- 13- 준비:**
아기 침대 (1) 에서 매트리스와 라이너를 제거하십시오.
제자리 (2) 에 고정될 때까지 두 개의 프레임 바 모두 펼치십시오.
- 14- 라이너를 아기 침대에 다시 장착하고 고정하십시오 (1).**
아기 침대 (2) 의 라이너 위에 매트리스를 다시 장착하십시오.
아기 침대 핸들을 아기 침대 (2) 에 연결하십시오.
필요한 경우 아기 침대의 바닥에 BS EN 13210 승인을 받은 별도의 안전 벨트를 부착하기 위한 일련의 "D" 고리가 있습니다. 'D' 링을 라이너의 슬롯 (4) 을 통해 밀어 넣으십시오.
- 15- 장착하기:**
참조: 아기 침대는 그림과 같이 뒤쪽을 향해서만 장착할 수 있습니다.
좌석 마운트와 아기 침대 마운트 (1) 에 점들이 표시되어 있습니다. 이 점들은 올바르게 장착된 경우 같은 쪽에서 정렬되어 있어야 합니다.
- 16- 분리하기:**
참조: 아기 침대를 프레임에서 들어 올리기 전에 손잡이를 견고하게 장착하십시오.
아기 침대 핸들

아기 침대 핸들

- 17- 분리하기:**

아기 침대 후드

- 18- 장착하기:**

- 19- 조정:**

- 20- 분리하기:**

아기 침대 앞치마

- 21- 장착하기:**
분리는 이 절차의 역순입니다.

레인 커버

- 22- 장착하기:**
분리는 이 절차의 역순입니다.

좌석

- 23- 장착하기:**
참조: 좌석 장치는 앞쪽 또는 뒤쪽을 향해 장착할 수 있습니다.

- 24- 분리하기:**

- 25- 좌석 장치 조절 각도 조정하기:**
경고: 절대로 어린이를 좌석에 앉힌 채로 좌석 장치를 조정하지 마십시오.

벨트

- 26- 펼치기:**

- 27- 잠그기:**

- 28- 벨트 길이 조절하기:**
벨트 조절기를 움직여 적당한 길이에 맞추세요. (1, 2 & 3)

- 29- 어깨 벨트 위치 조절하기:**

- 30- 분리하기:**
(1) 어깨 벨트 고정 장치를 밀어 등받이에 통과시킵니다.
(2) 가랑이의 벨트 고정 장치를 밀어 좌석에 통과시킵니다.
(3) "C" 클립의 입구가 보이도록 돌린 다음 (4) 허리 벨트를 클립에 통과시킵니다.
재장착하실 때는 위의 과정을 반대로 하시면 됩니다.

완충대

- 31- 장착하기:**

- 32- 펼치기:**

- 33- 분리하기:**

풋머프

- 34- 장착하기:**
안전 벨트 (26) 를 열고 가슴 패드와 종아리 패드 (1) 를 제거하십시오.
(2) 벨트를 풋머프에 통과시킵니다.
(3) 풋머프 원단 고정 부위를 등받이 뒷 부분에 고정합니다.
가슴 패드와 종아리 패드를 재장착한 다음, 안전 벨트 (27) 를 닫으십시오.

좌석장치후드

35- 장착하기:

36- 조정:

37- 분리하기:

레인커버

38- 장착하기:

유아카시트어댑터

39- 장착하기:

참조: "Giggle 2" TS에는 유아용 카시트 어댑터들이 달려 있습니다. 이 어댑터들은 손으로 조작합니다. 좌석 마운트와 어댑터(1)에 점들이 표시되어 있습니다. 이 점들은 올바르게 장착된 경우 같은 쪽에 있어야 합니다.

40- 분리하기:

카시트모드

41- 참고: 유아 카시트는 뒤를 향하도록 장착해야 합니다.

42- 장착하기:

43- 분리하기:

메모리 해제 버튼 (1) 을 누르십시오. 버튼은 누른 상태로 있습니다. 카시트 (2) 반대쪽의 해제 버튼을 누른 상태로 유지하십시오. 유아 카시트를 프레임에서 들어 올리십시오 (3).



Importanti: Żomm dawn l-istruzzjoni sabiex tirreferi għalihom fil-futur.

Informazzjoni importanti ta' sigurtà

Ġenerali:

- **TWISSIJA:** QATT tħalli t-tarbija tiegħek waħedha.
- **TWISSIJA:** Kun ċert li l-apparati li ssakkar bihom huma mqabbdin qabel tuża.
- **TWISSIJA:** Sabiex tipprevjeni milli jkorru t-tfal, tħallix it-tfal ħdejk waqt li tkun qiegħed tiftaħ jew tagħlaq il-prodott.
- **TWISSIJA:** Tħallix it-tfal tiegħek jilagħbu b'dan il-prodott.
- **TWISSIJA:** Dan il-prodott mhux addattat għall-giri jew skejzjar.
- **TWISSIJA:** Qabel tuża ċċekkja li l-partijiet li jitwaħħlu mas-sedil, mal-kerrikot jew mas-sedil tal-karozza għat-tfal huma mwaħħlin tajjeb.
- Jiġi provdut basket għall-garr li jiflaħ 2kg ta' affarijiet, imqassma ndaq.
- Fuq in-naħa ta' wara tas-sedil hemm żewġ ibwiet tax-xibka li fihom tista' iġġorr sa piż massimu ta' 250g f'kull but, imqassma ndaq.
- Jiġi pprovdut basket li fih tista' iżżomm l-affarijiet biex tbiddel lit-tarbija tiegħek (l-istil ivarja). Dan jesa' sa piż massimu ta' 2 kilogrammi.
- Tagħbija żejda fuq il-manku jew fuq wara ta' fejn jistrieħ id-dahar jew fuq il-ġnub tal-vettura jistgħu jaffetwaw l-istabilità u s-sigurtà tal-vettura.
- Tuża l-ebda pjattaforma ma dan il-prodott għax tista' trendi l-prodott perikoluż.
- Dejjem għamel il-brejk meta tkun qiegħed tpoġġi jew tneħhi t-tarbija mill-vettura.
- Iġġorrx żewġ itfal fuq dan il-prodott.
- Dan il-prodott jaqbel mar-regolamenti **BS EN 1888:2012**.

Il-mod tal-kerrikot:

- Il-kerrikot jista' jiġi użat separatament mir-roti ta' taħt (chassis). F'dan il-mod:
- Il-kerrikot huwa addattat mit-twelid.
- Jista' jintuża biss f'pożizzjoni ċatta u minduda.
- **TWISSIJA:** Dan il-prodott huwa addattat biss għal tfal li ma jafux ipoġġu minn jeddhom.
- **TWISSIJA:** Uża biss fuq wiċċ li hu sodd, ta' livell u xott.
- **TWISSIJA:** Tħallix tfal jilagħbu ħdejn il-kerrikot jekk ma jkollhomx nies magħhom.
- **TWISSIJA:** Tużaħx jekk hemm xi parti mkissra, mqatta' jew nieqsa.
- **TWISSIJA:** Qatt tuża il-kerrikot fuq qagħda soda (stand).
- Kun konxju tar-riskji li jġibu magħhom nirien miftuħa u sorsi oħra ta' sħana qawwija, ħdejn il-kerrikot.
- Il-manku tal-garr u l-baži tal-kerrikot għandhom jiġu ċċekjata regolarment għal sinjali ta' sħara jew ikunux qdiemu.
- Qabel iġġorr jew tgħolli, kun ċert li l-manku li bih iġġorr il-kerrikot huwa illokkjat fil-pożizzjoni t-tajba.
- Ir-ras tat-tarbija ma għandha qatt tkun aktar baxxa mil-bqija tal-ġisem tat-tarbija.
- Tużax saqqijiet oħra.
- Dan il-kerrikot jaqbel mar-regolamenti **BS EN 1466:2014**.

Il-mod tal-pushchair:

- Il-mod tal-pushchair huwa miksub meta tuża l-unità tas-sit (iħares il-quddiem jew lura) mqabblad mar-roti ta' taħt (chassis). F'dan il-mod:
- Il-pushchair huwa adattat għal tfal minn 6 xhur sakemm it-tfal ikollhom piż ta' mhux aktar minn 15-il kg.
- **TWISSIJA:** Is- sedil mhux adattat għal tfal taħt is-6 xhur.
- **TWISSIJA:** Dejjem uża s-sistema ta' restrizzjoni.
- **TWISSIJA:** Dejjem uża ċ-ċinga ta' bejn is-saqajn flimkien maċ-ċinturin tal-qadd.
- Kun ċert li t-tifel/tifla jilbsu arness dejjem iffittjat u aġġustat tajjeb. D-rings huma provduti fuq l-arness eżistenti sabiex tkun tista' torbot arness ta' sigurtà separat approvat mal- BS EN 13210 jekk dan ikun meħtieġ.

L-użu tas-sedil għall-karrozza:

- Dan is-sedil huwa adattat għat-tfal, mit-twelid sa piż massimu ta' 13-il kg.
- Biex tużah bħala sistema tal-ivvjaġġar, ix-xeżi huwa kompatibbli biss mas-sedil tal-karrozza "Port" (Jinbiegħ separatament). F'din l-għamla:
- Dan il-prodott ma jieħux post il-kot jew is-sodda. Jekk it-tifel/tifla tiegħek għandu/ha bżonn j/torqod, din/dan għandu/ha j/titpoġġa ġo kot addattat, sodda jew kerrikot.

Kura u Manutenzjoni:

- Din is-sistema tal-ivvjaġġar ġiet iddisinjata biex tilhaq ċerti standards ta' sigurtà u jekk tiġi użata sewwa se tagħti hafna snin ta' użu mingħajr problem.
- **Biex terfa'** - Dejjem erfa' is-sistema tal-ivvjaġġar tiegħek xotta. Jekk terfa' din is-sistema tal-ivvjaġġar imxarriba jew niedja tkun qed turriskja li din timentela' bil-moffa, għalhekk jekk tixxarrab nixxifha b'ċarruta ratba u ħalliha tinxef sewwa qabel terfa'. Qatt tħalli dan il-prodott fix-xemx għal perjodu twil ta' ħin - xi drappijiet jistgħu jiċċaraw.
- **Tindif** - għall-istruzzjonijiet ta' tindif irreferi għal kif għandek taħsel affarijiet rotob. Partijiet tal-plastik u metall jistgħu jiġu mnaddfa bi sponża b'ilma fietel u deterġenti ħfief. Qatt tnaddaf b'deterġenti ħorox, li għandhom bażi ta' ammonja jew li fihom xi spirti.
- **It-Tqagħbir bl-Użu** - Ir-roti ta' taħt (chassis) huma b'saħħithom, iżda jekk ir-roti ta' wara joqogħdu jaħbtu mat-taraġ jew mal-bankini mhux ser jibqgħu b'saħħithom. Bl-użu t-tajers ser jitqagħbru u l-partijiet tar-rotta għandhom jiġu mibdula jekk ikun hemm bżonn. Impatt kontinwu ser jagħmel il-ħsara.
- **Manutenzjoni** - I-ċekja regolarment l-oġġetti li bihom taqfel, brejkijiet, ir-roti, l-arness, qabdiet, il-partijiet li taggusta s-sit bihom, kongunzjonijiet u attrezzaturi sabiex tkun ċert li dawn huma sikuri u li jaħdmu sewwa. Dawn għandhom dejjem jiċċaqalqu faċilment u għandhom bżonn manutenzjoni minima. Madankollu applikazzjoni ħafifa regolari ta' sprej lubrikant eż. silikon (tużax żejt jew grass) ser jestendi l-ħajja tas-sistema tal-ivvjaġġar tiegħek u jagħmel il-ftuħ u l-għeluq tagħha aktar faċli. Għandek tagħmel service jew terġa' tikkundizzjona s-sistema tal-ivvjaġġar qabel ma tiġi użata għat- tieni tifel/ tifla, jew wara 18-il xahar, skond liema tasal l-ewwel minn dawn.

Lingwa viżwali:

	Irreferi għat- twissija XX		Irrepeti l- Azzjoni x darbiet		Agħfas u zomm
	Azzjoni tajba		Vleġġa għall-azzjoni ġenerali		Iċċekkja
	Azzjoni żbaljata		Sakkar		Kompli pass XX
	Hoss li jinstema		Iftaħ		Irrepeti fuq in-naħa l-oħra

Lista tal-partijiet:

- | | | |
|--|---|--|
| P1: Ir- roti ta' taħt (chassis) | P7: Tinda tal-kerrikot | P13: Is-sedil |
| P2: Rota ta' wara x2 | P8: Fardal tal-kerrikot | P14: Baskett biex tbiddel lit-tarbija (mimli) |
| P3: Rota ta' quddiem | P9: Manku minn fejn iġġorr il-kerrikot | P15: Kopertura tax-xita |
| P4: Saqqu tal-kerrikot | P10: Żbarra ta' s'apport bil-kopertura | P16: Adaptor tas-sedil tal-karrozzi għat-tfal x2 |
| P5: Parti tad-drapp li titpoġġa fil-qiegħ tal-kerrikot | P11: Tinda tas-sedil | |
| P6: Kerrikot | P12: Fejn jistrieħu s-saqajn (footmuff) | |

Partijiet ta' sostituzzjoni:

Il- partijiet ta' sostituzzjoni li jidhru hawn taħt huma disponibbli għall-prodott tiegħek. Klijenti tar- Renju Unit u l-Irlanda, għandhom jordnaw dawn permezz tal-websajt tagħna : <http://www.cosatto.com/service-centre/spares>
 Klijenti barra mir- Renju Unit u l-Irlanda, jistgħu isibu informazzjoni biex jikkuntattjaw lid-distributur lokali tagħhom fuq <http://www.cosatto.com/stockists>. Jekk inti teħtieġ aktar għajnuna, jekk jogħġbok ikkuntattjana fuq cuddle@cosatto.com

- | | | |
|---|---|--|
| S1: Fejn jistrieħu s-saqajn (footmuff) | S11: Kopertura tal-iżbarra | S20: Basket għall-affarijiet li għandek bżonn biex tbiddel lit-tarbija |
| S2: Kuxxinetti ta' fuq is-sider (Sett) | S12: Kopertura tas-saqqu tal-kerrikot | S21: Kuxxinet irqiqa biex tbiddel lit-tarbija tiegħek fuqha (Il-kulur jista' jvarja) |
| S3: Tinda tas-sedil | S13: Saqqu tal-kerrikot | S22: Baskett biex tpoġġi fih il-ħrieqi użati (Il-kulur jista' jvarja) |
| S4: Is-sedil | S14: Parti tad-drapp li titpoġġa fil-qiegħ tal-kerrikot | |
| S5: Arness | S15: Fardal tal-kerrikot | |
| S6: Kuxxinet li toqgħod bejn il-koxox | S16: Kerrikot | |
| S7: Rota ta' wara | S17: Tinda tal-kerrikot | |
| S8: Qoffa | S18: Kopertura tax-xita | |
| S9: Rota ta' quddiem | S19: Adaptors tas-sedil tal-karrozzi għat-tfal (Par) | |
| S10: Manku minn fejn iġġorr il-kerrikot / żbarra ta' s'apport tas-sedil | | |

Informazzjoni fuq kif twaħħal u tħaddem is-sistema:

Jekk jogħġbok irreferi għad-dijagramma t'hawn taħt:

Ir- roti ta' taħt (chassis)

- Ftuħ:** Nehħi l-awto lokk (1) u għolli l-manku 'l fuq sakemm ix-xeżi jillokkja fil-pożizzjoni t-tajba (2). Iċċekkja li x-xeżi ġie llokjat f'postu.

- Kif tirranġa l-pożizzjoni tal-manku:**

Rota ta' quddiem

- Twaħħil:**

- It-tneħħija :**

Rota ta' wara

5- **Twaħħil:**

6- **It-tneħħija:**

Brejk:

7- **Applikazzjoni:**

8- **Rilaxx:**

Tillokja r-roti ta' quddiem milli jduru

9- **Applikazzjoni:**

10- **Rilaxx:**

Qoffa

11- **It-tneħħija**

Biex terġa' twaħħal aghmel il-konta ta' dan il-poċess.

Ir-roti ta' taħt (chassis)

12- **Għeluq:**

Nota: Ix-xeżi ma jistax jingħalaq bil-kerrikot jew bis-sedil tal-karozza għat-tfal imwaħħal. Biex tagħlqu bis-sedil imwaħħal, is-sedil għandu jkun qiegħed iħares il-quddiem u għandu jkun fl-aktar pożizzjoni wieqfa. Waqt li tkun qiegħed tagħfas il-buttuna ta' rilaxx primarja (1), iġbed lura ż-żewġ lievi sekondarji (2). Imbotta l-manku 'l isfel (3) sakemm l-awto lokk iżomm ix-xeżi f'pożizzjoni mitwija (4). Itwi l-manku 'l ġewwa (2) sabiex dan jintewa bl-aktar mod kumpatt possibbli (5).

Kerrikot

13- **Preparazzjoni:**

Nehhi s-saqqu u l-parti tad-drapp li titpoġġa fil-qiegħ tal-kerrikot, mill-kerrikot (1). Iftaħ iż-żewġ vireg sakemm dawn jillokkjaw fil-pożizzjoni t-tajba (2).

14- Erga' poġġi u waħħal sewwa l-parti tad-drapp li titpoġġa fil-qiegħ tal-kerrikot, fil-kerrikot (1). Erga' poġġi s-saqqu fuq il-parti tad-drapp li titpoġġa fil-qiegħ tal-kerrikot, fil-kerrikot (2). Waħħal il-manku tal-kerrikot mal-kerrikot (3).

Fil-baži tal-kerrikot hemm sett ta' 'crieki "D" sabiex jekk ikun hemm bżonn, tkun tista' tqabblad arness ta' sigurtà separat approvat mal-BS EN 13210 (l-arness mhux providut). Imbotta ċ-crieki "D" fil-ftuħ tal-parti tad-drapp li titpoġġa fil-qiegħ tal-kerrikot (4).

15- **Twaħħil:**

Nota: Il-kerrikot jista' jitwehħel biss iħares lura bħal ma qiegħed jidher fl-illustrazzjoni. Fuq il-muntaturi tas-sedil u l-muntaturi tal-kerrikot hemm iċ-crieki mmarkati (1). Jekk ikunu mwaħħlin tajjeb, iċ-crieki għandhom ikunu fuq l-istess naħa u għandhom ikunu allinejati.

16- **It-tneħħija:**

Nota: Jekk jogħġbok kun ċert li l-manku li tuża biex iġġorr il-kerrikot huwa mwaħħal tajjeb qabel ma tneħhi l-kerrikot mix-xeżi.

Manku minn fejn iġġorr il-kerrikot

17- **It-tneħħija:**

Tinda tal-kerrikot

18- **Tinda tal-kerrikot:**

19- **Twaħħil:**

20- **Biex tirranġa:**

Fardal tal-kerrikot

21- **It-tneħħija:**

Kopertura tax-xita

22- **Twaħħil:**

Biex tneħhi aghmel il-kontra ta' din il-proċedura.

Is-sedil

23- **Twaħħil:**

Nota: Dan is-sedil jista' jiġi mwaħħal iħares 'il quddiem u lura.

24- **It-tneħħija:**

25- **Kif tirranġa l-angolu tas-sedil, ittella/tniżzel is-sedil:**

TWISSIJA: Qatt tirranġa s-sedil bit-tifel/ tifla tiegħek fis-sedil.

Is-sedil

26- **Ftuħ:**

27- **Għeluq:**

28- **Aġġustament tat-tul taċ-ċineg:**

29- **Aġġustament tal-pożizzjoni taċ-ċinga tal-ispalla:**

Ressaq ċ-ċinga t'agġustament għall-aħjar tul (1, 2 & 3)

30- **It-tneħħija:**

Għaddi l-bokkla taċ-ċinga tal-ispalla minn fejn jistieħ id-dahar (1).

Għaddi ċ-ċinga bil-bokkla ta' bejn is-saqajn tat-tarbija mis-sit (2).

Dawwar il-klippa "C" biex tkun tista' tara l-biċċa li hi miftuħa (3) u oħroġ iċ-ċinga ta' madwar iż-żaqq mill-klippa (4).

Biex terġa' twaħħal aghmel il-konta ta' dan il-poċess.

Zbarra

31- **Twaħħil:**

32- **Ftuħ:**

33- **It-tneħħija:**

Fejn jistrieħu

s-saqajn (footmuff)

34- **Twaħħil:**

Iftaħ l-arness (26) u neħhi l-kuxxinett tas-sider & l-kuxxinett ta' bejn il-koxox (1).

Imbotta u għaddi ċ-ċineg tal-arness minn fejn jistrieħu s-saqajn (footmuff) (2).

Wahħal il-qfeli tad-drapp ta' fejn jistrieħu s-saqajn (footmuff) ma' wara ta fejn jistrieħ id-dahar (3).

Erga' wahħal il-kuxxinett tas-sider & l-kuxxinett ta' bejn il-koxox umbagħad aghlaq l-arness (27).

Tinda tas-sedil

35- **Twaħħil:**

36- **Biex tirrangja:**

37- **It-tneħħija:**

Kopertura tax-xita

38- **Twaħħil:**

Adaptor tas-sedil

tal-karrozzi

għat-tfal

39- **Twaħħil:**

Nota: L-adapters tas-sedil tal-karrozza għat-tfal huma provduti mal-"Giggle 2" TS.

L-adapters huma mogħtija. Fuq il-muntaturi tas-sedil u l-adapters hemm iċ-ċrieki mmarkati (1). Jekk ikunu mwaħħlin tajjeb, iċ-ċrieki għandhom ikunu fuq l-istess naħa.

40- **It-tneħħija:**

Meta tuża is-sistema

bħala sedil għall-

karrozza

41- **Nota:** Is-sedil tal-karrozzi għat-tfal għandu dejjem ikun imwaħħal iħares lura.

42- **Twaħħil:**

43- **It-tneħħija:**

Aghfas il-buttuna ta' rilaxx tal-memorja (1). Il-buttuna ser tibqa' magħfusa 'l gewwa.

Aghfas u zomm il-buttuna ta' rilaxx li tinsab fuq in-naħa opposta tas-sedil tal-karrozza (2).

Erfa' is-sedil tal-karrozzi għat-tfal 'l fuq mix-xeżi (3).



Viktig: Oppbevar disse instruksjonene for fremtidig referanse.

Viktig sikkerhetsinformasjon

Generelt:

- **ADVARSEL:** Forlat ALDRI barnet uten tilsyn.
- **ADVARSEL:** Sørg for at alle låseapparater er tilkoblet før bruk.
- **ADVARSEL:** For å unngå skade, sørg for at barnet holder seg på avstand ved utbretting og sammenlegging av dette produktet.
- **ADVARSEL:** La ikke barnet ditt leke med dette produktet.
- **ADVARSEL:** Dette produktet passer ikke for løping eller rollerblading.
- **ADVARSEL:** Sjekk at festemekanismene på setedelen, bærebagen eller bilstolen er korrekt festet før bruk.
- En kurv for bæreenheten følger med som passer for 2 kg last, jevnt fordelt.
- Det er to nettinglommer på baksiden av setet som kan romme innhold på 250 g i hver lomme, jevnt fordelt.
- En stelleveske (modell varierer) er inkludert med maks.bæreevne på 2 kg.
- Ekstra last koblet til håndtaket eller på baksiden av hvilestøtten eller på sidene av kjøretøyet vil påvirke stabiliteten og sikkerheten til kjøretøyet.
- Bruk ikk en plattform med dette produktet ettersom det kan gjøre det utrygt.
- Bruk alltid bremsen ved plassering eller fjerning av barnet fra kjøretøyet.
- La aldri produktet bære to barn.
- Dette produktet overholder **BS EN 1888:2012**.

Bæreveskemodus:

- Bærevesken kan brukes separat fra chassis. I denne modusen:
- Bærevesken passer fra fødsel.
- Den skal kun bli brukt i liggende, flat posisjon.
- **ADVARSEL:** Dette produktet passer kun for barn som ikke kan sitte uten hjelp.
- **ADVARSEL:** Bruk kun på en fast, jevn og tørr overflate.
- **ADVARSEL:** La ikke barnet leke uten tilsyn nær barnesengen.
- **ADVARSEL:** Bruk ikke hvis noen deler er ødelagte, slitte eller mangler.
- **ADVARSEL:** Bruk aldri denne bærevesken på et stativ.
- Vær oppmerksom på risiko ved åpen flamme og andre sterke varmekilder, i nærheten av bærevesken.
- Bærehåndtaket og basen til bærevesken skal undersøkes jevnlig for tegn på skade og slitasje.
- Pass på at håndtaket på bærebagen er låst i posisjon før den bæres eller løftes.
- Hodet til barnet skal aldri være lavere enn kroppen til barnet.
- Ingen ekstra madrass skal anvendes.
- Denne bærevesken overholder **BS EN 1466:2014**.

Barnevognmodus:

- Barnevognmodusen oppnås ved å bruke seteenheten (fremover eller bakover vendt) I denne modusen:
- Sportsvognen passer for barn fra 6 måneder og til barnet veier maksimum 15 kg.
- **ADVARSEL:** Seteenheten passer ikke for barn under 6 måneder.
- **ADVARSEL:** Bruk alltid sikringsystem.
- **ADVARSEL:** Bruk alltid stroppen i forbindelse med hoftebelte.
- Sørg for at barnet ditt bruker riktig tilpasset og justert belte hele tiden. D-ringer finnes på eksisterende sele for vedlegget til et separat sikkerhetsbelte godkjent i følge BS EN 13210 skulle dette kreves.

Bilstolmodus:

- Denne kombinasjonen passer for barn fra nyfødt opptil barn med maksimum vekt på 13 kg.
- Som reisesystem er understellet bare kompatibelt med bilstolene "Port" (solgt separat). I denne modusen:
- Dette produktet erstatter ikke en krybbe eller en seng. Hvis barnet ditt har behov for søvn, bør du plassere det i en passende krybbe, seng eller bæreseske.

Stell og vedlikehold:

- Ditt reisesystem har blitt utviklet for å møte omfattende sikkerhetsstandarder, og med riktig bruk og vedlikehold vil du kunne beholde det i mange år uten problemer med ytelse.
- **Oppbevaring** - Oppbevar alltid reisesystemet i tørr tilstand. Å lagre et fuktig reisesystem vil føre til muggdannelse, så tørk alltid bort fuktighet med en myk klut og la tørke helt før oppbevaring. Aldri utsett for sollys over lengre perioder – noen tekstiler kan falme.
- **Rengjøring** - Se vaskelappen for myke varer for rengjøringsinstruksjon. Plast- og metalldele kan rengjøres med en svamp med varmt vann og et mildt rengjøringsmiddel. Rengjør aldri med slipemiddel, ammoniakkbaserte, blekemiddelbaserte eller alkoholholdige rengjøringsmidler.
- **Slitasje** - Fortsatt støt vil forårsake skade. Chassisen er sterk, men vil svekkes hvis bakhjulet blir bumpet nedover trapper eller fortauskanter. Dekkene vil bli slitt ved bruk, og hjulene bør erstattes om nødvendig. Hvis barnet ditt har på seg harde sko kan disse skade det myke stoffet.
- **Vedlikehold** - Undersøk jevnlig låsemekanismer, bremser, hjul, seleinnretning, fester, seteskiner, ledd og inventar for å sikre at de er trygge og i god stand. De skal bevege seg fritt til enhver tid, og det kreves minimalt vedlikehold. En jevnlig spray med glidemiddel, for eksempel silikon (ikke bruk olje eller fett) vil imidlertid forlenge reisesystemets levetid og gjøre det lettere å åpne og folde sammen. Ditt reisesystem skal bli sjekket og tilpasset på nytt før bruk for en annen baby, eller etter 18 måneder, uansett hva som kommer først.

Visuell språktast:

	Se advarsel XX		Gjenta handlingen x ganger		Trykk og hold
	Riktig handling		Generell handling-pil		Sjekk
	Feil handling		Lås		Fortsett til trinn XX
	Hørbar lyd		Lås opp		Gjenta på andre side

Deleliste:

P1: Understell	P7: Kalesje til bærebagen	P13: Sete
P2: Bakhjul x 2	P8: Trekk til bærebagen	P14: Stelleveske (full)
P3: Forhjul	P9: Bærebagens håndtak	P15: Regntrekk
P4: Bærebagmadrass	P10: Bøyle med trekk	P16: Bilstoladapter x2
P5: Bærebagens innertrekk	P11: Kalesje til setedelen	
P6: Bærebag	P12: Fotpose	

Reservedeler:

Reservedeler vist nedenfor er tilgjengelige for ditt produkt. Kunder i Storbritannia og Irland, bestiller via vår hjemmeside: <http://www.cosatto.com/service-centre/spares>

For kunder utenfor Storbritannia og Irland, finnes kontaktinformasjonen for din lokale forhandler på <http://www.cosatto.com/stockists>. Hvis du krever ytterligere assistanse, kontakt oss via cuddle@cosatto.com

S1: Fotpose	S9: Forhjul	S16: Bærebag
S2: Selepolstring (Sett)	S10: Håndtak på bærebagen / bøyle på setedelen	S17: Kalesje til bærebagen
S3: Kalesje til setedelen	S11: Bøyletrekk	S18: Regntrekk
S4: Sete	S12: Trekk til bærebagmadrass	S19: Bilstoladaptere (Par)
S5: Sele	S13: Bærebagmadrass	S20: Stelleveske
S6: Polstring til skrittet	S14: Bærebagens innertrekk	S21: Stellematte (Farge kan variere)
S7: Bakhjul	S15: Trekk til bærebagen	S22: Bleiepose (Farge kan variere)
S8: Kurv		

Veiledning for montering og bruk:

Vennligst se følgende diagrammer:

Understell

- 1- Åpne:**
Utløs transportlåsen (1) og løft håndtaket oppover til understellet låses i posisjon (2). Sjekk at understellet er låst på plass.

- 2- Justere stilling på håndtaket:**

Forhjul

- 3- Montering:**

- 4- Fjerne:**

Bakhjul

- 5- Montering:**

- 6- Fjerne:**

Brems

- 7- Sette på:**

- 8- Løsne:**

Forhjulsåls

- 9- Sette på:**

- 10- Løsne:**

Kurv

- 11- Fjerne:**
Følg prosedyren i motsatt rekkefølge for å sette på selen igjen.

Understell

- 12- Lukke:**
OBS: Understellet kan ikke foldes sammen med verken bærebagen eller bilstolen i. For å folde det sammen med setedelen i, må setet være forovervendt og ryggen på sitt høyeste punkt.
Hold den primære utløserknappen inne (1), mens du drar begge de sekundære spakene (2) tilbake.
Press ned på håndtaket (3) til transportlåsen låses i understellet i sammenlagt stilling (4).
Fold håndtaket inn (2) for å oppnå mest mulig kompakt sammenlegging (5).

Bærebag

13- Forberedelse:

Fjern madrass og innertrekk fra bærebagen (1).
Brett ut begge rammebøylene til de er låst i posisjon (2).

14- Sett innertrekket inn i bærebagen igjen og gjør fast (1).

Legg madrassen over innertrekket i bærebagen (2).

Fest bærebaghåndtaket på bærebagen (3).

Det er et sett med D-ringer på undersiden av bærebagen til å feste en separat sikkerhetssele til som er godkjent under BS EN 13210, hvis dette skulle være påkrevd (sele er ikke inkludert). Skyv D-ringene gjennom hullene i innertrekket (4).

15- Montering:

OBS: Bærebagen kan bare monteres bakovervendt som vist i illustrasjonen.

Det er markert prikker på setefestene og bærebagfestene (1). Disse skal være på samme side og på linje hvis monteringen er gjort riktig.

16- Fjerne:

OBS: Pass på at bærehåndtaket er godt festet før bærebagen løftes ut av understellet.

17- Fjerne:

18- Montering:

19- Justering:

20- Fjerne:

Bærebagens håndtak

Kalesje til bærebagen

Trekk til bærebagen

21- Montering:

Fjerning skjer med samme prosedyre i motsatt rekkefølge.

22- Montering:

Fjerning skjer med samme prosedyre i motsatt rekkefølge.

23- Montering:

OBS: Setedelen kan monteres forover- eller bakovervendt.

24- Fjerne:

25- Justering av vinkelen på setedelen:

ADVARSEL: Aldri juster setedelen med barnet i setet.

26- Åpne:

27- Lukke:

28- Justere stropplengden:

Skyv selejusteringen til passe lengde (1, 2 og 3)

29- Justering av skulderstropplassering:

30- Fjerne:

Skyv skulderstroppholderen gjennom ryggstøtten (1).

Skyv skrittstroppholderen gjennom setet (2).

Vri C-klipsen så åpningen vises (3), og dra hoftestroppen ut av klipsen (4).

Følg prosedyren i motsatt rekkefølge for å sette på selen igjen.

Sele

Frontbøyle

31- Montering:

32- Åpne:

33- Fjerne:

Fotpose

34- Montering:

Åpne selen (26) og fjern brystpolstringen og skrittpolstringen (1).
Skyv selestroppene gjennom fotposen (2).
Fest tekstilfestene på fotposen til baksiden av ryggstøtten (3).
Sett på brystpolstringen og skrittpolstringen igjen og lukk selen (27).

Kalesje til setedelen

35- Montering:

36- Justering:

37- Fjerne:

Regntrekk

38- Montering:

Bilstoladapter

39- Montering:

OBS: Adaptere til bilstolen følger med Giggle 2 TS.

Det er forskjell på høyre og venstre adapter. Prikker er markert på setefestene og adapterne (1). Disse skal være på samme side hvis de er montert korrekt.

40- Fjerne:

Bilstolmodus

41- OBS: Bilstolen skal kun monteres bakovervendt.

42- Montering:

43- Fjerne:

Press minneutløserknappen (1), som vil forbli trykket inn.

Press og hold utløserknappen på den andre siden av bilstolen (2).

Løft bilstolen av understellet (3).



Uwaga: Zachowaj instrukcje do wglądu.

Ważne informacje dot. bezpieczeństwa

Informacje ogólne:

- **OSTRZEŻENIE:** NIGDY nie pozostawiaj dziecka bez nadzoru.
- **OSTRZEŻENIE:** Przed użyciem upewnij się, że wszystkie blokady są zamknięte.
- **OSTRZEŻENIE:** W celu ochrony przed urazami, składaj i rozkładaj fotelik z dala od dziecka.
- **OSTRZEŻENIE:** Nie pozwala dziecku na zabawę tym produktem.
- **OSTRZEŻENIE:** Produkt jest nieodpowiedni do używania podczas joggingu lub jeżdżeniu na rolkach.
- **OSTRZEŻENIE:** Przed użyciem sprawdź czy łączniki montażowe systemu siedziska, gondoli lub fotelika dziecięcego zostały prawidłowo zamocowane.
- Maksymalne obciążenie koszyka wynosi 2 kg (ciężar musi być równo rozmieszczony).
- Dwie kieszenie z siatki znajdujące się z tyłu systemu siedziska przeznaczone są do przenoszenia równomiernie rozłożonych przedmiotów o ciężarze do 250 g na każdą kieszeń.
- Do zestawu załączona jest torba pielęgnacyjna (różne style) o pojemności do 2 kg.
- Wszelki dodatkowy ciężar zawieszony na rączce, z tyłu oparcia lub po bokach wpłynie na stabilność i bezpieczeństwo wózka.
- Nie używać z tym wózkiem platformy, ponieważ może to wpłynąć na jego bezpieczeństwo.
- Przed umieszczeniem lub wyjęciem dziecka z wózka, zawsze należy wcisnąć hamulec.
- Wózkiem nie wolno przewozić więcej niż jedno dziecko.
- Produkt spełnia wymagania normy **BS EN 1888:2012**.

Gondola:

- Gondolę można używać bez ramy.
- Gondola jest odpowiednia dla noworodków.
- Można jej używać wyłącznie w leżącej pozycji.
- **OSTRZEŻENIE:** Gondola jest odpowiednia wyłącznie dla dzieci, które nie potrafią jeszcze samodzielnie siedzieć.
- **OSTRZEŻENIE:** Używać wyłącznie na twardej, równej i suchej powierzchni.
- **OSTRZEŻENIE:** Nie pozwalać dzieciom bawić się bez nadzoru w pobliżu gondoli.
- **OSTRZEŻENIE:** Nie używać jeśli którykolwiek z elementów łóżeczka jest uszkodzony, rozdarty lub jeśli któregoś elementu brakuje.
- **OSTRZEŻENIE:** Nie stawiać gondoli na stojaku.
- Nie stawiać gondoli blisko otwartych płomieni i innych źródeł ciepła.
- Regularnie sprawdzać rączkę do przenoszenia i podstawę łóżeczka pod kątem oznak uszkodzeń i zniszczenia.
- Przed rozpoczęciem przenoszenia lub podnoszenia, upewnij się, że rączka gondoli jest zablokowana.
- Główka dziecka musi zawsze znajdować się wyżej niż jego tułów.

- Nie stosować dodatkowych materiałów.
- Produkt spełnia wymagania normy **BS EN 1466:2014**.

Spacerówka:

- Spacerówkę uzyskuje się poprzez przyłączenie siedziska (skierowanego do przodu lub tyłu) do ramy. Spacerówka:
- Wózek jest odpowiedni dla dzieci od 6 miesiąca życia do dzieci ważących do 15 kg.
- **OSTRZEŻENIE:** Siedzenie jest nieodpowiednie dla dzieci poniżej 6 miesiąca życia.
- **OSTRZEŻENIE:** Zawsze korzystaj z szelek.
- **OSTRZEŻENIE:** Zawsze używaj pasu krokowego i pasów biodrowych.
- Upewnij się, że dziecko siedząc w wózku zawsze ma zapięte prawidłowo wyregulowane szelki. Szelki wyposażone są w półokrągłe ucha przeznaczone do przyłączenia dodatkowych szelek zatwierdzonych zgodnie z normą BS EN 13210, jeśli zajdzie potrzeba ich użycia.

Tryb fotelika:

- Zestaw odpowiedni dla dzieci w przedziale wagowym od 0-13 kg.
- Do użycia jako system do podróżowania. Stelaż jest kompatybilny wyłącznie z fotelikami "Port" (sprzedawane osobno). W tym trybie:
- Produkt nie zastępuje kojca ani łóżeczka. Jeśli dziecko chce spać, połóż je w odpowiednim łóżeczku, kojcu lub gondoli.

Konserwacja i czyszczenie:

- Produkt spełnia kompleksowe standardy bezpieczeństwa, co gwarantuje wiele lat jego bezawaryjnej eksploatacji, z zastrzeżeniem prawidłowego użycia i konserwacji.
- **Przechowywanie** - Przechowywanie systemu w wilgotnym otoczeniu, stwarza warunki do rozwoju pleśni. Dlatego po wystawieniu systemu na działanie wilgoci przed przechowaniem, należy go dokładnie wytrzeć miękką szmatką i pozostawić do całkowitego wyschnięcia. Nie zostawiaj produktu na długie okresy w miejscu wystawionym na bezpośrednie działanie promieni słonecznych, ponieważ może to prowadzić do wyblaknięcia jego tkaniny.
- **Czyszczenie** - Proszę zapoznać się z instrukcjami dotyczącymi czyszczenia elementów z tkanin. Plastikowe i metalowe części można czyścić gąbką, ciepłą wodą i łagodnym środkiem czyszczącym.
- **Zużycie** - Częste uderzenia prowadzą do uszkodzeń. Rama jest wytrzymała, ale osłabia się kiedy koła uderzają o schody lub krawężniki. Opony zużywają się wraz z użyciem wózka i koła należy wymieniać, jeśli zajdzie taka potrzeba. Tkanina urządzenia może zostać uszkodzona przez twarde buty dziecka.
- **Konserwacja** - Regularnie poddawać blokady, hamulce, koła, szelki, zaciski, gałki regulujące fotelika, połączenia i osprzęt kontrolom, aby zagwarantować ich bezpieczne i prawidłowe działanie. Koła powinny kręcić się swobodnie i wymagać minimalnej konserwacji. Natomiast regularne stosowanie niewielkiej ilości substancji smarującej w aerozolu np. silikonu (nie używaj oleju ani smaru) wydłuży okres eksploatacji systemu i ułatwi jego składanie. Produkt należy poddawać serwisowaniu i odnowić przed użyciem go z drugim dzieckiem lub po 18 miesiącach, w zależności od tego co nastąpi wcześniej.

Wizualny słowniczek:

	Zapoznaj się z ostrzeżeniem XX		Powtórz czynność X razy		Przyciśnij i przytrzymaj
	Prawidłowe działanie		Strzałka ogólnego działania		Sprawdź
	Nieprawidłowe działanie		Zablokuj		Przejdź do kroku XX
	Słyszalny dźwięk		Odblokuj		Powtórz po drugiej stronie

Lista części:

P1: Rama	P7: Budka gondoli	P13: Fotelik
P2: Tylne koła x2	P8: Kordelka do gondoli	P14: Torba pielęgnacyjna (pełna)
P3: Przednie koła	P9: Rączka gondoli	P15: Folia przeciwdeszczowa
P4: Materacyk gondoli	P10: Pałąk z pokrowcem	P16: Adapter fotelika dziecięcego
P5: Wyściółka gondoli	P11: Budka siedziska	
P6: Gondola	P12: Pokrowiec na nóżki	

Części zamienne:

Części zamienne przedstawione poniżej są dostępne dla niniejszego produktu. Klienci z Wielkiej Brytanii i Irlandii mogą zamówić swoje części zamienne korzystając ze strony: <http://www.cosatto.com/service-centre/spares>
Klienci spoza terenu Wielkiej Brytanii i Irlandii, powinni skontaktować się ze swoim lokalnym dystrybutorem, którego informacje kontaktowe znajdują się na stronie: <http://www.cosatto.com/stockists>

Dodatkową pomoc można uzyskać pisząc na adres: cuddle@cosatto.com.

S1: Pokrowiec na nóżki	S10: Rączka do przenoszenia gondoli / pałąk siedziska	S17: Kordelka do gondoli
S2: Nakładki naramienne (Zestaw)	S11: Osłonka na barierkę zabezpieczającą	S18: Folia przeciwdeszczowa
S3: Budka siedziska	S12: Pokrowiec na materac gondoli	S19: Adapter do fotelika (Para)
S4: Fotelik	S13: Materacyk gondoli	S20: Torba pielęgnacyjna
S5: Szelki	S14: Wyściółka gondoli	S21: Mata do przewijania (kolory mogą się różnić)
S6: Nakładka krokowa	S15: Kordelka do gondoli	S22: Torba na pieluchy (kolory mogą się różnić)
S7: Tylne koła	S16: Gondola	
S8: Koszyk		
S9: Przednie koła		

Informacje dotyczące montażu i obsługi:

Prosimy zapoznać się z następującymi schematami:

- Rama**
 - 1- **Rozkładanie:**
Zwolnij automatyczną blokadę (1) i podnieś rączkę do góry aż stelaż zablokuje się w odpowiedniej pozycji (2).
Sprawdź czy rama jest zablokowana.
 - 2- **Regulacja rączki:**
- Przednie koła**
 - 3- **Montaż:**
 - 4- **Zdejmowanie:**
- Tylne koła**
 - 5- **Montaż:**
 - 6- **Zdejmowanie:**
- Hamulec**
 - 7- **Stosowanie blokady:**
 - 8- **Zwalnianie blokady:**
- Zatrząsk obrotowy przedniego koła**
 - 9- **Stosowanie blokady:**
 - 10- **Zwalnianie blokady:**
- Koszyk**
 - 11- **Zdejmowanie:**
Aby rozłożyć wózek należy zastosować te same działania w odwrotnej kolejności.

Rama

12- Składanie:

Uwaga: Stelaża nie można złożyć, jeśli zmontowany jest z gondolą lub fotelikiem dziecięcym. Aby złożyć stelaż, kiedy siedzisko jest zamontowane, siedzisko musi znajdować się w pozycji zwróconej przodem do kierunku jazdy oraz w najbardziej rozłożonej pionowej pozycji. Przytrzymując podstawowy przycisk zwalniający (1), pociągnij do tyłu za obydwie pomocnicze dźwignie (2). Prześciśnij rączkę w dół (3) aż automatyczna blokada przytrzyma stelaż w złożonej pozycji (4). Złóż rączki do środka (2), a osiągniesz najbardziej kompaktowy rozmiar (5).

Gondola

13- Przygotowanie:

Wymij materac i wyściółkę z gondoli (1). Rozłóż obydwie ramy aż zablokują się w prawidłowej pozycji (2).

14- Starannie wyłóż wyściółkę gondolę (1).

Ponownie włóż materac na wyściółkę w gondoli (2). Zamontuj rączkę gondoli na gondoli (2).

Podstawa gondoli wyposażona jest w półokrągłe klamry w kształcie litery D przeznaczone do przyłączania dodatkowych szelek zatwierdzonych zgodnie z normą BS EN 13210, jeśli zajdzie potrzeba ich użycia (zestaw nie obejmuje szelek). Przepchnij klamry w kształcie litery D przez otwory w wyściółce (4).

15- Montaż:

Uwaga: Gondolę można montować wyłącznie zwróconą tyłem w kierunku jazdy zgodnie z instrukcjami znajdującymi się na ilustracji.

Na mocowaniach siedziska i gondoli znajdują się oznaczenia kropek (1). W przypadku prawidłowej instalacji kropki znajdują się po tej samej stronie i w rzędzie.

16- Zdejmowanie:

Uwaga: Przed podniesieniem gondoli ze stelaża, upewnij się, że rączka do przenoszenia jest prawidłowo zamocowana.

Rączka gondoli

17- Zdejmowanie:

Budka gondoli

18- Montaż:

19- Regulacja:

20- Zdejmowanie:

Kordełka do gondoli

21- Montaż:

Proces zdejmowania polega na zastosowaniu odwrotności tej procedury.

Folia

przeciwdeszczowa

22- Montaż:

Proces zdejmowania polega na zastosowaniu odwrotności tej procedury.

Fotelik

23- Montaż:

Uwaga: Siedzisko można zainstalować przodem lub tyłem do kierunku jazdy.

24- Zdejmowanie:

25- Regulacja siedzisk aż do uzyskania kąta rozłożenia:

OSTRZEŻENIE: Nigdy nie regulować ustawień siedziska, kiedy dziecko w nim siedzi.

Szelki

26- Rozkładanie:

27- Składanie:

28- Dostosowywanie długość pasów:

Dostosuj regulator paska do wymaganej długości (1, 2 lub 3).

29- Regulowanie szelek naramiennych:

30- Zdejmowanie:

Przeciśnij klamrę przytrzymującą pas naramienny przez oparcie (1).
Przeciśnij klamrę przytrzymującą pas krokowy od spodu fotelika (2).
Obróć klamrę "C", aby odsłonić jej otwarcie (3) i zsuń z niej pas biodrowy (4).
Aby rozłożyć wózek należy zastosować te same działania w odwrotnej kolejności.

**Barierka
zabezpieczająca****31- Montaż:****32- Rozkładanie:****33- Zdejmowanie:****Pokrowiec na nóżki****34- Montaż:**

Rozpiąć szelki (26) i wyjąć naramienniki i nakładkę krokową (1).
Przeciśnij pasy szelek przez pokrowiec na nóżki (2).
Przyption zapięcia pokrowca na nóżki do tylnej części oparcia (3).
Ponownie założyć naramienniki i nakładki, a następnie zapiąć szelki (27).

Budka siedziska**35- Montaż:****36- Regulacja:****37- Zdejmowanie:****Folia
przeciwdeszczowa****38- Montaż:****Adapter fotelika
dziecięcego****39- Montaż:**

Uwaga: Adaptery do fotelików dostarczane są z "Giggle 2" TS.
Adaptory są lewo i prawostronne. Na adaptorach i mocowaniach znajdują się oznaczenia w postaci kropek (1). W przypadku prawidłowej instalacji kropki powinny znajdować się po tej samej stronie.

40- Zdejmowanie:**Tryb fotelika**

41- Uwaga: Fotelik dziecięcy można montować wyłącznie skierowany tyłem w kierunku jazdy.

42- Montaż:**43- Zdejmowanie:**

Przeciśnij przycisk zwalniający (1). Przycisk pozostanie wciśnięty.
Przeciśnij i przytrzymaj przycisk zwalniający po przeciwnej stronie fotelika (2).
Zdjąć fotelik ze stelażu (3).



Importante: Guarde estas instruções para futura referência.

Informação Importante de segurança

Geral:

- **AVISO:** NUNCA deixe a sua criança sem supervisão.
- **AVISO:** Certifique-se que todos os dispositivos de fecho se encontram bloqueados antes de utilizar.
- **AVISO:** Para evitar ferimentos, certifique-se que a sua criança se encontra afastada enquanto abre e fecha este produto.
- **AVISO:** Não deixe que a sua criança brinque com este produto.
- **AVISO:** Este produto não é apropriado à corrida, skate.
- **AVISO:** Verifique se os dispositivos de instalação da unidade de assento, alfofa ou assento de carro para criança se encontram corretamente fixos antes de utilizar.
- É fornecido um cesto para transporte de 2Kg de mercadorias, uniformemente distribuídas.
- São fornecidos dois bolsos em malha na parte de trás da unidade de assento para transportar 250g em cada bolso distribuídos equilibradamente.
- É fornecido um saco de muda de fralda (o estilo varia) com um limite máximo de carga de 2 kg.
- Qualquer carga adicional anexada à pega traseira ou nas laterais do veículo irá afetar a estabilidade e segurança do veículo.
- Não utilize este produto numa plataforma pois isto pode tornar o mesmo inseguro.
- Ative sempre o travão quando coloca ou retira a criança do veículo.
- Nunca leve duas crianças no produto.
- Este produto encontra-se em conformidade com a **BS EN 1888:2012**.

Modo alfofa:

- A alfofa pode ser utilizada separada do chassis. Neste modo:
- A alfofa é adequada desde o nascimento.
- Só deve ser usada em posição horizontal.
- **AVISO:** Este produto só é adequado para crianças que não se conseguem sentar sozinhas.
- **AVISO:** Usar apenas em superfície firme, plana e seca.
- **AVISO:** Não deixe que outras crianças brinquem sem supervisão perto da alfofa.
- **AVISO:** Não utilize no caso de alguma peça partida, rasgada ou em falta.
- **AVISO:** Nunca use esta alfofa numa mesa/bancada.
- Esteja ciente do risco de fogo e outras fontes de calor intenso, nas proximidades da alfofa.
- A alça da alfofa e a base da alfofa devem ser inspecionadas regularmente relativamente a sinais de danos e desgaste.
- Antes de transportar o bebé ou levantar a alfofa certifique-se que esta se encontra bloqueada na posição.
- A cabeça da criança nunca deve permanecer mais baixa que o corpo da criança.
- Não deve ser adicionado nenhum colchão extra.
- Esta alfofa encontra-se em conformidade com a **BS EN 1466:2014**.

Modo cadeirinha:

- Transforma-se em modo cadeirinha utilizando a unidade de assento (voltado para a frente ou para trás) anexado ao chassis. Neste modo:
- A cadeirinha é adaptada para crianças dos 6 meses até um peso máximo de 15kg.
- **AVISO:** A unidade de cadeira não é adequada a crianças com idade inferior a 6 meses.
- **AVISO:** Use sempre o sistema de retenção.
- **AVISO:** Utilize sempre o cinto entre pernas em combinação com o cinto de cintura.
- Certifique-se que a sua criança usa os arreios corretamente ajustados em todas as alturas. São fornecidas argolas em D nos arreios existentes para anexar uns arreios de segurança em separado aprovados pela BS EN 13210 no caso de ser necessário.













Modo assento de carro:

- Esta combinação é adaptada a crianças desde o nascimento até um peso máximo de utilizador até 13kg.
- Para utilizar como sistema de viagem, o chassis só é compatível com o assento "Port" (Vendido separadamente). Neste modo:
- Este produto não substitui uma alfofa ou cama. Se a sua criança precisar de dormir, deve então ser colocada numa alfofa adequada, cama ou alfofa de transporte.

Tratamento e Manutenção:

- O seu sistema de viagem foi concebido para ir de encontro aos padrões de segurança global, e com uma utilização e manutenção corretas irá proporcionar muitos anos de desempenho sem problemas.
- **Armazenamento** - Guarde sempre o seu sistema de viagem seco. Guardar um sistema de viagem húmido irá proporcionar o aparecimento de mofo, por isso após exposição a condições húmidas seque com um pano suave e permita que este seque antes de guardar. Nunca deixe ao sol por longos períodos de tempo - alguns tecidos podem perder a cor.
- **Limpeza** - Consultar cuidados de lavagem em materiais suaves para instruções de limpeza. As partes plásticas e metálicas podem ser limpas com uma esponja embebida em água morna e detergente neutro. Nunca limpar com produtos abrasivos, à base de amónia, lixívia ou álcool.
- **Desgaste e Rasgos** - Um impacto contínuo causará danos. O chassis é forte mas irá enfraquecer a roda traseira se esta colidir a descer escadas ou bermas. Os pneus sofrerão desgaste com a utilização e as unidades das rodas devem ser substituídas se necessário. Se a sua criança usar sapatos rijos, estes podem danificar o tecido macio.
- **Manutenção** - Inspeccione regularmente os dispositivos de tranca, travões, rodas, montagem de arreios, acessórios, ajustadores de assento, juntas e outros acessórios para se certificar que estes se encontram seguros e em pleno funcionamento. Estas devem mover-se livremente em todas as ocasiões e necessitam de um mínimo de manutenção. Contudo, a aplicação regular de um spray lubrificante como por exemplo silicone (não utilize óleo ou gordura) irá prolongar a vida do seu sistema de viagem e tornar a abertura e fecho mais fáceis. O seu sistema de viagem deve ser reparado ou recondicionado antes de ser utilizado por um segundo bebé, ou após os 18 meses, consoante o que for mais cedo.

Chave de linguagem visual:

	Consultar aviso XX		Repetir a ação x vezes		Pressionar e manter
	Ação correta		Seta de ação geral		Verificar
	Ação incorreta		Bloquear		Continuar para passo XX
	Som audível		Desbloquear		Repetir no outro lado

Lista de Peças:

P1: Chassis

P2: Roda traseira x2

P3: Roda dianteira

P4: Colchão de alfofa

P5: Forro de alfofa

P6: Alfofa

P7: Capota de alfofa

P8: Cortina de alfofa

P9: Pega de transporte de alfofa

P10: Barra pára-choques com cobertura

P11: Capota da unidade de assento

P12: Saco térmico

P13: Unidade de assento

P14: Saco de mudas (completo)

P15: Cobertura contra a chuva

P16: Adaptador de assento de criança para carro x2

Peças de Substituição:

As peças de substituição mostradas abaixo encontram-se disponíveis para o seu produto. Para os clientes do Reino Unido e Irlanda, encomendas através do nosso website: <http://www.cosatto.com/service-centre/spares>

Para os clientes do Reino Unido e Irlanda, a informação de contacto para o seu distribuidor local encontra-se em <http://www.cosatto.com/stockists>

Se precisar de mais assistência, queira contactar-nos através do cuddle@cosatto.com

S1: Saco térmico

S2: Almofadas de peito (Conjunto)

S3: Capota da unidade de assento

S4: Unidade de assento

S5: Cinto

S6: Almofada de entre as pernas

S7: Roda traseira

S8: Cesto

S9: Roda dianteira

S10: Pega de transporte de alfofa / barra pára-choques de unidade de assento

S11: Cobertura do Pára-choques

S12: Cobertura de colchão de alfofa

S13: Colchão de alfofa

S14: Forro de alfofa

S15: Cortina de alfofa

S16: Alfofa

S17: Capota de alfofa

S18: Cobertura contra a chuva

S19: Adaptadores de assento de carro para criança (Par)

S20: Mudança de saco

S21: Muda de fraldas (A cor pode variar)

S22: Saco para fraldas sujas (A cor pode variar)

Informação de Ajuste e Operação:

Consulte os seguintes diagramas:

Chassis

1- **Abertura:**

Abra o bloqueio automático (1) e suba a pega até que o chassis fique bloqueado na posição (2).

Verifique se o chassis se encontra bloqueado.

2- **Ajuste da posição da pega:**

Roda dianteira

3- **Instalação:**

4- **Remoção:**

Roda traseira

5- **Instalação:**

- Travão**
- 6- Remoção:**
- 7- Aplicar:**
- 8- Retirar:**
- Bloqueio da articulação giratória dianteira**
- 9- Aplicar:**
- 10- Retirar:**
- Cesto**
- 11- Remoção:**
A remontagem faz-se do modo inverso deste procedimento.
- Chassis**
- 12- Fechar:**
Nota: O chassis não pode ser fechado com a alcofa ou o assento de carro para criança instalados. Para fechar com a unidade de assento instalada, a unidade de assento deve encontrar-se virada para a frente com a posição de inclinação no ângulo mais reto possível. Enquanto pressiona o botão de desbloqueio principal (1), puxe as alavancas secundárias (2) para trás. Pressione a pega (3) até que o bloqueio automático retenha o chassis na posição dobrada (4). Dobre a pega para dentro (2) para obter uma dobra mais compacta (5).
- Alcofa**
- 13- Preparação:**
Remover o colchão e forra da alcofa (1).
Desdobre ambas as barras até que estas bloqueiem na posição (2).
- 14- Reponha a forra na alcofa e prenda (1).
Reponha o colchão sobre a forra na alcofa (2).
Prenda a pega da alcofa à alcofa (3).
Existe um conjunto de argola "D" localizado na base da alcofa para prender uns arreios de segurança em separado aprovados para BS EN 13210 no caso de ser obrigatório (não são fornecidos os arreios). Passe as argolas em D através das fendas no forro (4).**
- 15- Instalação:**
Nota: A alcofa só pode ser instalada voltado para trás como mostrado na ilustração. Estão marcados pontinhos nas montagens do assento e nas montagens da alcofa (1). Estes devem permanecer no mesmo lado se instalados corretamente.
- 16- Remoção:**
Nota: Por favor, certifique-se que a pega do carrinho se encontra segura antes de levantar a alcofa do chassis.
- Pega de transporte de alcofa**
- 17- Remoção:**
- Capota de alcofa**
- 18- Instalação:**
- 19- Ajuste:**
- 20- Remoção:**
- Cortina de alcofa**
- 21- Instalação:**
A remoção é o procedimento inverso a este.
- Cobertura contra a chuva**
- 22- Instalação:**
A remoção é o procedimento inverso a este.
- Unidade de assento**
- 23- Instalação:**
Nota: A unidade de assento pode ser instalada com a face voltada para trás ou para a frente.
- 24- Remoção:**
- 25- Ângulo de inclinação da instalação da unidade de assento:**
AVISO: Nunca ajuste a unidade de assento com a sua criança no assento.

Cinto

26- Abertura:

27- Fechar:

28- Ajuste do comprimento da alça:

Deslize o ajustador da alça para o comprimento desejado (1, 2 e 3)

29- Ajustar a posição da alça de ombro:

30- Remoção:

Empurre o retentor da alça de ombro através do encosto (1).

Empurre o retentor da alça de virilha através do assento (2).

Rode o clip "C" para expôr a sua abertura (3) e deslize a alça de cintura para fora do clip (4).

A remontagem faz-se do modo inverso deste procedimento.

Pára-choques

31- Instalação:

32- Abertura:

33- Remoção:

Saco térmico

34- Instalação:

abra os arreios (26) e retire a almofada de peito e virilhas (1).

Empurre as alças do arreio através do saco térmico (2).

Fixe os fechos de tecido do saco térmico na parte de trás do encosto (3).

Reajuste as almofadas de peito e virilhas e feche então os arreios (27).

Capota da unidade de assento

35- Instalação:

36- Ajuste:

37- Remoção:

Cobertura contra a chuva

38- Instalação:

Adaptador de assento de criança para carro

39- Instalação:

Nota: Os adaptadores do assento de carro para criança são fornecidos com o "Giggle 2" TS.

Os adaptadores são móveis. Estão marcados pontinhos nas montagens do assento

e nos adaptadores (1) Estes devem permanecer no mesmo lado se ajustados corretamente.

40- Remoção:

Modo assento de carro

41- Nota: o assento de carro para criança só deve ser montado com a face voltada para trás.

42- Instalação:

43- Remoção:

Pressione no botão de memória de desbloqueio (1). O botão ficará para baixo.

Pressione e mantenha o botão de desbloqueio no çado oposto do assento do carro (2).

Suba a unidade de assento de carro para criança do chassis (3).



Important: păstrați aceste instrucțiuni la îndemână, pentru referințe viitoare.

Informații importante legate de siguranță

Date generale:

- **AVERTISMENT:** NICIODATĂ să nu vă lăsați copilul nesupravegheat.
- **AVERTISMENT:** Aveți grijă ca toate dispozitivele de prindere să fie cuplate înainte de întrebuintare.
- **AVERTISMENT:** Atunci când desfaceți și pliați produsul la loc, asigurați-vă că bebelușul se află la o distanță suficient de mare pentru a nu se răni.
- **AVERTISMENT:** Nu lăsați copilul să se joace cu acest produs.
- **AVERTISMENT:** Acest produs nu trebuie folosit pentru alergat sau patinat.
- **AVERTISMENT:** Asigurați-vă că scaunul, coșul de bebeluș sau dispozitivele de prindere a scaunului de copil pentru mașină sunt montate corect, înainte de utilizare.
- Produsul se vinde cu un coș în care pot fi transportate 2 kg de bunuri, ce trebuie distribuite în mod egal.
- Sunt și două buzunare de tip mesh (plasă), amplasate la spatele scaunului, în care se pot transporta 250g/buzunar, distribuite egal.
- Produsul vine la pachet și cu o gențuță de schimb (modelul variază) ce suportă o greutate maximă de 2 kg.
- Orice greutate suplimentară atașată de mâner sau pe spatele rucsăcelului ori în lateralele vehiculului afectează stabilitatea și siguranța dispozitivului.
- Nu utilizați o platformă la acest produs, întrucât i-ar putea periclita siguranța.
- Activați frâna de fiecare dată când doriți să luați sau să așezați copilul.
- A nu se utiliza decât pentru un singur copil.
- Activați frâna de fiecare andardul de calitate **BS EN 1888:2012**.

Modul coș de bebeluș:

- Coșul de bebeluș se poate folosi separat de cadru. În acest mod:
- Coșul de bebeluș se poate folosi din primele zile de viață.
- Trebuie folosit doar în poziție întinsă.
- **AVERTISMENT:** Acest produs este adecvat doar pentru copiii care nu se pot ridica singuri.
- **AVERTISMENT:** Amplasați coșul de bebeluș numai pe o suprafață stabilă, netedă și uscată.
- **AVERTISMENT:** Nu lăsați copiii nesupravegheați în preajma coșului.
- **AVERTISMENT:** Nu folosiți coșul dacă vreo componentă este stricată, ruptă sau lipsă.
- **AVERTISMENT:** Nu folosiți niciodată acest coș de bebeluș pe un stand.

- Aveți grijă să nu existe risc de foc deschis sau alte surse de căldură puternică în apropiere.
- Mânerul și baza coșului trebuie inspectate periodic, pentru a depista la timp eventuale semne de deteriorare ori uzură.
- Înainte de a căra sau transporta coșul de bebeluș, asigurați-vă că mânerul acestuia este blocat.
- Capul copilului nu trebuie să fie mai jos de nivelul corpului.
- Nu există salteluță suplimentară.
- Produsul respectă standardul **BS EN 1466:2014**.

Modul căruț pentru copii:

- Modul căruț pentru copii se obține folosind unitatea prevăzută cu scaun (pe față sau pe spate) atașată la cadru. În acest mod:
- Căruciorul se pretează copiilor de la 6 luni și până ating vârsta de 15 kg.
- **AVERTISMENT:** Setul nu se livrează cu saltea suplimentară.
- **AVERTISMENT:** Folosiți întotdeauna sistemul de prindere.
- **AVERTISMENT:** Folosiți întotdeauna curea pentru prinderea între picioare împreună cu centura ventrală.
- Asigurați-vă că copilul poartă tot timpul hamul corect prins și fixat. Inelele de prindere în formă de D sunt atașate de ham pentru fixarea unui ham separat de siguranță, aprobat prin standardul BS EN 13210, în caz că se impune.







Mod scaun mașină:

- Această combinație este adecvată pentru copii, de la naștere până ating greutatea de 13 kg.
- Para utilizar como sistema de viagem, o chassis só é compatível com o assento "Port" (Vendido separadamente).
Neste modo:
- Produsul nu înlocuiește coșul sau leagănul. În situația în care copilul trebuie să doarmă, așezați-l în coș, leagăn sau pătuț.

Îngrijire și mentenanță:

- Sistemul pentru călătorie a fost conceput special pentru a respecta toate standardele de siguranță. Folosit corect și întreținut corespunzător, vă veți putea bucura de acest produs fără probleme mulți ani.
- **Depozitare** - A nu se depozita sistemul de voiaj decât dacă este uscat. Depozitarea sistemului de voiaj în condițiile în care este umed favorizează apariția mușgaiului, așadar este recomandat să îl ștergeți întotdeauna cu o cârpă uscată și să îl lăsați să se usuce (dacă este cazul) înainte de a-l depozita. A nu se lăsa niciodată timp îndelungat în bătaia soarelui - anumite materiale se pot degrada.
- **Curățarea** - Consultați instrucțiunile de curățare a articolelor moi. Componentele din plastic și metal se pot curăța cu un burete cu apă caldă și un detergent ușor. Nu curățați niciodată cu un produs abraziv, pe bază de amoniac, înălbitor sau cu vreun produs pe bază de alcool.
- **Uzura** - Un impact continuu va duce la deteriorarea sa. Cadrul este puternic, dar se va slăbi dacă roata din spate se va lovi de scări sau borduri. Cauciucurile se uzează în timp, de aceea roțile trebuie înlocuite, atunci când e nevoie. Dacă copilul poartă încălțăminte dintr-un material mai dur sau mai aspru, aceasta poate deteriora textilul.
- **mentenanță** - Periodic, inspectați dispozitivele de închidere, de frânare/blocare, hamul, cataramele, sistemele de reglare a scaunului, îmbinările și sistemele de prindere, pentru a vă asigura că sunt sigure și perfect funcționale. Trebuie să se miște în voie tot timpul și nu e nevoie decât de un minim de întreținere. Aplicarea unui spray lubrifiant, periodic, cum ar fi, de pildă, siliconul (nu folosiți ulei sau unsoare) ajută la prelungirea duratei de viață a sistemului de voiaj și facilitează deschiderea și plierea sa. Sistemul dv. de călătorie trebuie inspectat tehnic și recondiționat înainte de utilizarea pentru un alt copil sau după 18 luni, ce survine mai întâi.

Tastă selecție limbă:

	A se vedea avertismentul XX		Repetă acțiunea de x ori		Apasă și ține apăsat
	Acțiune corectă		Săgeată acțiune generală		Verifică
	Acțiune incorectă		Încuie		Continuă cu pasul XX
	Sunet perceptibil		Descuie		Repetă pe partea cealaltă

Lista pieselor componente:

P1: Cadrul

P2: Roată spate x2

P3: Roată față

P4: Salteluță pentru coșul de bebeluș

P5: Căptușeală pentru coșul de bebeluș

P6: Coș de bebeluș

P7: Coviltir coș de bebeluș

P8: Șort atașat coșului de bebeluș

P9: Mâner pentru transportul coșului de bebeluș

P10: Bară de protecție cu husă

P11: Husă de scaun

P12: Înelitoare iarnă/sac de picioare

P13: Scaun

P14: Genuțuță de schimb (plină)

P15: Copertină de ploaie

P16: Adaptor scaun de mașină pentru copil x2

Componente de schimb:

Mai jos aveți ilustrate piesele de schimb disponibile pentru acest produs. Clienții din UK și Irlanda pot plasa comanda pe website: <http://www.cosatto.com-service-centre/spares>

Clienții din afara spațiului UK și Irlanda sunt rugați să contacteze distribuitorul local, pe care îl găsiți accesând pagina <http://www.cosatto.com/stockists>

Dacă aveți nevoie de asistență, vă rugăm să ne scrieți pe adresa de email cuddle@cosatto.com

S1: Înelitoare iarnă/sac de picioare

S2: Pernițe pentru zona pieptului (Zestaw)

S3: Husă de scaun

S4: Scaun

S5: Harnașament

S6: Perniță pentru zona de tur al pantalonilor

S7: Roată spate

S8: Coș

S9: Roată față

S10: Mâner coș de bebeluș / Bară de protecție scaun

S11: Înelitoare bară amortizor

S12: Husă salteluță coș de bebeluș

S13: Salteluță pentru coșul de bebeluș

S14: Căptușeală pentru coșul de bebeluș

S15: Șort atașat coșului de bebeluș

S16: Coș de bebeluș

S17: Coviltir coș de bebeluș

S18: Copertină de ploaie

S19: Adaptor scaun de mașină pentru copil (Pereche)

S20: Genuțuță de schimb

S21: Păturică pentru schimbat (Culoarea poate varia)

S22: Genuțuță de aruncat pampersii (Culoarea poate varia)

Informații de montare și funcționare:

A se consulta următoarele diagrame:

Cadrul

1- Deschidere:

Eliberați butonul de auto-blocare (1) și ridicați mânerul până când se fixează șasiul (2). Asigurați-vă că șasiul este blocat în poziție.

2- Ajustare poziție mâner:

3- Montarea:

4- Scoatere:

Roată față

Roată spate

5- **Montarea:**

6- **Scoatere:**

Frâna:

7- **Aplicare:**

8- **Eliberare:**

Blocare ax roată față

9- **Aplicare:**

10- **Eliberare:**

Coș

11- **Scoatere:**

Re-echiparea se face reluând procedura în sens invers.

Cadrul

12- **Închidere:**

Notă: Șasiul nu se poate închide cu coșul de bebeluș sau scaunul fixat în poziție. Pentru a-l închide având scaunul montat și fixat în poziție, scaunul trebuie să fie orientat cu fața și în poziție dreaptă.

În timp ce apăsați pe butonul primar de eliberare (1), trageți ambele leviere secundare (2) înapoi. Apăsați mânerul (3) până când dispozitivul de autoblocare fixează șasiul în loc, în poziția pliat (4). Pliati mânerul înspre interior (2) pentru o pliere compactă (5).

Coș de bebeluș

13- **Pregătirea:**

Scoateți salteluța și căptușeală din coș (1).

Desfaceți ambele bare de cadru până când se fixează în poziție (2).

14- Așezați la loc căptușeala și aranjați-o bine (1).

Așezați salteluța peste căptușeala din coșul bebelușului (2).

Atașați mânerul coșului de bebeluș (3).

La baza coșului de bebeluș, există un inel în formă de D, pentru prinderea unui ham separat, de siguranță, aprobat prin standardul BS EN 13210, în caz de nevoie (nu se oferă și hamul). Apăsați inelele D prin sloturile din căptușeală (4).

15- **Montarea:**

Notă: Coșul de bebeluș nu se poate fixa decât orientat către spate, după cum se ilustrează în grafic.

Punctele sunt marcate pe cadrul de fixare a scaunului și a coșului de bebeluș (1).

Acestea ar trebui să fie dispuse pe aceeași parte și aliniate, dacă sunt montate corect.

16- **Scoatere:**

Notă: Verificați ca mânerul de transport să fie prins corespunzător, înainte de a ridica coșul de pe cadru.

Mâner pentru transportul coșului de bebeluș

17- **Scoatere:**

Coviltir coș de bebeluș

18- **Montarea:**

19- **Reglare:**

20- **Scoatere:**

Sort atașat coșului de bebeluș

21- **Montarea:**

Pentru a-l scoate, reluați procedura descrisă, în sens invers.

Copertină de ploaie

22- **Montarea:**

Pentru a-l scoate, reluați procedura descrisă, în sens invers.

Scaun

23- **Montarea:**

Notă: scaunul se poate monta orientat către față sau către spate.

24- **Scoatere:**

25- **Ajustarea unghiului de înclinare a scaunului:**

AVERTISMENT: Nu ajustați niciodată scaunul în timp ce copilul este pe scaun.

Harnașament

26- Deschidere:

27- Închidere:

28- Ajustare lungime centură:

Fixați ajustorul centurii la lungimea dorită (1, 2 și 3)

29- Reglați poziția centurii de umăr:

30- Scoatere:

Treceți butonul de fixare a centurii de umăr prin spătar (1).
treceți suportul de fixare a centurii vintrale prin scaun (2).
roțiți clipul "C" până ajungeți la partea de deschidere (3) și treceți centura prin clip (4).
re-echiparea se face reluând procedura în sens invers.

Bară amortizor

31- Montarea:

32- Deschidere:

33- Scoatere:

Învelitoare iarnă/sac de picioare

34- Montarea:

Deschideți hamul (26) și scoateți pernița de protecție de la nivelul vintrelor și pieptului.
treceți curelele de prindere a hamului prin sacul de picioare al bebelușului (2).
prindeți închizătoarele de textil de la sacul pentru picioare de partea din spate a spătarului (3).
Puneți la loc pernița de protecție de la nivelul vintrelor și pieptului, apoi închideți hamul (27).

Husă de scaun

35- Montarea:

36- Reglare:

37- Scoatere:

Copertină de ploaie

38- Montarea:

Adaptor scaun de mașină pentru copil

39- Montarea:

Notă: Adaptorii pentru scaunul de mașină al copilului vin la pachet cu "Giggle 2" TS. Adaptorii sunt incluși. Punctele sunt marcate pe cadrul de fixare a scaunului și adaptorii(1). Acestea ar trebui să fie dispuse pe aceeași parte, dacă sunt montate corect.

40- Scoatere:

Modul scaun mașină

41- Notă: Scaunul de mașină pentru copil trebuie orientat către spate.

42- Montarea:

43- Scoatere:

Apăsați butonul de eliberare memorie (1). Butonul va rămâne deschis.
Apăsați și țineți apăsat butonul de pe partea opusă a scaunului de copil (2).
Ridicați scaunul copilului de pe șasiu (3).



Важно! Сохраняйте эту инструкцию для последующего использования. Важная информация по технике безопасности

Общие сведения:

- **ВНИМАНИЕ!** КАТЕГОРИЧЕСКИ ЗАПРЕЩАЕТСЯ оставлять ребенка без присмотра.
- **ВНИМАНИЕ!** Прежде чем использовать коляску, убедитесь, что задействованы все фиксаторы.
- **ВНИМАНИЕ!** Раскладывайте и складывайте изделие на удалении от ребенка во избежание травм.
- **ВНИМАНИЕ!** Не давайте ребенку использовать изделие в качестве игрушки.
- **ВНИМАНИЕ!** Данное изделие не предназначено для бега или катания на роликах.
- **ВНИМАНИЕ!** Перед использованием убедитесь, что крепления сиденья, колыбельки или детского автокресла правильно зафиксированы.
- Коляска оснащена корзиной для покупок, общий вес которых не должен превышать 2 кг и должен быть распределен равномерно.
- На обратной стороне спинки имеется два кармана из сетки. Общий вес вещей в каждом кармане не должен превышать 250 г и должен быть распределен равномерно.
- В сумку (модели в ассортименте) можно укладывать детские принадлежности весом не более 2 кг.
- Вещи, висящие на ручке, на спинке или боках коляски снижают ее устойчивость и уровень безопасности.
- Запрещается использовать это изделие с платформой, поскольку такая конфигурация может быть опасной.
- Обязательно ставьте коляску на тормоз перед тем, как посадить или извлечь ребенка.
- Запрещается перевозить в коляске больше одного ребенка.
- Изделие соответствует требованиям стандарта **BS EN 1888:2012**.

Колыбелька:

- Переносную колыбельку можно использовать отдельно от рамы. В этой конфигурации:
- Переносная колыбелька предназначена для детей с момента рождения.
- Используется только в лежачем положении.
- **ВНИМАНИЕ!** Данное изделие предназначено только для детей, которые не могут сидеть самостоятельно.
- **ВНИМАНИЕ!** Использовать только на твердой, ровной и сухой поверхности.
- **ВНИМАНИЕ!** Не разрешайте другим детям играть рядом с переносной колыбелькой без присмотра.
- **ВНИМАНИЕ!** В случае поломки, деформации или отсутствия отдельных деталей использовать изделие нельзя.

• **ВНИМАНИЕ!** Категорически запрещается устанавливать переносную колыбельку на держатель.

- Помните о том, что наличие открытого огня или другого источника высоких температур в непосредственной близости от переносной колыбельки представляет опасность.
- Необходимо регулярно осматривать ручку и корпус переносной колыбельки на предмет повреждений и износа.
- Перед тем как переносить или поднимать колыбельку, убедитесь, что ручка для переноски зафиксирована в правильном положении.
- Голова ребенка должна постоянно находиться выше туловища.
- Не следует класть дополнительный матрас.
- Переносная колыбелька соответствует требованиям стандарта **BS EN 1466:2014**.

С регулируемой спинкой:

- Чтобы получить эту конфигурацию, следует установить на раму сиденье (лицом или спиной по ходу движения). В этой конфигурации:
- Прогулочная коляска предназначена для детей в возрасте от 6 месяцев. Максимальный вес ребенка – 15 кг.
- **ВНИМАНИЕ!** Сиденье не предназначено для детей младше 6 месяцев.
- **ВНИМАНИЕ!** Всегда используйте входящие в комплект коляски ремни.
- **ВНИМАНИЕ!** Вместе с поясным ремнем необходимо обязательно использовать паховый ремень.
- Убедитесь, что ремень подогнан по фигуре и надежно удерживает ребенка. На ремнях имеются полукольца, за которые при необходимости можно закрепить дополнительные удерживающие ремни, которые соответствуют требованиям стандарта BS EN 13210.

Конфигурация автокресла:

- Эта конфигурация предназначена для детей с момента рождения. Максимальный вес ребенка – 13 кг.
- При перевозке ребенка в автомобиле рама совместима только с автокреслом "Port" (приобретается отдельно). В этой конфигурации:
- Изделие не заменяет люльку или кроватку. Если ребенку необходимо поспать, его следует уложить в удобную колыбельку, кроватку или переносную колыбельку.

Уход и обслуживание:

- Коляска полностью соответствует всем нормам безопасности и при правильном использовании прослужит долгие годы.
- **Хранение** - Храните транспортировочную систему в сухом виде. На влажной транспортировочной системе может образоваться плесень. Поэтому влажную транспортировочную систему следует предварительно протереть насухо мягкой тканью и тщательно высушить. Запрещается надолго оставлять на солнце во избежание выгорания обивки.
- **Чистка** - Производите чистку в соответствии с рекомендациями для текстиля. Пластиковые и металлические детали легко отчищаются губкой, смоченной мягким моющим средством. Запрещается использовать абразивные чистящие средства, средства на основе аммиака и растворителя, а также отбеливатели.
- **Амортизация** - При постоянных ударах коляска может выйти из строя. Коляска оснащена прочной рамой. Однако прочность рамы может снизиться, если заднее колесо будет биться о ступеньки или бордюры. Покрышки постепенно изнашиваются. Поэтому в случае необходимости колеса следует заменить. Если ребенок носит обувь на твердой подошве, он может повредить тканевую обивку.
- **обслуживание** - Необходимо регулярно осматривать фиксаторы, тормоза, колеса, удерживающие ремни, защелки, регуляторы, шарниры и крепления. Они должны быть полностью исправны и находиться в рабочем состоянии. Движущиеся части должны перемещаться свободно. Они должны всегда вращаться свободно и практически не требуют технического обслуживания. Тем не менее, рекомендуется регулярно наносить тонкий слой смазки (только силикон из баллончика, запрещается использовать смазочное масло).

и консистентную смазку), чтобы продлить срок службы транспортировочной системы и упростить процесс раскладывания и складывания. Техническое обслуживание и ремонт коляски следует производить перед ее использованием для второго ребенка или по истечении 1,5 лет (в зависимости от того, что наступит раньше).

Условные обозначения:

	См. меры предосторожности XX		Повторить действие x раз		Нажать и удерживать
	Правильно		Указывает на действие общего характера		Проверить
	Неправильно		Зафиксировать		Продолжить с шага XX
	Слышен звук		Разблокировать		Повторить с другой стороны

Перечень запасных частей:

P1: Рама	P8: Фартук колябельки	P14: Сумка для детских принадлежностей (с комплектом детских принадлежностей)
P2: Задние колеса x2	P9: Ручка для переноски колябельки	P15: Дождевик
P3: Передние колеса	P10: Поручень с накладкой	P16: Адаптер детского автокресла x2
P4: Матрас колябельки	P11: Козырек сиденья	
P5: Вкладыш колябельки	P12: Муфта для ног	
P6: Переносная колябелька	P13: Сиденье	
P7: Козырек колябельки		

Запасные части:

Ниже указаны запасные части, которые вы можете приобрести для этого устройства. Если вы находитесь в Великобритании или в Ирландии, сделайте заказ через наш веб-сайт <http://www.cosatto.com/service-centre/spares>. Если вы находитесь за пределами Великобритании или Ирландии, обратитесь к вашему местному дистрибьютору. Контактные данные дистрибьютора доступны по адресу <http://www.cosatto.com/stockists>. Если у вас остались вопросы, напишите нам на адрес cuddle@cosatto.com

S1: Муфта для ног	S10: Ручка для переноски колябельки / поручень сиденья	S18: Дождевик
S2: Нагрудные накладки (set)	S11: Накладка на поручень	S19: Адаптеры детского автокресла (2 шт.)
S3: Козырек сиденья	S12: Чехол матраса колябельки	S20: Сумка для детских принадлежностей
S4: Сиденье	S13: Матрас колябельки	S21: Матрасик для пеленания (различные цвета)
S5: Удерживающие ремни	S14: Вкладыш колябельки	S22: Пакет для использованных детских принадлежностей (различные цвета)
S6: Паховый ремень	S15: Фартук колябельки	
S7: Задние колеса	S16: Переносная колябелька	
S8: Корзина	S17: Козырек колябельки	
S9: Передние колеса		

Информация по установке и использованию:

См. следующие схемы:

- Рама**
- Открытие:**
Высвободите автоматический блокиратор (1) и потяните ручку вверх до фиксации рамы в правильном положении (2). Убедитесь, что рама раскрылась до конца.
 - Регулировка положения ручки:**
 - Установка:**
- Передние колеса**

Задние колеса

4- **Снятие:**

5- **Установка:**

6- **Снятие:**

Тормоз

7- **Фиксация:**

8- **Высвобождение:**

Блокиратор поворота переднего колеса

9- **Фиксация:**

10- **Высвобождение:**

Корзина

11- **Снятие:**

Для установки на место выполните указанные действия в обратном порядке.

Рама

12- **Закрывание:**

Примечание: закрыть шасси с установленной колыбелькой или детским автокреслом невозможно.

Чтобы закрыть шасси с установленным сиденьем, сиденье должно быть установлено лицом по ходу движения, а спинка приведена в крайнее верхнее положение.

Нажав и удерживая основную кнопку разблокировки (1), оттяните назад оба вспомогательных фиксатора (2).

Нажмите на ручку (3) до фиксации автоматическим блокиратором рамы в сложенном положении (4).

Сложите ручку внутрь (2), чтобы рама занимала меньше места (5).

13- **Подготовка:**

Снимите матрас и вкладыш с колыбельки (1).

Установите оба блокиратора рамы в рабочее положение (2).

14- Повторно установите вкладыш на колыбельку и закрепите его (1).

Уложите матрас на вкладыш в колыбельку (2).

Прикрепите ручку колыбельки к колыбельке (3).

В основании колыбельки имеется несколько D-образных колец, предназначенных для крепления специальных удерживающих ремней, которые соответствуют требованиям стандарта BS EN 13210 (при необходимости приобретаются отдельно). Протяните D-образные кольца через прорези во вкладыше (4).

15- **Установка:**

Примечание: колыбельку можно устанавливать только спиной по ходу движения, как показано на рисунке.

На крепления сиденья и колыбельки нанесены точки (1). При правильной установке они должны находиться на той же стороне и быть совмещены.

16- **Снятие:**

Примечание: убедитесь, что ручка для переноски установлена правильно, перед тем, как снимать колыбельку с рамы.

17- **Снятие:**

Ручка для переноски колыбельки

18- **Установка:**

19- **Регулировка:**

20- **Снятие:**

Козырек колыбельки

21- **Установка:**

Для снятия выполните указанные действия в обратном порядке.

Фартук колыбельки

22- **Установка:**

Для снятия выполните указанные действия в обратном порядке.

Дождевик

Сиденье

23- **Установка:**

Примечание: сиденье можно устанавливать лицом или спиной по ходу движения.

24- Снятие:

25- Регулировка угла наклона спинки сиденья:

ВНИМАНИЕ! Категорически запрещается выполнять регулировку спинки сиденья при нахождении ребенка в коляске.

Удерживающие ремни

26- Открывание:

27- Закрывание:

28- Регулировка длины ремня:

Протяните натяжитель ремня до нужной длины (1, 2, 3)

29- Регулировка положения плечевого ремня:

30- Снятие:

Протяните фиксатор плечевого ремня через спинку (1).

Протяните фиксатор пахового ремня через сиденье (2).

Поверните С-образный зажим, чтобы получить доступ к прорези (3), и вытяните поясной ремень из зажима (4).

Для установки на место выполните указанные действия в обратном порядке.

Поручень

31- Установка:

32- Открывание:

33- Снятие:

Муфта для ног

34- Установка:

Расстегните удерживающие ремни (26) и снимите нагрудные накладки и паховую накладку (1).

Протяните лямки удерживающих ремней через муфту для ног (2).

Закрепите фиксаторы из ткани муфты для ног на обратной стороне спинки (3).

Повторно установите нагрудные накладки и паховую накладку, затем застегните удерживающие ремни (27).

Козырек сиденья

35- Установка:

36- Регулировка:

37- Снятие:

Дождвик

38- Установка:

Адаптер детского автокресла

39- Установка:

Примечание: в комплекте поставки Giggle 2 TS имеются адаптеры детского автокресла. Конструкция адаптеров предусматривает установку только с правой или только с левой стороны. На крепления сиденья и адаптеры нанесены точки (1). При правильной установке они должны находиться на той же стороне.

40- Снятие:

Конфигурация автокресла

41- Примечание: Детское автокресло следует устанавливать только спиной по ходу движения.

42- Установка:

43- Снятие:

Нажмите кнопку разблокировки с эффектом памяти (1). Кнопка фиксируется в нажатом положении.

Нажмите и удерживайте кнопку разблокировки с другой стороны автокресла (2).

Снимите детское автокресло с рамы (3).



重要提示：请保留此说明以供未来参考。

重要安全信息

通用：

- **警告：** 请勿让儿童独自留在婴儿车里。
- **警告：** 确保所有锁定装置使用前已安全扣好。
- **警告：** 为避免受伤，打开和折叠产品时，确保您的孩子远离它。
- **警告：** 你的孩子切勿无人看管。
- **警告：** 本产品不适合跑步或滑冰。
- **警告：** 确保座椅、婴儿睡篮或儿童安全座椅安全装备使用前已安全扣好。
- 提供的篮子为运行中使用，分布均匀，达到的最大重量为2公斤。
- 在座椅后部提供的网袋为运行中使用，分布均匀，达到的最大重量为250克。
- 系在座椅框架的妈咪袋（样式可改变）最多载重2公斤物件。
- 附连到手柄上或靠背部或在车侧部的任何附加负载将会影响车的稳定性。
- 不要同时与婴儿车使用脚踏板，因为它可能使婴儿车不安全。
- 抱起和放下婴儿时，随时使用刹车。
- 切勿在您的婴儿车里座二个小孩。
- 本产品符合BS EN 1888：2012。

手提式婴儿床模式：

- 该手提式婴儿床可与框架分别使用。在该模式：
- 适用于从出生。
- 必须只使用在平躺位置。
- **警告：** 该产品只用于不可独立坐骑的儿童。
- **警告：** 只使用在坚固、水平面和干的表面。
- **警告：** 不要让无人看管的孩子在手提式婴儿床附近玩。
- **警告：** 如有任何破碎、破损或失踪的零部件、请勿使用该手提式婴儿床。
- **警告：** 切勿在架上使用手提式婴儿床。
- 请意识到手提式婴儿床周围有明火和高温来源的危险。
- 定期检查提手和手提式婴儿床底部的破损和磨损迹象。
- 提举或搬运前，确保婴儿睡篮提手以完全打开并被锁住。
- 孩子的头部不可以低于孩子的身体。
- 没有添加额外的垫子。
- 手提式婴儿床符合BS EN 1466:2014。

折叠式婴儿车模式:

- 折叠式婴儿车模式是使用座椅（前向或后向）安装在底盘上实现的。在这种模式下:
- 折叠式婴儿车用于从6月龄至15公斤以下的儿童。
- **警告: 座椅不适合6月龄以下儿童。**
- **警告: 请始终使用安全系统。**
- **警告: 请始终使用腰带胯部带结合。**
- 确保您的孩子在任何时候都戴着正确安装和调整好的安全绑带。需要时, 在现有安全带的配置上可使用附加D形环添加其它BS EN 13210认可的安全带。

座椅模式:

- 用于从出生至13公斤以下的儿童。
- 适用于旅行系统, 这种儿童安全座椅仅与 "Port" 座椅兼容 (另售)。在该模式:
- 本产品不能替代童床或小床。如果您的孩子需要睡觉, 则应当将其置于合适的童床、小床或婴儿床。

保养与维护:

- 您旅行系统的设计是为了满足安全标准, 正确的使用和保养会给多年无故障的性能。
- **储物** - 请始终将您的旅行系统存放于干燥的地方。存储潮湿的旅行系统将利于霉菌滋生, 因此在潮湿环境中暴露过后, 存放之前请始终用软布彻底擦干。不要长时间放在阳光下——有些面料可能会褪色。
- **清洁** - 请参阅布料上的洗水标签获取清洁说明。塑料和金属部件可蘸上温水和中性清洁剂用海绵擦洗干净。切勿使用粗糙的、氨基、含漂白剂的或酒精类清洁剂进行清洁。
- **磨损与消耗** - 持续的碰撞会造成损害。结实的支架, 在上下路边时碰撞后轮胎会产生削弱。轮胎和车轮受到磨损必须要更换。如果您的孩子穿的硬鞋, 可能会损坏柔软的面料。
- **维护** - 定期检查锁定装置、刹车、轮胎、安全带、门锁、座椅调节带、接头和固定装置, 以确保它们安全和良好运作。它们在任何时候应该安全顺利移动并需要最少的维护。然而, 定期应用喷雾润滑剂如应用硅胶 (不要使用油或油脂) 会延长您的旅行系统的生命, 并使折叠更容易。您的婴儿车应该进行维修和翻新, 可接上第二个孩子使用或18个月继续使用为准。

可视化语言键:

	参考警告 XX		重复动作 x 次		按住
	正确动作		一般动作箭头		检查
	错误动作		锁定		继续到第 XX 步骤
	可听声		解锁		在另一侧重复

部件清单:

P1: 车架	P7: 婴儿睡篮罩	P13: 座椅
P2: 后轮胎x2	P8: 婴儿睡篮围蓬	P14: 妈咪袋 (满)
P3: 前轮胎	P9: 婴儿睡篮提手	P15: 防雨罩
P4: 婴儿睡篮垫	P10: 带罩的前扶手	P16: 儿童安全座椅适配器 x2
P5: 婴儿睡篮衬垫	P11: 车座罩	
P6: 婴儿睡篮	P12: 脚套	

更换部件:

更换部件

下列更换部件可用于您的产品。对于英国及爱尔兰客户，请通过我们的网站订货：

<http://www.cosatto.com/service-centre/spares>

对于英国和爱尔兰以外的客户，可在这个网站获取您当地经销商的联系信息：

<http://www.cosatto.com/stockists>。

如您需要任何其它支持，请致信我们：cuddle@cosatto.com

S1: 脚套	S9: 前轮胎	S17: 婴儿睡篮罩
S2: 肩套 (套件)	S10: 婴儿睡篮提手 / 座椅前扶手	S18: 防雨罩
S3: 车座罩	S11: 前扶手套	S19: 儿童安全座椅适配器 (双)
S4: 座椅	S12: 婴儿睡篮垫的罩	S20: 妈咪袋
S5: 安全带	S13: 婴儿睡篮垫	S21: 换尿布垫 (颜色可能不同)
S6: 裆垫	S14: 婴儿睡篮衬垫	S22: 尿布袋 (颜色可能不同)
S7: 后轮胎	S15: 婴儿睡篮围蓬	
S8: 篮子	S16: 手提式婴儿床	

安装和操作信息:

请参考以下的图：

车架

- 1- 打开:**
解除自动锁 (1) 并向上提起手柄直到支架锁定到位 (2)。
确保车架扣好就位。

前轮胎

- 2- 调整手柄位置:**

- 3- 装配:**

- 4- 卸掉:**

后轮胎

- 5- 装配:**

- 6- 卸掉:**

刹车

- 7- 适用:**

- 8- 释放:**

前轮胎旋转锁

- 9- 适用:**

- 10- 释放:**

篮子

- 11- 卸掉:**
反向重复上述步骤并从新安装。

车架

12- 关闭:

注意: 车架不能与婴儿睡篮或儿童安全座椅卡合。

要与装入的座椅卡合, 座椅必须适用于后向安装模式, 并处于最直立的位置。

在按下主释放按钮 (1) 的同时, 将两个副拉杆 (2) 往回拉。

向下按压手柄 (3), 直到自动锁将底座保持在折叠位置 (4)。

将手柄向内收 (2) 以达到折叠最紧密的程度 (5)。

手提式婴儿床

13- 准备工作:

从婴儿睡篮中移去床垫和衬垫 (1)。

同时将两个框架把手展开, 直到它们被锁定 (2)。

14- 将衬垫重新装入婴儿睡篮并固定装置 (1)。

将垫子重新装在婴儿睡篮的衬垫上面 (2)。

将婴儿睡篮提手安装在睡篮上 (3)。

婴儿睡篮的底部有一组“D”形环, 用于绑定符合BS EN 13210标准的另外的安全带 (安全带未提供)。将“D”形环送入衬垫插槽里 (4)。

15- 装配: 解开手提式婴儿床两侧罩子的扣带 (1)

注意: 婴儿睡篮只能如图所示面向后方安装。

在座椅底架和婴儿睡篮底架上标有安装点 (1)。它们应该在同一侧, 如果安装正确, 这些圆点应该是对齐的。

16- 卸掉:

注意: 将婴儿睡篮搬离底座之前, 请确保提手是安装牢固的。

婴儿睡篮提手

17- 卸掉:

婴儿睡篮罩

18- 装配:

19- 调整:

20- 卸掉:

婴儿睡篮围蓬

21- 装配:

拆卸是与此步骤相反进行操作。

防雨罩

22- 装配:

拆卸是与此步骤相反进行操作。

座椅

23- 装配:

注意: 座椅可以安装成面向前方或面向后方。

24- 卸掉:

25- 调整座椅的倾斜度:

警告: 切勿当孩子坐在座椅里时调整座椅。

安全带

26- 打开:

27- 关闭:

28- 调整绑带长度:

滑动绑带调节器已达适合长度 (1和2)

29- 调整肩带位置:

30- 卸掉:

将肩带约束夹穿过靠背 (1)。

将胯带约束夹传过座椅 (2)。

拧动“C”夹, 露出开口 (3) 并将腰部带子滑出夹子 (4)。

反向重复上述步骤并从新安装。

前扶手

31- 装配:

32- 打开:

33- 卸掉:

脚套

- 34- 装配:** 解开手提式婴儿床两侧罩子的扣带 (1)
解开安全带 (26), 取下肩套和裆垫 (1)。
将安全绑带传过脚套 (2)。
将脚套布料紧固带链接到靠背后部 (3)。
重新安装肩套和裆垫, 然后系上安全带 (27)。

车座罩

35- 装配:

36- 调整:

37- 卸掉:

防雨罩

38- 装配:

儿童安全座椅适配器

- 39- 装配:** 解开手提式婴儿床两侧罩子的扣带 (1)
注意: 儿童安全座椅适配器由 “Giggle 2” TS提供。
适配器是手动操作的。在座椅底架和适配器上标有安装点 (1)。如果安装正确, 这些点应该在同一侧。

40- 卸掉:

座椅模式

- 41- 注意:** 儿童安全座椅仅适用于后向安装模式。

42- 装配:

43- 卸掉:

按下保持释放按钮 (1), 该按钮会保持在按下状态。
按下并保持车座椅另一侧的释放按钮 (2)。
将儿童安全座椅拖开车架 (3)。



Dôležité: Uchovajte si túto príručku pre budúce použitie.

Dôležité bezpečnostné informácie

Všeobecne:

- **UPOZORNENIE:** NIKDY nenechávajte svoje dieťa bez dozoru.
- **UPOZORNENIE:** Pred použitím sa uistite, že všetky zaistovacie zariadenia sú uzamknuté.
- **UPOZORNENIE:** Aby nedošlo k poraneniu dieťaťa, uistite sa, že je vaše dieťa mimo dosahu výrobku pri jeho rozkladaní a skladaní.
- **UPOZORNENIE:** Nedovoľte, aby sa vaše dieťa s týmto produktom hralo.
- **UPOZORNENIE:** Tento výrobok nie je určený na behanie alebo korčuľovanie.
- **UPOZORNENIE:** Pred použitím skontrolujte, či sú prídavné zariadenia ako sedacia jednotka, prenosná vanička a detská autosedačka správne zapojené.
- Na prepravu rovnomerne rozloženého tovaru do 2kg je k dispozícii košík.
- Na zadnej strane sedacej jednotky máte k dispozícii aj dve sieťové vrecká, na prenášanie 250g rovnomerne rozloženého tovaru, v každom vrecku.
- Dodaný je aj meniaci vak(štýl sa môže líšiť) s maximálnou nosnosťou 2kg.
- Akákoľvek ďalšia záťaž pripojená k rukoväti alebo na zadnej časti operadla, alebo na bokoch samotného prostriedku, môže negatívne vplyvať na jeho stabilitu a bezpečnosť.
- Použitie platformy s týmto produktom môže byť veľmi nebezpečné.
- Pri prokladaní alebo vyberaní dieťaťa z tohto prostriedku vždy používajte brzdy.
- Vo výrobku nikdy nenoste druhé dieťa.
- Tento výrobok je v súlade s **BS EN 1888: 2012**.

Režim prenosnej vaničky:

- Prenosná vanička sa môže používať aj oddelene bez podstavca. V tomto režime:
- Je prenosná vanička vhodná od narodenia dieťaťa.
- Musí byť používaná iba v polohe ležmo.
- **UPOZORNENIE:** Tento výrobok je vhodný iba pre deti, ktoré sa ešte nevedia samé posadiť.
- **UPOZORNENIE:** Používajte len na pevnom, rovnom a suchom povrchu.
- **UPOZORNENIE:** Nedovoľte, aby sa ostatné deti hrali, bez dozoru, v blízkosti prenosnej vaničky.
- **UPOZORNENIE:** Nepoužívajte, ak je nejaká časť zlomená, roztrhaná alebo chýba.
- **UPOZORNENIE:** Prenosnú vaničku nikdy nepoužívajte na stojane.
- Uvedomujte si riziko otvoreného ohňa a iných zdrojov silného tepla, v tesnej blízkosti prenosnej vaničky.
- Rukoväť a podložie prenosnej vaničky by mali byť pravidelne kontrolované pre známky poškodenia a opotrebovania.
- Pred zdvíhaním alebo prenášaním sa uistite, že je prenášacia rúčka prenosnej vaničky uzamknutá a zapadla na miesto.

- Hlava dieťaťa by nikdy nemala byť položená nižšie, než telo.
- Nepridávajte dodatočný matrac.
- Táto prenosná vanička pre dieťa spĺňa **BS EN 1466: 2014**.

Režim športového kočíka:

- Režim športového kočíka nastavíte nasadením sedacej časti(smerujúcej dopredu alebo dozadu) do rámu. V tomto režime:
- Detský športový kočík je vhodný pre deti od 6 mesiacov do maximálnej hmotnosti užívateľa 15kg.
- **UPOZORNENIE:** Sedačka je nevhodná pre deti do 6 mesiacov.
- **UPOZORNENIE:** Vždy používajte zadržiavaci systém.
- **UPOZORNENIE:** Vždy používajte medzinožný pás v kombinácii s bedrovým pásom.
- Uistite sa, že má vaše dieťa celý čas správne nasadené a nastavené popruhy. K už existujúcim popruhom sú k dispozícii D-krúžky na použitie extra bezpečnostných popruhov, schválených normou BS EN 13210, v prípade potreby.









Režim autosedačky:

- Táto kombinácia je vhodná pre deti od narodenia do maximálnej hmotnosti 13kg.
- Pri preprave je rám kočíka kompatibilný iba s "Port" autosedačkou (predávané zvlášť), v tomto režime:
- Výrobok nenahrádza detskú postieľku alebo posteľ. Ak je vaše dieťa unavené, uložte ho do vhodnej detskej postieľky, postele alebo prenosnej vaničky.

Starostlivosť a údržba:

- Váš cestovný systém bol navrhnutý tak, aby spĺňal komplexné bezpečnostné normy, a pri správnom používaní a údržbe poskytne mnoho rokov bezproblémového výkonu.
- **Uskladnenie** - Cestovný systém vždy ukladajte suchý. Uskladnenie vlhkého cestovného systému môže podporovať vytváranie plesní, preto vždy pred uskladnením utrite vlhké časti, mäkkou handričkou a nechajte vyschnúť. Nenechávajte dlhšiu dobu na priamom slnku, farby môžu vyblednúť.
- **Čistenie** - Pre ďalšie inštrukcie na čistenie si pozrite akúkoľvek starostlivosť o pranie mäkkého tovaru. Plastové a kovové časti môžete vyčistiť špongiou s vlažnou vodou a jemným čistiacim prostriedkom. Nikdy nečistite drsný čistiacimi prostriedkami alebo takými čo sú založené na amoniaku či bielidle.
- **Opotrebovanie** - Takáto neustála činnosť spôsobí poškodenie. Podložie je pevné, ale môže oslabnúť v prípade, ak bude zadné koleso nárazom zosúvané zo schodov alebo obrubníkov. Pneumatiky sa časom opotrebujú. V prípade potreby by mali byť kolesá vymenené. Ak vaše dieťa nosí tvrdšie topánky, tie môžu poškodiť mäkkú tkaninu výrobku.
- **Údržba** - Pravidelne kontrolujte zaistovacie zariadenia, brzdy, kolesá, popruhy, úchytky, nastavovacie páky sedadiel, spoje a príslušenstvo, aby ste sa uistili, či sú bezpečné a plne funkčné. Celú dobu by sa mali voľne pohybovať, s potrebou minimálnej údržby. Avšak, pravidelná ľahká aplikácia maziva v spreji, napr.: silikón (nepoužívajte nič masťné, ani olejové), predĺži život vášho cestovného systému a uľahčí vám jeho rozkladanie a skladanie. Pred použitím pre druhé dieťa alebo po 18 mesiacoch používania, čokoľvek nastane skôr, by ste mali dať váš cestovný systém skontrolovať a opraviť.

Vizuálny jazykový kľúč:

	Obráťte sa na varovanie XX		Zopakujte krok x-krát		Stlačiť a podržať
	Správny krok		Ukazovateľ všeobecných opatrení		Kontrola
	Nesprávny krok		Zamknúť		Pokračujte krokom XX
	Počuteľný zvuk		Odomknúť		Zopakujte na druhej strane

Zoznam dielov:

P1: Rám

P2: Zadné koleso x2

P3: Predné koleso

P4: Matrac prenosnej vaničky

P5: Puzdro prenosnej vaničky

P6: Prenosná vanička

P7: Strieška prenosnej vaničky

P8: Prikrývka prenosnej vaničky

P9: Rúčka prenosnej vaničky

P10: Zadržiavacia tyč s krytom

P11: Strecha sedacej jednotky

P12: Kožušinové vrece na nohy

P13: Sedacia jednotka

P14: Meniace vrecko (plné)

P15: Nepremokavý plášť

P16: Adaptér detskej autosedačky x2

Náhradné diely:

Pre tento produkt sú k dispozícii dolevedené náhradné diely. Zákazníci zo Spojeného kráľovstva a Írska si ich môžu objednať na tejto webovej stránke: <http://www.cosatto.com/service-centre/spares>

Pre zákazníkov mimo Spojeného kráľovstva a Írska sú kontaktné informácie miestnych obchodných zástupcov k dispozícii na <http://www.cosatto.com/stockists>

Ak vyžadujete ďalšiu pomoc, kontaktujte nás na cuddle@cosatto.com

S1: Kožušinové vrece na nohy

S2: Hrudné vpychávky (Sada)

S3: Strecha sedacej jednotky

S4: Sedacia jednotka

S5: Popruhy

S6: Medzinožné vpychávky

S7: Zadné koleso

S8: Košík

S9: Predné koleso

S10: Rúčka prenosnej vaničky/

Zadržiavacia tyč sedacej jednotky

S11: Kryt kolmého nárazníka

S12: Kryt matraca prenosnej vaničky

S13: Matrac prenosnej vaničky

S14: Puzdro prenosnej vaničky

S15: Prikrývka prenosnej vaničky

S16: Prenosná vanička

S17: Strieška prenosnej vaničky

S18: Nepremokavý plášť

S19: Adaptéry detskej autosedačky(Pár)

S20: Meniace vercko

S21: Prebaľovacia podložka
(v rozličných farbách)

S22: Vrecko na špinavé plienky
(v rozličných farbách)

Montáž a informácie o prevádzke:

Prosím, postupujte podľa nasledujúcich schém:

Rám

1- Rozloženie:

Uvoľnite automatický zámok (1) a zdvíhajte rúčku smerom hore až pokým vám kostra kočíka nezapadne na miesto.
Skontrolujte či rám kočíka zapadol na miesto.

2- Nastavenie pozície na prenášanie:

Predné koleso

3- Montáž:

4- Odstránenie:

Zadné koleso

5- Montáž:

6- Odstránenie:

- Brzdy:** 7- **Použitie:**
- 8- **Uvoľnenie:**
- Sklopná brzda predného kolesa** 9- **Použitie:**
- 10- **Uvoľnenie:**
- Košík** 11- **Odstránenie:**
Namontujete opačným postupom.
- Rám** 12- **Zatvorenie:**
Poznámka: Kostra kočíka sa nesmie sklápať s nasadenou prenosnou vaničkou ani s detskou autosedačkou. Keď chcete zložiť kostru kočíka s nasadenou sedacou jednotkou, tá musí byť v tomto prípade, otočená smerom dopredu a v čo najviac vzpriamenej polohe. Kým stláčate primárne uvoľňovacie tlačidlo(1), potiahnite smerom dozadu obidve sekundárne páčky.
Zatlačte na rúčku(3) až kým sa pomocou automatického uzamykania nesklopí (4). Rukoväť môžete takisto zložiť (2) pre kompaktné uskladnenie (5)
- Prenosná vanička** 13- **Príprava:**
Z prenosnej vaničky vyberte matrac a puzdro (1)
Rozložte oba rámy tyče, až pokým nezapadnú na miesto (2).
- 14- Znova nasadte puzdro vaničky a poriadne zaistite (1).
Opätovne vložte matrac do puzdra prenosnej vaničky (2).
Nasadte rúčku na prenosnú vaničku (3).
V prípade nutnosti nájdete, na spodnej časti vaničky, aj sadu "D" krúžkov, ktoré slúžia na pripavenie samostatných bezpečnostných popruhov, schválených BS EN 13210 (dodávané bez popruhov). Pretlačte 'D' krúžky cez otvory v puzdre vaničky (4).
- 15- **Montáž:**
Poznámka: Prenosná vanička sa dá nasadiť iba smerom vzad ako vidíte na obrázku. Obruba sedačky a prenosnej vaničky je označená bodkami (1). Tieto bodky by mali byť správne zarovnané a na tej istej strane.
- 16- **Odstránenie:**
Poznámka: Prosím uistite sa, že je rukoväť vaničky bezpečne nasadená ešte pred tým, než vaničku budete zdvíhať z kostry kočíka.
- Rúčka prenosnej vaničky** 17- **Odstránenie:**
- Strieška prenosnej vaničky** 18- **Montáž:**
- 19- **Nastavenie:**
- 20- **Odstránenie:**
- Prikryvka prenosnej vaničky** 21- **Montáž:**
Opačným postupom odstránite.
- Nepremokavý plášť** 22- **Montáž:**
Opačným postupom odstránite.
- Sedacia jednotka** 23- **Montáž:**
Poznámka: Sedacia jednotka môže byť nasadená smerom dopredu, aj dozadu.
- 24- **Odstránenie:**
- 25- **Nastavenie uhla sklopenia sedacej jednotky:**
UPOZORNENIE: Nikdy nenastavujte sedaciu jednotku s dieťaťom vo vnútri.
- Popruhy** 26- **Rozloženie:**

27- Zatvorenie:

28- Nastavenie dĺžky pásov:

Potiahnite nastavovač popruhov do požadovanej dĺžky (1,2 & 3)

29- Nastavenie pozície ramenných pásov:

30- Odstránenie:

Zapnite suché zipsy kožušinového vrecka na nohy na zadnú časť operadla(3).
Prevlečte medzinožnú svorku pásov cez sedadlo(2).

Otočte "C" svorku tak, aby sa vám odkryl otvor(3), cez ktorého svorku vyvlečiete bedrový pás(4)

Namontujete opačným postupom.

Kolmý nárazník

31- Montáž:

32- Rozloženie:

33- Odstránenie:

Kožušinové vreca na nohy

34- Montáž:

Odopnite popruhy (26) a vyberte hrudníkové vypchávkky a medzinožné pásy (1).
Pretiahnite pásy popruhov cez kožušinové vreca na nohy (2).

Nasadte suché zipsy kožušinového vrecka na nohy na zadnú časť operadla (3).

Znova nasadte hrudníkové vypchávkky a medzinožné pásy a zapnite popruhy (27) .

Strecha sedacej jednotky

35- Montáž:

36- Nastavenie:

37- Odstránenie:

Nepremokavý plášť

38- Montáž:

Adaptér detskej autosedačky

39- Montáž:

Poznámka: Adaptéry detskej autosedačky sú dodávané s cestovným systémom "Giggle 2".
Dodané adaptéry, ako aj obruba sedadla sú označené bodkami (1) a tieto bodky by, pri správnom nasadení, mali byť zarovnané na tej istej strane.

40- Odstránenie:

Režim autosedačky

41- Poznámka: Detská autosedačka by mala byť umiestnená iba v proti smere jazdy.

42- Montáž:

43- Odstránenie

Zatlačte pamäťové uvoľňovacie tlačidlo (1). Toto tlačidlo zostane zatlačené.

Zatlačte a podržte uvoľňovacie tlačidlo na druhej strane autosedačky (2).

Zdvihnite detskú autosedačku z rámu kočíka (3).



Importante: Conserve estas instrucciones para futura referencia.

Información de seguridad importante

General:

- **ADVERTENCIA:** Asegúrese de que el niño esté SIEMPRE bajo la supervisión de un adulto.
- **ADVERTENCIA:** Asegúrese de que todos los dispositivos de bloqueo estén conectados antes de usar.
- **ADVERTENCIA:** Para evitar lesiones, asegúrese de mantener alejado al niño al plegar y desplegar este producto.
- **ADVERTENCIA:** No permita que el niño juegue con este producto.
- **ADVERTENCIA:** Este producto no está indicado para correr o patinar.
- **ADVERTENCIA:** Compruebe que el asiento, el capazo o los dispositivos de acoplamiento del asiento de niños para coches estén correctamente conectados antes de usar.
- Se incluye una cesta para el transporte de 2 kg de productos, distribuidos uniformemente.
- Se incluyen dos bolsillos de malla en la parte trasera del asiento para transportar artículos con un peso máximo de 250 g en cada uno, distribuidos equitativamente.
- Se incluye un bolso cambiador (el estilo varía) con un límite de carga máximo de 2 kg.
- Cualquier carga adicional acoplada al mango, a la parte trasera del respaldo o a los lados del vehículo afectará a su estabilidad y seguridad.
- No use una plataforma con este producto, ya que podría afectar a su seguridad.
- Accione siempre el freno al colocar o quitar al niño del vehículo.
- No lleve nunca a un segundo niño en el vehículo.
- Este producto cumple con la normativa **BS EN 1888:2012**.

Modo capazo:

- El capazo puede usarse de forma separada del chasis. En este modo:
- El capazo puede usarse desde el nacimiento.
- Solo puede usarse en posición acostada.
- **ADVERTENCIA:** Este producto solo está indicado para un niño que no se puede incorporar sin ayuda.
- **ADVERTENCIA:** Usar solo en una superficie firme, plana y seca.
- **ADVERTENCIA:** No deje que otros niños jueguen cerca del capazo sin supervisión.
- **ADVERTENCIA:** No usar si hay piezas rotas o desgarradas o faltan piezas.
- **ADVERTENCIA:** No use nunca este capazo sobre un soporte.
- Sea consciente del riesgo de llamas abiertas y otras fuentes de calor elevado en las cercanías del capazo.
- El asa y la base del capazo deben inspeccionarse periódicamente en busca de indicios de daño y desgaste.
- Antes de transportar o elevar el capazo, asegúrese de que el asa de transporte del mismo esté bloqueada en su posición.
- La cabeza del niño nunca debe quedar por debajo del cuerpo.
- No se debe añadir ningún colchón adicional.
- Este capazo cumple la norma **BS EN 1466:2014**.

Modo sillita:

- El modo sillita se crea usando el asiento (mirando hacia adelante o hacia atrás) acoplado al chasis. En este modo:
- La sillita está indicada para niños a partir de 6 meses y un máximo de 15 kg.
- **ADVERTENCIA:** El asiento no está indicado para niños menores de 6 meses.
- **ADVERTENCIA:** Use siempre el sistema de retención.
- **ADVERTENCIA:** Use siempre la correa de entrepierna en combinación con el cinturón.
- Asegúrese de que el niño lleve un arnés correctamente equipado y ajustado en todo momento. Las hebillas en forma de D del arnés existente se suministran para acoplar un arnés de seguridad separado aprobado por la norma BS EN 13210 de ser necesario.

Modo de sillita infantil de coche:

- Esta combinación está indicada para niños desde recién nacidos a un peso máximo de 13 kg.
- Para usar como sistema de viaje, el chasis solo es compatible con la sillita infantil de coche «Port» (se venden por separado). En este modo:
- Este producto no sustituye a una cuna ni a una cama. Si el niño necesita dormir, debería colocarse en una cuna, cama o capazo adecuado.

Cuidado y mantenimiento:

- Su sistema de viaje se ha elaborado para satisfacer exhaustivos estándares de seguridad, y con un uso y mantenimiento correctos, ofrecerá un rendimiento excelente durante muchos años.
- **Almacenamiento** - Guarde siempre el sistema de viaje en un lugar seco. Guardar un sistema de viaje húmedo fomentará el crecimiento de moho, así que, tras exponerlo a condiciones húmedas, séquelo con un paño suave y déjelo secar completamente antes de guardarlo. No lo deje al sol durante períodos prolongados, ya que podrían decolorarse algunos tejidos.
- **Limpieza** - Lea la etiqueta de lavado y cuidados para consultar las instrucciones de limpieza del producto. Las piezas y partes de plástico y de metal deberán limpiarse con una esponja suave, agua tibia y un detergente de dureza mínima. No limpie nunca la unidad con limpiadores abrasivos, o basados en amoníaco, lejía o alcoholes.
- **Desgaste** - Un impacto continuo causará daños. El chasis es resistente, pero se verá afectado si la rueda trasera tropieza con escalones o aceras. Las gomas de las ruedas se desgastan con el uso y las ruedas deben cambiarse de ser necesario. Si el niño lleva zapatos rígidos, pueden dañar el tejido suave.
- **Mantenimiento** - Inspeccione periódicamente los dispositivos de cierre, frenos, ruedas, conjunto de arnés, retenedores, ajustadores del asiento, juntas y accesorios para cerciorarse de que sean seguros y funcionen correctamente. Las ruedas deben moverse libremente en todo momento y el mantenimiento debe ser mínimo. Una ligera aplicación periódica de un lubricante en spray, como silicona (no use aceites ni grasas) ampliará la vida útil de su sistema de viaje y hará más fácil plegarlo y desplegarlo. Debe realizarse un mantenimiento y reacondicionado del sistema de transporte antes de usarlo para un segundo niño o al transcurrir 18 meses, lo que suceda primero.

Clave de lenguaje visual:

	Consulte la advertencia XX		Repetición de la acción (cuántas veces)		Pulsar y mantener pulsado
	Acción correcta		Flecha de acción general		Comprobar
	Acción incorrecta		Bloquear		Ir al paso XX
	Sonidos		Desbloquear		Repetir en el otro lado

Lista de piezas:

P1: Chasis

P2: Rueda trasera x2

P3: Rueda delantera

P4: Colchón del capazo

P5: Forro del capazo

P6: Capazo

P7: Capota del capazo

P8: Faldón del capazo

P9: Asa de transporte del capazo

P10: Barra de protección con cubierta

P11: Capota del asiento

P12: Cubrepíés

P13: Asiento

P14: Bolso cambiador (lleno)

P15: Cubierta para la lluvia

P16: Adaptador de la sillita infantil de coche x2

Recambios:

Disponemos de todos los recambios listados a continuación para su producto. Para los clientes del Reino Unido e Irlanda, por favor realicen sus pedidos a través de nuestro sitio Web: <http://www.cosatto.com/service-centre/spares> Para los clientes de fuera del Reino Unido e Irlanda, en <http://www.cosatto.com/stockists> encontrarán los datos de contacto de sus distribuidores locales.

Si necesita asistencia adicional, por favor póngase en contacto con nosotros en cuddle@cosatto.com

S1: Cubrepíés

S2: Almohadillas para pecho (set)

S3: Capota del asiento

S4: Asiento

S5: Arnés

S6: Almohadilla para la entepierna

S7: Rueda trasera

S8: Cesta

S9: Rueda delantera

S10: Asa de transporte del capazo/
Barra de protección del asiento

S11: Cubierta de la barra de protección

S12: Cobertura del colchón del capazo

S13: Colchón del capazo

S14: Forro del capazo

S15: Faldón del capazo

S16: Capaz'o

S17: Capota del capazo

S18: Cubierta para la lluvia

S19: Adaptadores de la sillita infantil de coche (Par)

S20: Bolso cambiador

S21: Cambiador de viaje

(El color puede variar)

S22: Neceser transparente

(El color puede variar)

Información de ajuste y funcionamiento:

Consulte los siguientes diagramas:

- Chasis**
- Apertura:**
Suelte el bloqueo automático (1) y eleve el asa hasta que el chasis se bloquee en su posición (2). Compruebe que el chasis esté bloqueado.
 - Ajuste de la posición del asa:**
- Rueda delantera**
- Encaje:**
 - Extracción:**
- Rueda trasera**
- Encaje:**
 - Extracción:**

- Freno:**
- 7- Aplicación:**
- 8- Desbloqueo:**
- Bloqueo de giro de la rueda delantera**
- 9- Aplicación:**
- 10- Desbloqueo:**
- Cesta**
- 11- Extracción:**
Para la colocación, realice el procedimiento contrario.
- Chasis**
- 12- Cierre:**
Nota: El chasis no se puede cerrar ni con el capazo ni con el asiento de niños para coches colocado. Para cerrarlo con el asiento colocado, este último debe mirar hacia adelante y en la posición más vertical de reclinación. Al mismo tiempo que presiona el botón de desbloqueo principal (1), tire de las dos palancas secundarias (2) hacia atrás. Presione el asa (3) hasta que el bloqueo automático mantenga el chasis plegado (4). Pliegue el asa hacia dentro (2) para que el pliegue sea más compacto (5).
- Capazo**
- 13- Preparación:**
Quite el colchón y el forro del capazo (1).
Despliegue las dos barras del chasis hasta que se aseguren en sus posiciones (2).
- 14- Vuelva a colocar el forro dentro del capazo y sujételo bien (1).
Vuelva a colocar el colchón encima del forro en el capazo (2).
Fije el asa del capazo al capazo (3).
La base del capazo cuenta con un conjunto de hebillas en forma de «D» para poder acoplar un arnés de seguridad aparte. De ser necesario, el arnés tiene que estar aprobado por la norma BS EN 13210 (arnés no incluido). Introduzca las hebillas en forma de «D» por los orificios del forro (4).**
- 15- Encaje:**
Nota: El capazo solo puede colocarse hacia atrás, tal como se muestra en la imagen. Los puntos están marcados en las monturas del asiento y en las monturas del capazo (1). Si se ha montado correctamente, estos deberían estar alineados y en el mismo lado.
- 16- Extracción:**
Nota: Asegúrese de que el asa está bien montada antes de levantar el capazo del chasis.
- Asa de transporte del capazo**
- 17- Extracción:**
- Capota del capazo**
- 18- Encaje:**
- 19- Ajuste:**
- 20- Extracción:**
- Faldón del capazo**
- 21- Encaje:**
Para quitarlo, se ha de realizar este proceso a la inversa.
- Cubierta para la lluvia**
- 22- Encaje:**
Para quitarlo, se ha de realizar este proceso a la inversa.
- Asiento**
- 23- Encaje:**
Nota: El asiento puede colocarse mirando hacia delante o hacia atrás.
- 24- Extracción:**
- 25- Ajuste del ángulo de reclinación del asiento:**
ADVERTENCIA: No ajuste nunca el asiento con el niño sentado en él.
- Arnés**
- 26- Apertura:**

27- Cierre:

28- Ajuste de la longitud de las correas:

deslice el ajustador de las correas hasta una longitud adecuada (1, 2 y 3)

29- Ajuste de la posición de la correa de hombro:

30- Extracción:

Pase la retención de la correa de hombro a través del respaldo (1).

Pase la retención de la correa de la entrepierna a través del asiento (2).

Gire el enganche "C" para dejar a la vista su apertura (3) y saque la correa de la cintura del enganche (4).

Para la colocación, realice el procedimiento contrario.

Barra de protección

31- Encaje:

32- Apertura:

33- Extracción:

Cubrepiés

34- Encaje:

Abra el arnés (26) y extraiga las almohadillas para el pecho y para la entrepierna (1). Pase las correas del arnés por el cubrepiés (2).

Enganche las sujeciones de tela del cubrepiés a la parte posterior del respaldo (3).

Vuelva a colocar las almohadillas para el pecho y para la entrepierna y cierre el arnés (27).

Capota del asiento

35- Encaje:

36- Ajuste:

37- Extracción:

Cubierta para la lluvia

38- Encaje:

Adaptador de la sillita infantil de coche

39- Encaje:

Nota: Los adaptadores de asiento de niños para coches están incluidos en el sistema de viaje «Giggle 2».

Los adaptadores vienen incluidos. Los puntos están marcados en las monturas del asiento y en los adaptadores (1). Si se han montado correctamente estos deberían estar alineados y en el mismo lado.

40- Extracción:

Modo sillita de coche

41- Nota: La sillita infantil de coche solo puede colocarse mirando hacia atrás.

42- Encaje:

43- Extracción:

Pulse el botón de desbloqueo con memoria (1). El botón permanecerá pulsado.

Mantenga pulsado el botón de desbloqueo del lado opuesto del asiento para coches (2).

Levante la sillita infantil de coche del chasis (3).



Viktigt: Spara de här instruktionerna inför framtida bruk.

Viktig säkerhetsinformation

Allmänt:

- **VARNING:** Lämna ALDRIG ditt barn utan uppsikt.
- **VARNING:** Kontrollera att alla låsanordningar är inkopplade före användning.
- **VARNING:** Se till att barnet inte är i närheten när du fäller ut eller fäller ihop produkten för att undvika skador.
- **VARNING:** Låt inte ditt barn leka med produkten.
- **VARNING:** Den här produkten är inte lämplig för löpning.
- **VARNING:** Kontrollera att sätets, babyliftens eller bilbarnstolens fästnanordningar är ordentligt ihakade före användning.
- En korg ingår för transport av 2 kg jämnt fördelade varor.
- Det finns två nätfickor baktill på sätesenheten för förvaring av 250 g i vardera fickan, jämnt fördelade.
- En ombytespåse (stilen varierar) tillhandahålls där du kan förvara högst 2 kg.
- All ytterligare last upphängd på handtaget eller på vagnens sidor kommer att inverka på vagnens stabilitet och säkerhet.
- Använd inte någon plattform med den här produkten, eftersom det kan göra den osäker.
- Lägg alltid i bromsen när du lägger i eller tar upp barnet ur vagnen.
- Ha aldrig ett andra barn i produkten.
- Den här produkten uppfyller kraven i **BS EN 1888:2012**.

Bärläge:

- Insatsen kan användas separat från chassit. I det här läget:
- Är insatsen lämplig från födelsen.
- Får insatsen endast användas i plant läge.
- **VARNING:** Den här produkten lämpar sig bara till barn som inte kan sitta upp utan hjälp.
- **VARNING:** Använd bara på stabila, jämna och torra ytor.
- **VARNING:** Låt inte andra barn leka utan bevakning nära insatsen.
- **VARNING:** Använd inte om någon del är skadad eller saknas.
- **VARNING:** Använd aldrig insatsen på en ställning.
- Var uppmärksam på risker med öppna lågor eller andra starka värmekällor i närheten av insatsen.
- Bärhandtaget och insatsens bas bör inspekteras regelbundet efter tecken på skador eller slitage.
- Innan du bär eller lyfter babyliften måste du kontrollera att handtaget är låst i läge.
- Barnets huvud ska aldrig befinna sig lägre än kroppen.
- Ingen ytterligare madrass får läggas till.
- Insatsen uppfyller kraven i **BS EN 1466:2014**.

Sittvagnsläge:

- Du ställer in sittvagnsläget med hjälp av sätesenheten (vänd framåt eller bakåt) fästad vid chassit. I det här läget är:
- Sittvagnen är lämplig för barn från 6 månader upp till en maxvikt på 15 kg.
- **VARNING:** Sittdelen är inte lämplig för barn under 6 månader.
- **VARNING:** Använd alltid selen.
- **VARNING:** Använd alltid selen i grenen tillsammans med midjebältet.
- Se till att barnet alltid har en rätt inpassad och inställd sele. D-ringar finns fästade på den medföljande selen för att fästa en separat säkerhetssele godkänd enligt BS EN 13210 om detta skulle behövas.

Bilstolsläge:

- Den här kombinationen är lämplig för nyfödda barn upp till en maximal användarvikt på 13 kg.
- Vid användning som resesystem är chassit endast kompatibelt med bilstolen "Port" (säljs separat).
I det här läget:
- Produkten är inte en ersättning för en babysäng. Om ditt barn behöver sova bör det läggas i en lämplig babysäng eller barnvagnsinsats.

Skötsel och underhåll:

- Resesystemet har designats för att uppfylla omfattande säkerhetsstandarder och vid korrekt bruk och underhåll kommer det att ge dig många års problemfri användning.
- **Förvaring** - Förvara alltid resesystemet torrt. Förvaring av ett fuktigt resesystem kan leda till att mögel bildas, så torka alltid bort all fukt med en mjuk trasa och låt systemet torka ordentligt innan det ställs undan. Lämna den inte i direkt solsken under längre perioder – vissa tyger kan blekas.
- **Rengöring** - Se rengöringsinstruktionen för tvätt av de mjuka delarna. Delarna av plast och metall kan rengöras med en svamp och varmt vatten med ett mildt rengöringsmedel. Använd aldrig rengöringsmedel som är slipande, ammoniakbaserade, blekande eller alkoholbaserade.
- **Slitage** - Upprepade dunsar kan orsaka skador. Chassit är starkt, men kommer att försvagas om bakhjulen får dunsas ner för trappor eller trottoarkanter. Hjulen slits vid användning, varför hjulen bör bytas ut vid behov. Om ditt barn har hårda skor kan dessa skada de mjuka textilierna.
- **underhåll** - Kontrollera regelbundet alla låsanordningar, bromsar, hjul, selen, fästen, sitsinställningar, gångjärn och tillbehör att de är säkra och fullt fungerande. Hjulen ska snurra fritt i alla lägen. Mycket lite underhåll bör bli nödvändigt. En lätt applikation av sett prejsmörjmedel, t.ex. silikon (använd inte olja eller fett) kommer att förlänga resesystemets liv och göra det lättare att fälla ut och fälla ihop det. Ditt resesystem bör servas och renoveras innan det används till ett andra barn eller efter 18 månader, vilket som inträffar först.

Visuell språknyckel:

	Hänvisa till varning XX		Upprepa åtgärden x gånger		Tryck och håll fast
	Korrekt åtgärd		Allmän åtgärdsriktning		Kontrollera
	Felaktig åtgärd		Lås		Fortsätt till steg XX
	Hörbart ljud		Lås upp		Upprepa på andra sidan

Komponentlista:

P1: Chassi

P2: Bakhjul x2

P3: Framhjul

P4: Babyliftmaddass

P5: Babyliftfoder

P6: Babylift

P7: Babyliftsufflett

P8: Babyliftens fotpåse

P9: Bärhandtag till babylift

P10: Säkerhetsbåge med överdrag

P11: Sufflett till sätesenheten

P12: Fotmuff

P13: Sätesenhet

P14: Ombytespåse (full)

P15: Regnskydd

P16: Bilbarnstolsadapter x2

Reservdelar:

De reservdelar som visas här nedan finns tillgängliga för produkten. För kunder i Storbritannien och Irland kan du beställa genom vår webbplats: <http://www.cosatto.com/service-centre/spares>

Kunder utanför Storbritannien och Irland kan kontakta den lokala distributören, som återfinns på

<http://cosatto.com/stockists>. Om du behöver ytterligare hjälp ombeds du kontakta oss på cuddle@cosatto.com

S1: Fotmuff

S2: Ryggkuddar (Fast)

S3: Sufflett till sätesenheten

S4: Sätesenhet

S5: Sele

S6: Grenkudde

S7: Bakhjul

S8: Korg

S9: Framhjul

S10: Bärhandtag till babylift /

Sätesenhetens säkerhetsbåge

S11: Skydd till stötfångare

S12: Babyliftmadrasskydd

S13: Babyliftmaddass

S14: Babyliftfoder

S15: Babyliftens fotpåse

S16: Insatsen

S17: Babyliftsufflett

S18: Regnskydd

S19: Bilbarnstoladapter (Par)

S20: Ombytesväska

S21: Blöjbytesmatta

(Färgen kan variera)

S22: Blöjpåse (Färgen kan variera)

Monterings- & hanteringsinformation:

Var god se diagrammet:

Chassi

1- Öppna:

Lossa autolåset (1) och lyft handtaget uppåt tills chassit låser fast i läge (2). Kontrollera att chassit är fastlåst i rätt läge.

2- Inställning av handtagsläget:

Framhjul

3- Montering:

4- Ta bort:

Bakhjul

5- Montering:

6- Ta bort:

Bromsen

7- **Använd:**

8- **Lossa:**

Framhjulets vridlås

9- **Använd:**

10- **Lossa:**

Korg

11- **Ta bort:**

Sätt tillbaka genom att utföra stegen åt andra hållet.

Chassi

12- **Stäng:**

OBS: Chassit kan inte stängas om antingen babyliften eller bilbarnstolen är monterad. För att stänga med sätesenheten monterad måste denna vara riktad framåt och i det helt uppfällda läget.

Samtidigt som du trycker ner den primära utlösningsknappen (1) skjuter du de båda sekundära spakarna (2) bakåt.

Tryck ner handtaget (3) tills autolåset håller kvar chassit i hopfällt läge (4).

Vik handtaget inåt (2) för att få till det mest kompakta läget (5).

Insatsen

13- **Förberedelser:**

Ta bort madrassen och fodret från babyliften (1).

Veckla ut båda ramstängerna tills de låser fast i läge (2).

14- Sätt tillbaka fodret i babyliften och fäst det (1).

Lägg tillbaka madrassen över fodret i babyliften (2).

Montera babyliftens handtag på denna (3).

Det finns en uppsättning "D"-ringar på babyliftens bas för att kunna montera en separat säkerhetssele godkänd enligt BS EN 13210 om detta skulle behövas (selen medföljer ej). Tryck "D"-ringarna genom springorna i fodret (4).

15- **Montering:**

OBS: Babyliften kan bara monteras riktad bakåt i enlighet med illustrationen.

Punkter finns markerade på sätesfästena och babyliftfästena (1). Dessa ska vara på samma sida och i linje för att kunna monteras korrekt.

16- **Ta bort:**

OBS: Kontrollera att bärhandtaget är ordentligt fastsatt innan du lyfter bort babyliften från chassit.

Bärhandtag till babylift

17- **Ta bort:**

Babyliftsufflett

18- **Montering:**

19- **Justering:**

20- **Ta bort:**

Babyliftens fotpåse

21- **Montering:**

Du tar loss genom att vända på proceduren.

Regnskydd

22- **Montering:**

Du tar loss genom att vända på proceduren.

Sätesenhet

23- **Montering:**

OBS: Sätesenheten kan monteras riktad framåt eller bakåt.

24- **Ta bort:**

25- **Inställning av sätesenhetens lutningsvinkel:**

WARNING: Ställ aldrig in sätesenheten när barnet sitter i sätet.

Sele

26- **Öppna:**

27- **Stäng:**

28- Justera längden på selen:

Dra selens justerare till lämplig längd (1, 2 & 3).

29- Inställning av axelremspositionen:**30- Ta bort:**

Tryck axelremshållaren genom ryggstödet (1).

Tryck grenremshållaren genom sitsen (2).

Vrid "C"-klämman så att du får fram öppningen (3) och dra loss midjeremmen ur klämman (4).

Sätt tillbaka genom att utföra stegen åt andra hållet.

30- Extracción:

Pase la retención de la correa de hombro a través del respaldo (1).

Pase la retención de la correa de la entrepierna a través del asiento (2).

Gire el enganche "C" para dejar a la vista su apertura (3) y saque la correa de la cintura del enganche (4).

Para la colocación, realice el procedimiento contrario.

Stötfångare**31- Montering:****32- Öppna:****33- Ta bort:****Fotmuff****34- Montering:**

Öppna selen (26) och ta bort bröstkudden och huvudstödet (1).

Tryck selremmarna genom fotmuffen (2).

Fäst fotmuffens tygfästen på ryggstödet baksida (3).

Sätt tillbaka bröstkudden och grenkudden och knäpp sedan igen selen (27).

**Sufflett till
sätesenheten****35- Montering:****36- Justering:****37- Ta bort:****Regnskydd****38- Montering:****Bilbarnstolsadapter****39- Montering:**

OBS: Barnbilstolsadaptern levereras med "Giggle 2" TS.

Punkter finns markerade på sätesfästena och adapterarna (1). Dessa ska vara på samma sida vid korrekt montering.

40- Ta bort:**Bilsätessläge****41- OBS:** Bilbarnstolen ska endast monteras riktad bakåt.**42- Montering:****43- Ta bort:**

Tryck ner minnesutlösningssknappen (1). Knappen stannar kvar i nedtryckt läge.

Tryck och håll ner utlösningssknappen på bilstolens motsatta sida (2).

Lyft bort bilbarnstolen från chassit (3).



Önemli: Lütfen bu talimatı gelecekte başvurmak için muhafaza edin.

Önemli güvenlik bilgileri

Genel:

- **UYARI:** Çocuğunuzu ASLA gözetimsiz bırakmayın.
- **UYARI:** Tüm kilitleme cihazlarının kullanımdan önce kilitli olmasını sağlayın.
- **UYARI:** Yaralanmayı önlemek için, bu ürün katlanırken ve açılırken çocuğunuzun uzakta olmasını sağlayın.
- **UYARI:** Çocuğunuzun bu ürünle oynamasına izin vermeyin.
- **UYARI:** Bu ürün koşmak veya kaykay yapmak için uygun değildir.
- **UYARI:** Koltuk ünitesi ve araç koltuğu ataşmanı cihazlarının kullanımdan önce doğru bir biçimde takıldığını kontrol edin.
- 2kg ağırlığında, eşit olarak dağıtılmış eşyaların taşınması için bir sepet sağlanmıştır.
- Koltuğun arkasında iki örgülü cep, her bir cepte eşit olarak dağıtılmış 250'şer gramlık eşyanın taşınması için sağlanmıştır.
- Değişen çanta (stil farklılık gösterir) maks. 2 kg'lık yük sınırıyla birlikte verilmektedir.
- Kola veya sırtlığın arka tarafına ya da taşıtın yanlarında herhangi bir takılı ek yük aracın kararlılığını ve güvenliğini etkileyebilir.
- Bu ürün bir platformla birlikte kullanmayın, çünkü ürünü güvensiz kılabilir.
- Araca bir çocuğu koyarken veya alırken frenleri her zaman kullanın.
- Üründe asla ikinci bir çocuk taşımayın.
- Bu ürün **BS EN 1888:2012** standardına uyar.

Taşıma bebeği şekli:

- Taşıma beşiği, gövdeden ayrı biçimde kullanılabilir. Bu modda:
- Taşıma beşiği doğumdan itibaren uygundur.
- Yalnızca düz yatay pozisyonda kullanılabilir.
- **UYARI:** Bu ürün yalnızca yardımsız dik oturamayan çocuklar için uygundur.
- **UYARI:** Yalnızca sağlam, düz ve kuru bir yüzeyde kullanın.
- **UYARI:** Diğer çocukların taşıma beşiğinin yanında gözetimsiz oynamalarına izin vermeyin.
- **UYARI:** Herhangi bir parça kırıkta, aşınmış veya eksikse, kullanmayın.
- **UYARI:** Bu taşıma beşiğini asla bir stant üzerinde kullanmayın.
- Taşıma beşiğinin yakınında açık ateş riski ve diğer güçlü ısı kaynaklarına dikkat edin.
- Taşıma beşiğinin taşıma sapı ve tabanı, zarar ve aşınma emarelerine karşı düzenli olarak muayene edilmelidir.
- Taşımadan veya kaldırmadan önce, taşıma kolunun pozisyonda kilitlendiğinden emin olun.
- Çocuğun başı, çocuğun vücudundan asla aşağıda olmamalıdır.
- Hiçbir ek yastık eklenmeyecektir.
- Bu taşıma beşiği **BS EN 1466:2014**'e uyar.

İttirilebilir bebek koltuğu modu:

- İttirilebilir koltuk modu, gövdeye bağlı oturma ünitesi (ileri veya arka yüz) kullanılarak elde edilir. Bu modda:
- İttirilebilir bebek koltuğu, 6 aylıktan maksimum 15 kg kullanıcı ağırlığına kadar olan çocuklar için uygundur.
- **UYARI:** Bu oturma birimi, ya 16 aydan küçük çocuklar için uygun değildir.
- **UYARI:** Her zaman kısıtlayıcı sistemi kullanın.
- **UYARI:** Bel kemeri ile birlikte kasık kayını her zaman kombinasyon halinde kullanın.
- Çocuğunuzun doğru takılı ve ayarlanmış harnesi her zaman giydiğinizden emin olun. D-halkalar, gerektiği takdirde, BS EN 13210'a onaylı ayrı bir güvenlik harnesinin atanması için mevcut harnes üzerinde sağlanırlar.

Araç koltuğu modu:

- Bu kombinasyon, doğumdan maksimum 13 kg kullanıcı ağırlığına kadar çocuklar için uygundur.
- Bir seyahat sistemi olarak kullanım için, gövde yalnızca "Port" araç koltuğu ile (ayrı satılır) uyumludur.
- Bu modda:
 - Bu ürün bir bebek veya yatağın yerini almaz. Çocuğunuzun uyuması gerekiyorsa, uygun bir bebek, yatak ya da taşıyabilir bebeğe alınmalıdır.

Koruma ve Bakım:

- Seyahat sisteminiz, kapsamlı güvenlik standartlarını karşılamak için tasarlanmıştır, doğru kullanım ve bakım uzun yıllar sorunsuz bir performansı sağlayacaktır.
- **Depolama** - Seyahat sisteminizi her zaman kuru saklayın. Nemli bir seyahat sisteminin saklanması, küf oluşumuna neden olacaktır, bu sebeple yumuşak bir bezle nemli silin ve saklamadan önce tamamen kurumasına izin verin. Asla uzun süreler boyunca güneş ışığında bırakmayın - bazı kumaşlar solabilir.
- **Temizleme** - Temizleme talimatı için yumuşak ürünlerde dikkatli yıkama bölümüne bakın. Plastik ve metal parçalar ılık su ve yumuşak bir deterjanla sünger kullanılarak temizlenebilir. Asla aşındırıcı, amonyak bazlı, çamaşır suyu bazlı veya alkol tipi temizleyicilerle temizlemeyin.
- **Yıpranma ve Aınma** - Sürekli darbe, zarara neden olacaktır. Gövde güçlüdür, ancak arka tekerleğin merdivenlere veya kaldırımlara çarpması halinde, zayıflayacaktır. Lastikler kullanımla birlikte aşınacaktır ve tekerlek birimleri gerekirse değiştirilmelidir. Çocuğunuz sert ayakkabılar giyerse, bunlar yumuşak kumaşa zarar verebilir.
- **Bakım** - Sabit ve takılı, tam çalışır durumda olmalarını sağlamak için düzenli olarak kilitleme cihazlarını, frenleri, tekerlekleri, harnes montajını, mandalları, koltuk ayarlayıcıları, mafsalları ve bağlantıları muayene edin. Her zaman serbest biçimde hareket etmeli ve minimum bakım gerektirmelidirler. Ancak ör. silikon (yağ veya gres kullanmayın) gibi bir sprey yağlayıcı ile ince katman halinde düzenli yağlama seyahat sisteminizin ömrünü uzatacak ve açılıp kapanmasını daha da kolaylaştıracaktır. Seyahat sisteminize, önce gerçekleştirmeniz gereken geçerli olması kaydıyla, ikinci bir bebek için kullanmadan önce veya 18 ay sonra servis yapılmalı ve eski durumuna getirilmelidir.

Görsel dil Anahtarı:

	XX uyarısına başvurun		İşlemi x kez tekrarlayın		Bas ve tut
	Doğru işlem		Genel işlem oku		Kontrol et
	Yanlış işlem		Kilitle		XX adımına ilerle
	Sesli ikaz		Kilidi aç		Diğer tarafta tekrarla

Parça Listesi:

P1: Gövde

P2: Arka tekerlek x2

P3: Ön tekerlek

P4: Taşıma beşiği yastığı

P5: Taşıma beşiği astarı

P6: Taşıma beşiği

P7: Taşıma beşiği örtüsü

P8: Taşıma beşiği önlüğü

P9: Taşıma beşiği kolu

P10: Örtülü tampon çubuğu

P11: Koltuk birimi örtüsü

P12: Bacak örtüsü

P13: Koltuk birimi

P14: Değişirme çantası (Tam)

P15: Yağmur örtüsü

P16: Çocuk araç koltuğu adaptörü x2

Yedek Parçalar:

Aşağıda gösterilen yedek parçalar, ürününüz için mevcuttur. İngiltere ve İrlanda müşterileri için, web sitemiz yoluyla sipariş edin: <http://www.cosatto.com/service-centre/spares>

İngiltere ve İrlanda dışındaki müşteriler için, yerel distribütörünüze ilişkin iletişim bilgilerini

<http://www.cosatto.com/stockists> adresinde görebilirsiniz

İlave yardıma ihtiyaç duyarsanız, lütfen cuddle@cosatto.com e-posta adresi yoluyla bizimle iletişime geçin.

S1: Bacak örtüsü

S2: Göğüs Yastıkları (Ayarlı)

S3: Koltuk birimi örtüsü

S4: Koltuk birimi

S5: Harnes

S6: Kasık pedi

S7: Arka tekerlek

S8: Sepet

S9: Ön tekerlek

S10: Taşıma beşiği kolu /
koltuk birimi tampon çubuğu

S11: Tampon Çubuğu Örtüsü

S12: Taşıma beşiği yastık örtüsü

S13: Taşıma beşiği yastığı

S14: Taşıma beşiği astarı

S15: Taşıma beşiği önlüğü

S16: Taşıma beşiği

S17: Taşıma beşiği örtüsü

S18: Yağmur örtüsü

S19: Çocuk araç koltuğu adaptörleri
(Çift)

S20: Değişirme torbası

S21: Değişirme matı (Renk değişebilir)

S22: Bebek bezi çantası
(Renk değişebilir)

Takma ve Çalıştırma Bilgisi:

Lütfen aşağıdaki şekillere başvurun:

- Gövde**
 - Açma:**
Otomatik kilidi (1) serbest bırakın ve kolu gövde pozisyonunda (2) kilitleninceye kadar yukarı doğru kaldırın.
Gövde yerinde kilitlenir.
 - Tutma yeri pozisyonunu ayarlama:**
 - Takma:**
 - Çıkarma:**

Arka tekerlek

5- **Takma:**

6- **Çıkarma:**

Fren

7- **Uygulama:**

8- **Serbest bırakma:**

Ön tekerlek döner kilidi

9- **Uygulama:**

10- **Serbest bırakma:**

Sepet

11- **Çıkarma:**

Yeniden takma işlemi, bu prosedürün tersine bir sırada yapılmasıdır.

Gövde

12- **Kapama:**

Not: Gövde, taşıma beşiği veya çocuğu araba koltuğu takılıncaya kadar kapanmaz. Koltuk birimi takılı halde kapamak için, koltuk birimi ileri doğru bakmalı ve en dik pozisyonda olmalıdır. Birincil serbest bırakma düğmesine (1) basarken, iki ikincil kolu (2) geriye doğru çekin. Kola (3) otomatik kilit gövdeyi katlı pozisyonda (4) tutuncaya kadar aşağı doğru bastırın. En kompakt katlamayı (5) elde etmek için kolu içe doğru (2) katlayın.

Taşıma beşiği

13- **Hazırlık:**

Yastık ve astarı taşıma beşiğinden (1) çıkarın. Her iki gövde çubuğunu pozisyonlarda (2) kilitleninceye kadar açın.

14- Astarı taşıma beşiğine takın ve tespit edin (1).

Yastığı taşıma beşiğinde (2) astar üzerine yeniden takın.

Taşıma beşiği (3) kolunu taşıma beşiğine bağlayın.

Gerektiğinde (harnes temin edilmez) BS EN 13210'a onaylı ayrı bir güvenlik harnesinin ataşmanı için taşıma beşiğinin tabanında bir set "D" halka bulunur. Astarındaki (4) yuvalar içinden "D" halkaları geçirin.

15- **Takma:**

Not: Taşıma beşiği şekilde gösterildiği gibi yalnızca geri yöne bakacak biçimde takılabilir.

Koltuk takma yerleri ve taşıma beşiği takma yerleri (1) noktalarla işaretlenmiştir. BUNlar, aynı tarafta olmalı ve doğru takılmışsa hizalanmalıdır.

16- **Çıkarma:**

Not: Lütfen taşıma kolunun taşıma beşiği gövdeden kaldırılarak çıkarılmadan önce güvenli biçimde takıldığından emin olun.

Taşıma beşiği kolu

17- **Çıkarma:**

Taşıma beşiği örtüsü

18- **Takma:**

19- **Ayarlama:**

20- **Çıkarma:**

Taşıma beşiği önlüğü

21- **Takma:**

Çıkarma işlemi bu prosedürün tersine bir sırada yapılmasıdır.

Yağmur örtüsü

22- **Takma:**

Çıkarma işlemi bu prosedürün tersine bir sırada yapılmasıdır.

Koltuk birimi

23- **Takma:**

Not: Koltuk birimi arkaya veya öne bakar şekilde takılabilir.

24- **Çıkarma:**

25- **Koltuk birimi eğim açısını ayarlama:**

UYARI: Koltuk birimini asla koltukta çocuğunuz varken ayarlamayın.

Harnes

26- Açma:

27- Kapama:

28- Kayış uzunluğunu ayarlama:

Kayış ayarını uygun bir uzunluğa (1, 2 ve 3) kaydırın.

29- Omuz kayış pozisyonunu ayarlama:

30- Çıkarma:

Omuz kayışı tutucusunu arkalık (1) içinden ittirin.

Kasık kayışı tutucusunu oturak (2) içinden ittirin.

"C" klipsi, açıklığı (3) ortaya çıkacak şekilde döndürün ve bel kayışını klipsten (4) dışa doğru kaydırın.

Yeniden takma işlemi, bu prosedürün tersine bir sırada yapılmasıdır.

Tampon çubuğu

31- Takma:

32- Açma:

33- Çıkarma:

Bacak örtüsü

34- Takma:

Harnesi açın (26) ve göğüs yastığı ve baş tutucuyu (1) çıkarın.

Bacak örtüsü (2) içinden harnes kayışlarını ittirin.

Bacak örtüsü kumaşı bağlarını arkalığın (3) arkasına takın.

Göğüs yastıklarını ve kasık pedini takın, ardından harnesi kapatın (27).

Koltuk birimi örtüsü

35- Takma:

36- Ayarlama:

37- Çıkarma:

Yağmur örtüsü

38- Takma:

Çocuk araç koltuğu adaptörü

39- Takma:

Not: Çocuk araç koltuğu adaptörleri "Giggle 2" TS ile birlikte temin edilir.

Adaptörler verilir. Koltuk takma yerleri ve adaptörler (1) üzerine noktalar işaretlenmiştir.

Bunlar, doğru takılmışsa aynı tarafta olmalıdır.

40- Çıkarma:

Araç koltuğu modu

41- **Not:** Çocuk arabası koltuğu yalnızca arkaya bakar şekilde takılmalıdır.

42- Takma:

43- Çıkarma:

Hafıza boşaltma düğmesine (1) basın. Düğme basılı kalacaktır.

Araç koltuğunun (2) karşı tarafındaki serbest bırakma düğmesine basın ve basılı tutun.

Çocuk arabası koltuğunu gövdeden (3) kaldırın.

هام: حافظ على هذه التعليمات للرجوع إليها في المستقبل . معلومات هامة للسلامة

عامة:

- **تحذير:** لا تترك طفلك دون رقابة
- **تحذير:** تأكد من أن جميع الأقفال تعمل بصورة جيدة قبل الاستعمال
- **تحذير:** لتجنب الإصابة تأكد من أن طفلك يكون بعيداً أثناء فتح وطي هذا المنتج
- **تحذير:** لا تدع طفلك يلعب بهذا المنتج
- **تحذير:** هذا المنتج غير مناسب للركد أو التزلج
- **تحذير:** تأكد من أن أدوات الربط الخاصة بوحدة المقعد، أو مهد الطفل المتنقل، أو مقعد السيارة الخاص بالطفل تم تركيبها بطريقة سليمة قبل الاستخدام.

- يتم توفير سلة لحمولة 2 كجم من الأشياء على أن تكون موزعة بالتساوي.
- يوجد جيبين شبك في مؤخرة وحدة المقعد الخاص بعربة الطفل يكفي لحمولة 250 غرام موزعة بطريقة متساوية.
- يوجد حقيبة حفاض للطفل (موديلات مختلفة) بحد أقصى 2 كجم حمولة.
- أي وزن إضافي يعلق على المقبض أو الجزء الخلفي من مسند الظهر أو على جانبي العربة سوف يؤثر على استقرارها وسلامتها.
- لا تستخدم لوحة وقوف مع هذا المنتج لأنها قد تجعل المنتج غير آمن.
- قم بالضغط على الفرامل حينما تقم بوضع أو حمل الطفل من العربة.
- لا تضع طفل ثان على المنتج أبداً.
- هذا المنتج يتوافق مع BS EN 1888:2012.

في وضعية السرير المحمول للأطفال:

- يمكن استخدام السرير المحمول دون هيكل عربة الأطفال. في هذه الوضعية:
- يكون سرير الأطفال مناسب للطفل منذ الولادة.
- يجب أن يستخدم في وضعية مسطحة.
- **تحذير:** هذا المنتج مناسب فقط للأطفال الذين لا يستطيعون الجلوس من دون مساعدة.
- **تحذير:** لا يستخدم إلا على سطح صلب، مستوى وجاف.
- **تحذير:** لا تدع الأطفال الآخرين يلعبون حول سرير الأطفال المحمول دون مراقبة.
- **تحذير:** لا تستخدم السرير المحمول إذا كان أي جزء منه مكسور، أو ممزق أو مفقود.
- **تحذير:** لا تضع هذا السرير المحمول على حامل.
- كن على بينة من خطر الحريق أو غيره من مصادر الحرارة القوية في المحيط القريب من السرير المحمول.
- يجب فحص مقبض السرير المحمول وكذلك قاعدته بانتظام لعلامات التلف والتآكل.
- قبل حمل أو رفع المهد المتنقل للطفل، تأكد من أن يد المهد ثابتة في وضعها الصحيح.
- لا ينبغي أبداً أن يكون رأس الطفل في مستوى أقل إنخفاضاً عن جسمه.
- لن يتم إضافة أي فراش إضافي.
- هذا السرير المحمول يتوافق مع BS EN 1466: 2014.

وضع عربة الأطفال (ستورلر):

- يتحقق وضع عربة الأطفال (ستورلر) باستخدام وحدة المقعد (مواجهاً للأمام أو الخلف) مثبت على الهيكل. وفي هذا الوضع:
- عربة الأطفال تناسب الطفل من سن ستة أشهر حتى يصل وزنه إلى 15 كغم بحد أقصى.
- **تحذير:** المقعد ليس مناسباً للأطفال أقل من ستة أشهر.
- **تحذير:** قم دائماً باستخدام نظام التقييد.
- **تحذير:** قم دائماً باستخدام أربطة المنفرج مع حزام أمان الخصر.
- التأكد من أن طفلك يرتدي حزام الأمان المثبت بإحكام في وضعه الصحيح في جميع الأوقات. يتم توفير حلقات D على حزام الأمان المتواجد لربط حزام
- أمان منفصل يتوافق مع BS EN 13210 في حالة أن الوضع يتطلب ذلك.

وضع مقعد السيارة:

- تلائم هذه المجموعة الأطفال بدايةً من الولادة وحتى المستخدمين الذين يبلغ وزنهم 13 كيلوجراماً كحد أقصى.
- للاستخدام كنظام للسفر، لا يتوافق الهيكل إلا مع مقعد سيارات "Port". في هذا الوضع:
- لا يحل هذا المنتج محل المهدهد أو السرير. في حالة أن طفلك يحتاج أن يخلد إلى النوم، ينبغي أن يوضع في المهدهد، أو السرير، أو المهدهد المحمول المناسب.

السيارة والصيانة:

- عربة الأطفال مصممة لتستوفي جميع مقاييس الأمان والاستخدام والصيانة الصحيحة، ستحصلين على سنوات عديدة من الأداء الجيد.
- التخزين- قومي بتخزين نظام السفر الخاصة بك دائماً بحالة جافة. سيحفظ تخزين نظام السفر رطباً تكون التعفن، لذا قومي دائماً بتجفيف أي رطوبة بقطعة قماش ناعمة وانكيريها حتى تجف تماماً قبل التخزين. لا تتركه أبداً تحت أشعة الشمس لفترات طويلة، فمن الممكن أن يبهت لون بعض الأقمشة.
- **التنظيف-** قم بالرجوع إلى تعليمات الغسيل الموجودة على السلع الناعمة لتعليمات التنظيف. يمكن تنظيف الأجزاء البلاستيكية والمعدن بالماء الدافئ و المنظفات الخفيفة. لا يجب تنظيفه بمنظفات قوية نفاذة، أو تحتوي على الأمونيا، أو المبيضات أو الكحوليات.
- **البلى والتمزق-** أن الهيكل متين ولكن يمكن أن يضعف في حالة إصطدام العجلة الخلفية بالدرج أو الرصيف. والإصطدام المستمر سوف يسبب الضرر. ستبلى الإطارات مع الاستعمال وينبغي استبدال وحدات العجلات إذا لزم الأمر. إذا كان طفلك يرتدي الأحذية القوية فهذا قد يضر بالنسيج الناعم.
- **الصيانة-** قم بتفقد الأجزاء مثل الأقفال، والفرامل، والعجلات، وتجميع حزام الأمان، الخطافات، معدّل المقاعد والمفاصل والمثبتات بانتظام لضمان أنها آمنة وتعمل بكفاءة. ينبغي أن تكون حرة في الحركة في جميع الأوقات. يجب أن تتحرك العجلات بشكل حر طوال الوقت مع الاحتياج لوجود لحد أدنى من الصيانة. ومع ذلك، يساعد الاستخدام الخفيف لمزيت رش مثل السليكون بشكل منتظم (لا تستخدم الزيت أو الشحم) على إطالة عمر نظام السفر الخاصة بك كما تسهل من عملية الفتح والطي. ينبغي صيانة عربة الأطفال وإعادةها إلى حالتها الأولى قبل استخدامها للطفل الثاني أو بعد 81 شهر، أيهما أقرب.

مفتاح اللغة البصرية:

	به هشدار XX مراجعه كنيد		تكرار الفعل X مرات		اضغط مع الاستمرار
	الإجراء الصحيح		سهام الفعل العام		الاختيار
	الإجراء غير الصحيح		قفل		انتقل إلى الخطوة XX
	صوت مسموع		فتح		كرر على الجانب الآخر

قائمة الأجزاء:

P1: الهيكل المعدني (الشاسيه)	P7: هود (غطاء) المهد المتنقل	P13: وحدة المقعد
P2: عجل خلفي 2 x	P8: غطاء المهد المتنقل	P14: حقيبة حفاض (كاملة)
P3: عجل أمامي	P9: مقبض المهد المتنقل	P15: غطاء المطر
P4: مرتبة المهد المتنقل	P10: ممتص الصدمات مع الغطاء	P16: موائم مقعد السيارة للأطفال 2 x
P5: بطانة المهد المتنقل	P11: هود وحدة المقعد	
P6: السرير المحمول	P12: غطاء القدم / الجوارب	

أجزاء قطع الغيار:

قطع الغيار الميمنة أدناه متوفرة للمنتج الخاص بك. بالنسبة لعملاء المملكة المتحدة وإيرلندا، أطلب من خلال موقعنا على الانترنت:

<http://www.cosatto.com/service-centre/spares>

لعملاء خارج المملكة المتحدة وأيرلندا، معلومات الاتصال الخاصة بالموزع المحلي الخاص بك يمكن أن تجدها على:

<http://www.cosatto.com/stockists>

cuddle@cosatto.com إذا كنت بحاجة إلى أي مساعدة إضافية، يرجى الاتصال بنا على

S1: غطاء القدم / الجوارب	S9: عجل أمامي	S16: السرير المحمول
S2: وسائد لحماية الصدر (الضبط)	S10: مقبض المهد المتنقل /	S17: هود (غطاء) المهد المتنقل
S3: هود وحدة المقعد	ممتص الصدمات الخاص بوحدة المقعد	S18: غطاء المطر
S4: وحدة المقعد	S11: غطاء ممتص الصدمات	S19: موائم مقعد السيارة للأطفال (زوج)
S5: حزام الأمان	S12: غطاء مرتبة المهد المتنقل	S20: حقيبة التغيير
S6: وسادة الحجر	S13: مرتبة المهد المتنقل	S21: حصيرة تغيير الحفاض (اللون قد يختلف)
S7: عجل خلفي	S14: بطانة المهد المتنقل	S22: كيس حفاضات (اللون قد يختلف)
S8: السلة	S15: غطاء المهد المتنقل	

معلومات التركيب والتشغيل:

قم بالرجوع إلى الرسومات البيانية التالية:

1-	الهيكل المعدني (الشاسيه)	فتحة:
		قم بإفراج القفل الاتوماتيك (1) وإرفع المقبض إلى أعلى حتى يُغلق الشاسيه في وضعه المضبوط (2).
2-		أكد من أن الشاسيه مغلق بصورة صحيحة.
3-	عجل أمامي	ضبط موضع المقبض:
4-		التركيب:
5-	عجل خلفي	إزالة:
6-		التركيب:
7-	الفرامل	إزالة:
8-		تطبيق الإغلاق:
9-	قفل الدوران للعجلة الأمامية	الإنفلات:
10-		تطبيق الإغلاق:
11-	السلة	الإنفلات:
		إزالة:
		لإعادة التركيب قومي بإتباع عكس الخطوات.

الهيكل المعدني (الشاسيه)	-12	الغلق:
		ملحوظة: لا يمكن غلق الشاسيه في وجود المهده المنتقل أو مقعد السيارة الخاص بالطفل مثبت عليه. حتى يمكنك غلق الشاسيه اثناء وجود وحدة المقعد مثبتة، يجب أن تكون وحدة المقعد موجهة إلى الأمام وفي أقصى وضعية عمودية.
		أثناء الضغط على زر الإنفراج الأول (1)، قم بشد الذراعين الثانويين (2) إلى الخلف.
		قم بالضغط إلى أسفل على المقبض (3) حتى يتم الغلق الاتوماتيك للشاسيه في وضع الطي (4).
		قم ببطي المقبض داخلًا (2) حتى تتمكن من الوصول إلى أقصى طي مكبوس (5).
السرير المصقول	-13	التحضير:
		قم بإزالة المرتبة والبطانة من المهده المنتقل (1).
		قم بانساقط قاضي الهيكل حتى يتم الغلق في الوضعية السليمه (2).
	-14	قم بإعادة البطانة في المهده المنتقل مع تثبيتها (1).
		قم بتثبيت المرتبة على البطانة في المهده المنتقل (2).
		قم بتركيب مقبض المهده على المهده نفسه (3).
		يوجد مجموعة من الحلقات في قاعدة المهده المنتقل لربط حزام أمان مستقل وموافق عليه BS EN 13210 عند اللزوم (حزام الأمان غير موفر). قم بإدخال الحلقات في الفتحات المزودة في البطانة (4).
	-15	التركيب:
		ملحوظة: يمكن تثبيت المهده المنتقل فقط مواجهاً للخلف كما هو موضح في الشكل.
		يوجد نقاط مرسومة على حوامل المقعد وحوامل المهده المنتقل (1). يجب أن تكون النقاط على نفس الناحية ومصطفة في حالة التركيب السليم.
	-16	إزالة:
		ملحوظة: برجاء التأكد من أن مقبض المهده المنتقل تم تثبيته بإحكام قبل حمل المهده المنتقل من فوق الشاسيه.
مقبض المهده المنتقل	-17	إزالة:
هود (غطاء) المهده المنتقل	-18	التركيب:
	-19	تعديل:
	-20	إزالة:
غطاء المهده المنتقل	-21	التركيب:
		الإزالة هي عكس هذه الخطوات.
غطاء المطر	-22	التركيب:
		الإزالة هي عكس هذه الخطوات.
وحدة المقعد	-23	التركيب:
		ملحوظة: وحدة المقعد يمكن تركيبها موجهة إلى الأمام أو الخلف.
	-24	إزالة:
	-25	ضبط وحدة المقعد بإمالة إلى الخلف.
		تحذير: لا تقم بتعديل وحدة المقعد أثناء وجود الطفل في المقعد.
حزام الأمان	-26	فتحة:
	-27	الغلق:
	-28	ضبط طول الحزام:
		قومي بدرج مضبط الحزام للطول المناسب (3&2&1).
	-29	ضبط وضع حزام الكتف:
	-30	إزالة:
		قومي بتمرير مثبتات حزام الكتف في مسند الظهر (1).
		قومي بتمرير مثبتات حزام الحجر في المقعد (2).
		قومي بتدوير مشبك "C" لكشف فتحتها (3) ثم إدراجي حزام الخصر خارج المشبك (4).
		لإعادة التركيب قومي بإتباع عكس الخطوات.
ممتص الصدمات	-31	التركيب:
	-32	فتحة:

إزالة:	-33	
التركيب:	-34	غطاء القدم / الجوارب
قم بفك حزام الأمان (26) وإزالة واقي الصدر ووسادة الحجر(1). قومي بإدخال أحزمة المشبك خلال غطاء القدم / الجوارب قومي بربط المشابك القماش لغطاء القدم بمؤخرة مسند الظهر (3). قم بإعادة تركيب واقي الصدر ووسادة الحجر ثم إغلق حزام الأمان (27) .		
التركيب:	-35	هود وحدة المقعد
تعديل:	-36	
إزالة:	-37	
التركيب:	-38	غطاء المطر
التركيب:	-39	موائم مقعد السيارة للأطفال
ملحوظة: يتم توفير محاولات مقعد السيارة الخاص بالطفل مع "Giggle 2" في إس.س. يتم تسليم المحولات. ترسم النقاط على حوامل المقعد والمحولات (1). يجب أن تكون على نفس الناحية في حالة التركيب السليم.		
إزالة:	-40	
ملاحظة: يجب أن يتم تركيب مقعد السيارة الخاص بالأطفال باتجاه الخلف فقط.	-41	وضع مقعد السيارة
التركيب:	-42	
إزالة:	-43	
إضغط على زر إنفراج الذاكرة (1). سيظل الزر مضغوط.		
إضغط واستمر في الضغط على زر الإنفراج على الناحية المواجهة لمقعد السيارة (2).		
ارفعي مقعد السيارة الخاص بالأطفال من على الشاسيه (3).		

مهم: این دفترچه راهنما را برای دفعات بعدی نگه دارید

اطلاعات مهم در خصوص ایمنی

اطلاعات کلی:

- **هشدار:** هرگز کودک خود را تک و تنها بدون مراقب و توجه رها نکنید.
- **هشدار:** قبل از استفاده از محکم بسته شدن تمام وسایل قفل کننده مطمئن شوید.
- **هشدار:** جهت جلوگیری از آسیب دیدگی، هنگام باز و بسته کردن این محصول مطمئن شوید که کودکان دور از این محصول نگه داشته شود.
- **هشدار:** اجازه ندهید که کودکان با این محصول بازی کنند.
- **هشدار:** این محصول مناسب دویدن یا اسکیت نیست.
- **هشدار:** قبل از استعمال، بررسی کنید که بدنه صندلی، گریز یا وسایل متصل به صندلی ماشین مخصوص کودک به درستی محکم شده باشند.
- سببی برای حمل کالا تا وزن ۲ کیلوگرم ارائه شده به شرطی که وزن به طور مساوی توزیع شود.
- دو پاکت توری در عقب بدنه صندلی به منظور حمل ۲۵۰ گرم کالا در هر پاکت ارائه شده است، که وزن در آنها به طور مساوی توزیع شده است.
- یک کیسه تعویض (در سبک های مختلف) با حد بار حداکثر ۲ کیلوگرم ارائه شده است.
- هرگونه بار اضافی متصل به دسته یا روی پشت پستی یا روی کناره های وسیله روی ثبات و ایمنی وسیله نقلیه تاثیر می گذرد.
- از کفی برای این محصول استفاده نکنید زیرا ممکن است باعث ناامنی این محصول شود.
- همیشه هنگام گذاشتن یا بلند کردن کودک از وسیله نقلیه، ترمز را اعمال کنید.
- هرگز کودک دومی را روی این محصول حمل نکنید.
- این محصول مطابق با استانداردهای BS EN 1888:2012 است.

حالت گریز:

- می توان گریز را جدا از شاسی استفاده کرد. به این حالت:
- گریز از بدو تولد مناسب باشد
- حتما باید در حالت خوابیده و صاف مورد استفاده واقع شود
- **هشدار:** این محصول تنها مناسب کودکی است که نمی تواند بدون کمک بلند شود و بنشیند.
- **هشدار:** تنها روی یک سطح سفت، هموار و خشک قرار دهید.
- **هشدار:** اجازه ندهید که سایر کودکان بدون مراقب و توجه در نزدیکی گریز بازی کنند.
- **هشدار:** از این محصول در صورتی که که قطعه ای از آن شکسته، پاره یا گم شد استفاده نکنید.
- **هشدار:** هرگز این گریز را روی یک پایه قرار ندهید.
- از خطر آتش در فضای باز و سایر منابع حرارتی شدید، در نزدیکی گریز آگاه باشید.
- پایه و دسته حمل گریز باید به طور منظم از لحاظ وجود علائم آسیب دیدگی و سایش مورد بازرسی قرار گیرد.
- قبل از حمل یا بلند کردن گریز، مطمئن شوید که دسته حمل گریز در جایگاه خود محکم شده باشد.
- سر کودک هرگز نباید پایین تر از تنش قرار گیرد.
- نباید تشک بیشتری اضافه شود.
- این محصول مطابق با استانداردهای BS EN 1466:2014 است.

حالت رورونک:

- حالت رورونک با استفاده از صندلی (روبه حالت جلو یا عقب) نصب شده به شاسی بدست می آید. به این حالت:
- کالسکه برای کودکان ۶ ماهه تا حداکثر وزن ۱۵ کیلوگرم مناسب است.
- **هشدار:** این صندلی برای کودکان زیر 6 ماه مناسب نیست.
- **هشدار:** همیشه از سیستم مهار استفاده کنید.
- **هشدار:** همیشه از بند زیر کشاله در ترکیب با کمر بند دور کمر استفاده کنید.
- همیشه مطمئن شوید که طناب مهارکننده کودکان به درستی نصب و تنظیم شده باشد. در صورت نیاز، جهت نصب یک طناب مهارکننده ایمن جدا، حلقه های D روی طناب مهارکننده موجود قرار داده می شوند که مطابق با استانداردهای BS EN 13210 است.

حالت صندلی ماشین:

- این ترکیب برای کودکان از بدو تولد تا حداکثر وزن ۱۳ کیلوگرم مناسب است.
- جهت استفاده به عنوان یک سیستم مسافرتی، این شاسی تنها متناسب با صندلی ماشین «Port» (که به طور جداگانه فروخته می شود) است. به این حالت:
- این محصول جای یک رختخواب بچه گانه یا یک بستر را نمی گیرد. اگر فرزندان نیاز به خوابیدن دارد، در آنصورت باید آن را در رختخواب بچه گانه، بستر یا گریپر مناسب قرار داد.

مراقبت و نگه داری:

- رورونک شما مطابق با استانداردهای ایمنی جامع طراحی شده است، و با استفاده و نگهداری صحیح این امکان را به شما خواهد داد تا سال های زیادی بدون مشکلی در عملکرد، از آن استفاده نما یید.
- **انبار-** سیستم مسافرتی خود را همیشه در مکانی خشک نگه دارید. انبار کردن سیستم مسافرتی در جای مرطوب باعث رشد قارچ و کپک خواهد شد، بنابراین رطوبت آن را با یک پارچه نرم بگیرید و قبل از نگهداری در انبار، بگذارید کاملا خشک شود. از قراردادن در زیر نور خورشید به مدت طولانی خودداری نما یید- این کار ممکن است باعث از بین رفتن پارچه شود.
- **پاکسازی-** برای دستور العمل تمیز کردن، به بخش مراقبتهای شستشوی کالای نرم مراجعه کنید. قطعات پلاستیکی و فلزی را می توانید با آب گرم و مایع شستشوی ملایم تمیز کنید. هرگز جهت پاکسازی از مواد ساینده، آمونیاک، سفیدکننده یا تیتراسافت استفاده نکنید.
- **فروسودگی-** این شاسی قوی است اما چنانچه چرخ عقب با پله ها یا جداول پیادو رو برخورد کند ضعیف خواهد شد. ضربه های مداوم باعث آسیب دیدگی خواهد شد. لاستیک ها در اثر استفاده فرسوده خواهند شد و درصورت لزوم باید اقدام به تعویض چرخ ها کرد. چنانچه کودکان کفش های سخت می پوشد این ممکن است به پارچه نرم آسیب برساند.
- **نگه داری-** به طور منظم وسایل قفل کننده، ترمزها، چرخ ها، قطعات طناب مهارکننده، چفت ها، تنظیم کننده های صندلی، محل های اتصال و لوازم جانبی را بازرسی کنید تا مطمئن شوید که ایمن هستند و عملکرد تمام عیاری دارند. آن ها باید همیشه برای حرکت آزاد باشند. آن ها باید در هر زمان آزادانه حرکت کنند و باید از آنها حداقل نگهداری ممکن صورت پذیرد. با این حال اعمال لایه نازکی از اسپری روان کننده از قبیل سیلیکون (از روغن یا گریس استفاده نکنید) به طور منظم عمر سیستم مسافرتی را افزایش خواهد داد و باز و بسته شدن را آسان تر خواهد کرد. باید قبل از آنکه رورونک را برای بچه دوم استفاده کنید، یا بعد از ۸۱ ماه، هرکدام که زودتر است، آن را سرویس و نوکاری کنید.

راهنمای زبان بصری:

	به هشدار XX مراجعه کنید		این عمل را X بار تکرار کنید		فشار دهید و نگه دارید
	عمل درست		فشار عمل کلی		بررسی کنید
	عمل نادرست		قفل کردن		تا مرحله XX ادامه دهید
	صدای قابل شنیدن		باز کردن		در طرف دیگر تکرار کنید

لیست قطعات:

P1: شاسی	P7: کلاهک گیر	P13: صندلی
P2: چرخ عقب 2 عدد	P8: پیش بند گیر	P14: کیسه تعویض (کامل)
P3: چرخ جلو	P9: دستگیره حمل گیر	P15: سایه بان
P4: تشک گیر	P10: میله سپر یا روکش	P16: آداپتور صندلی ماشین مخصوص کودک 2 عدد
P5: کفی گیر	P11: کلاهک بدنه صندلی	
P6: گیر	P12: حفاظ پا	

قطعات یدکی:

قطعات یدکی نشان داده شده در ذیل، برای محصول شما موجود هستند. مشتریان انگلستان و ایرلند، می توانند از طریق وبسایت ما سفارش دهند:

<http://www.cosatto.com/service-centre/spares>

مشتریان خارج از انگلستان و ایرلند می توانند در وبسایت

<http://www.cosatto.com/stockists> تماس توزیع کننده محلی شان دسترسی یابند.

اذا كنت بحاجة إلى أي مساعدة إضافية، يرجى الاتصال بنا على cuddle@cosatto.com

S1: حفاظ پا	S9: چرخ جلو	S16: کرپر
S2: پدهای فقسه سینه (ست)	S10: دستگیره حمل گیر /	S17: کلاهک گیر
S3: کلاهک بدنه صندلی	میله سپر بدنه صندلی	S18: سایه بان
S4: صندلی	S11: پوشش سپر	S19: آداپتورهای صندلی ماشین مخصوص کودک (جفت)
S5: طناب مهارکننده	S12: روکش تشک گیر	S20: کیف شارژ
S6: پد کشاله	S13: تشک گیر	S21: تشک تعویض پوشک بچه (رنگ ها ممکن است متفاوت باشد)
S7: چرخ عقب	S14: کفی گیر	S22: کیسه پوشک (رنگ ها ممکن است متفاوت باشد)
S8: سبد	S15: پیش بند گیر	

اطلاعات نصب و عملکرد:

لطفاً به نمودارهای زیر مراجعه نمایید:

شاسی	-1	باز کردن: قفل خودکار را باز کنید (1) و دسته را به سمت بالا بلند کنید تا شاسی در جایگاه خود محکم شود (2). بررسی کنید که شاسی در جایگاه خود قفل شده باشد. تنظیم حالت قرارگیری دسته:
چرخ جلو	-3	اتصال:
چرخ عقب	-5	اتصال:
تریمز	-7	اجمال کردن:
قفل مفصل چرخان چرخ جلو	-9	اجمال کردن:
سید	-11	اجمال کردن: نصب مجدد عکس این فرایند است.

12-	شاسی	بستن:
		توجه: شاسی نمی تواند به گریپر یا صندلی ماشین نصب شده مخصوص کودک گیر کند. برای گیر کردن به بدنه صندلی نصب شده، صندلی باید روبه جلو باشد و در قائم ترین حالت قرار گرفته باشد.
		درحالیکه دکمه آزادسازی اولیه را فشار می دهید (1)، هردو اهرم ثانویه (2) را به سمت عقب بکشید.
		دسته را به سمت پایین فشار دهید (3) تا قفل خودکار، شاسی را در حالت تاشده نگه دارد (4).
		دسته را به داخل تا کنید (2) تا به فشرده ترین حالت جمع شدگی دست یابید (5).
13-	گریپر	آماده سازی:
		تشک و کفی را از گریپر جدا کنید (1).
		هر دو میله قاب را باز کنید تا زمانیکه که در جایگاه های خود محکم شوند (2).
14-		کفی را دوباره به گریپر نصب کنید و محکم کنید (1).
		تشک را دوباره روی کفی در گریپر نصب کنید (2).
		دستگیره گریپر را به گریپر نصب کنید (3).
		در صورت نیاز (طناب مهار کننده عرضه نشده باشد)، جهت اتصال یک طناب مهارکننده ایمنی جدا که مورد تایید BS EN 13210 است، مجموعه ای از حلقه «D» وجود دارد که در پایه گریپر واقع شده اند. حلقه «D» را از لای شکاف موجود در کفی هل دهید (4).
15-		اتصال:
		توجه: همانطور که در تصویر نشان داده شده است گریپر را می توان تنها روبه عقب نصب کرد.
		نقاط روی پایه های صندلی و پایه های گریپر علامتگذاری شده اند (1). چنانچه به درستی نصب شوند باید در یک سمت و یک تراز قرار گیرند.
16-		جدا کردن:
		توجه: قبل از بلند کردن گریپر جدا از شاسی، مطمئن شوید که دستگیره محکم نصب شده باشد.
17-	دستگیره حمل گریپر	جدا کردن:
18-	کلاهی گریپر	اتصال:
19-		تنظیم کردن:
20-		جدا کردن:
21-	پیش بند گریپر	اتصال:
		جدا کردن، عکس این مرحله است.
22-	سایه بان	اتصال:
		جدا کردن، عکس این مرحله است.
23-	صندلی	اتصال:
		توجه: می توان بدنه صندلی را به حالت روبه جلو یا روبه عقب نصب کرد.
24-		جدا کردن:
25-		تنظیم زاویه خمیدگی بدنه صندلی
		هشدار: هرگز درحالیکه کودک روی صندلی است بدنه صندلی را تنظیم نکنید.
26-	طناب مهارکننده	باز کردن:
27-		بستن:
28-		تنظیم طول بند:
		تنظیم کننده بند را بلغزاندید تا در طول مناسب قرار گیرد (1، 2، 3)
29-		تنظیم حالت بند شانه:
30-		جدا کردن:
		نگه دارنده بند شانه را بکشید (1).
		نگه دارنده بند زیر کشاله را از زیر صندلی بکشید (2).
		گیره «c» را بچرخانید تا راه ورود آن قابل رویت شود (3) و بند کمر را از گیره رد کنید (4).
		نصب مجدد عکس این فرایند است.
31-	سپر خودرو	اتصال:
32-		باز کردن:

جدا کردن:	-33	
اتصال:	-34	حفاظت یا
طناب مهارکننده (26) را باز کنید و پد سینه و پد زیر کشاله را جدا کنید (1). بندهای مهارکننده را از لای حفاظ پا هل دهید (2). چسب پارچه ای حفاظ پا را به عقب پشتی نصب کنید (3). پدهای سینه و پد زیر کشاله را دوباره نصب کنید و سپس طناب مهارکننده را ببندید (27).		
اتصال:	-35	کلاهک بدنه صندلی
تنظیم کردن:	-36	
جدا کردن:	-37	
اتصال:	-38	سایه بان
اتصال:	-39	آداپتور صندلی ماشین مخصوص. کودک
توجه: آداپتورهای صندلی ماشین مخصوص کودک مجهز به "Giggle 2" TS هستند. آداپتورها تحویل داده شده اند. نقاط روی پایه های صندلی و آداپتورها علامتگذاری شده اند (1). چنانچه به درستی نصب شوند باید در یک سمت قرار گیرند.		
جدا کردن:	-40	
نکته: صندلی ماشین مخصوص کودک را باید تنها به حالت روبه جلو نصب کرد.	-41	حالت صندلی ماشین
اتصال:	-42	
جدا کردن:	-43	
دکمه آزادسازی حافظه را فشار دهید (1). دکمه در حالت فشار باقی خواهد ماند. دکمه آزادسازی را در سمت مقابل صندلی ماشین فشار دهید و نگه دارید (2). صندلی ماشین مخصوص کودک را از شاسی بلند کنید (3).		

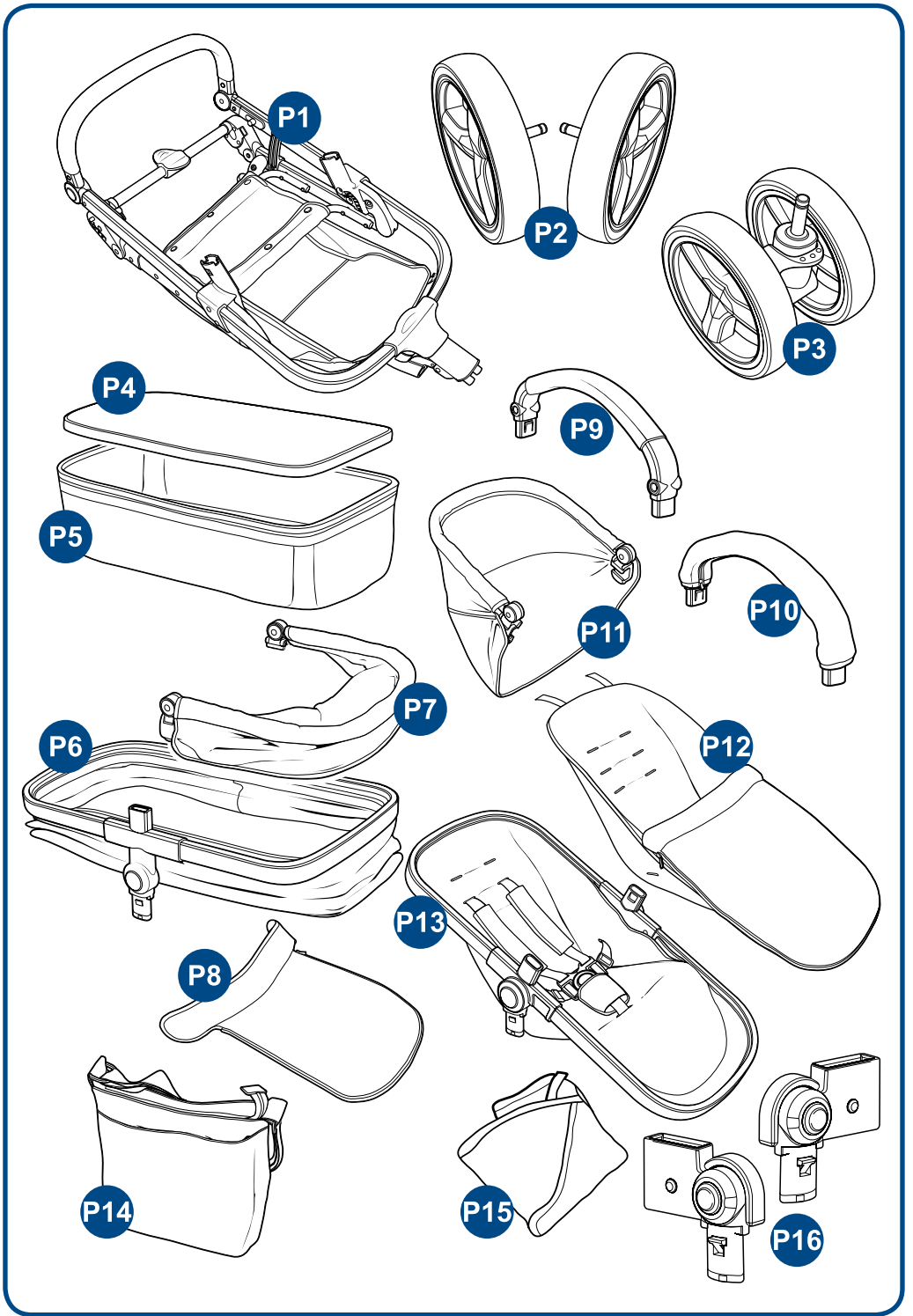

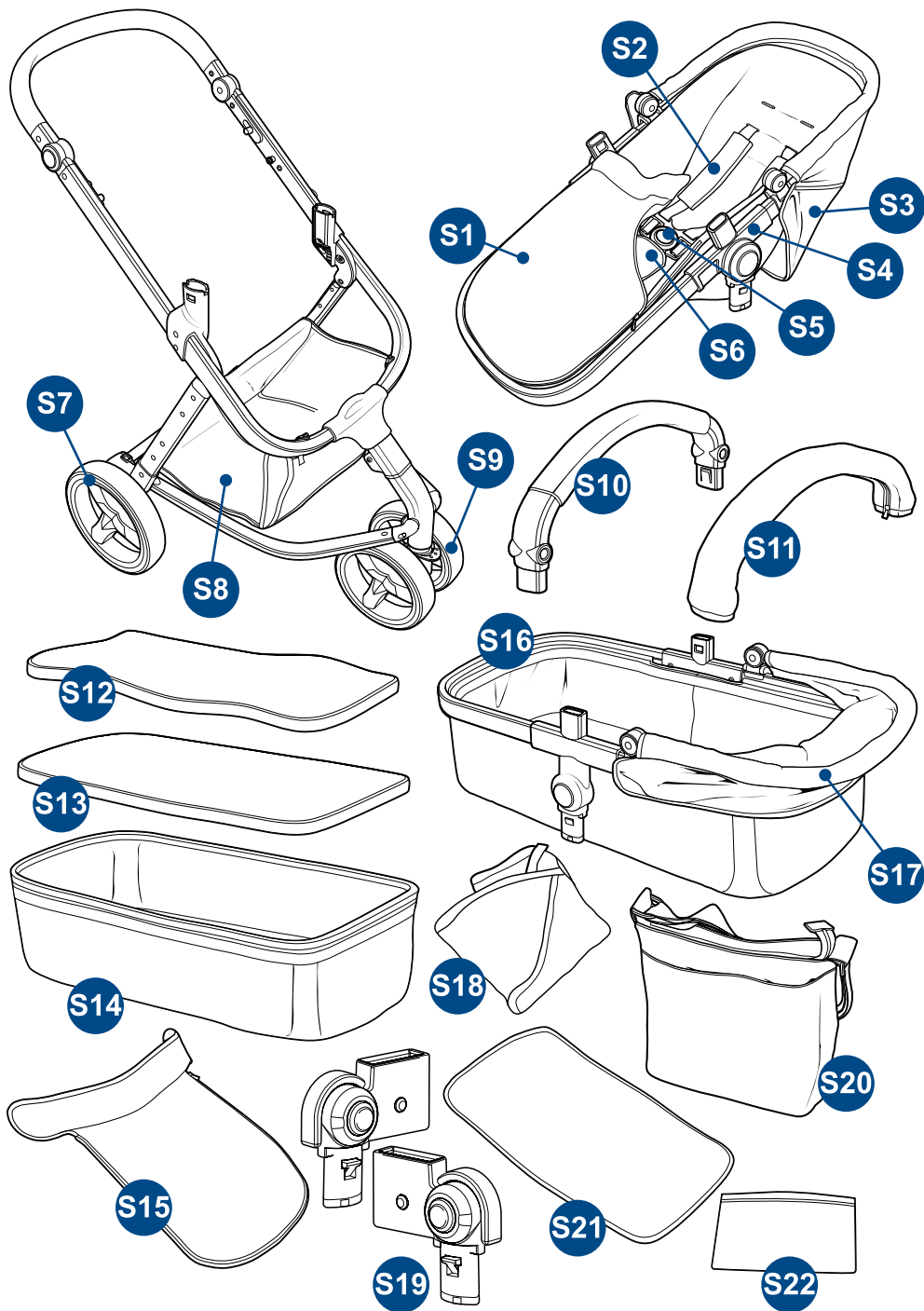

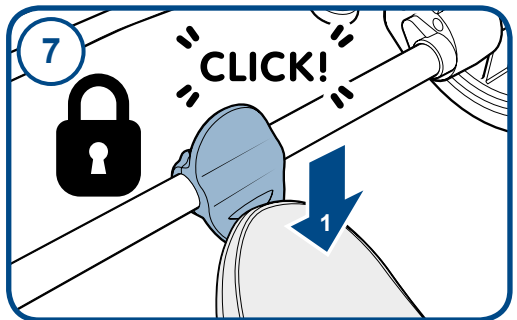
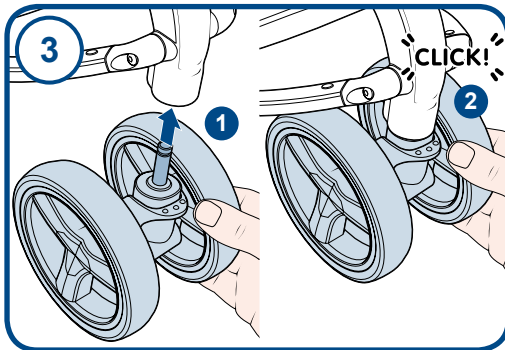
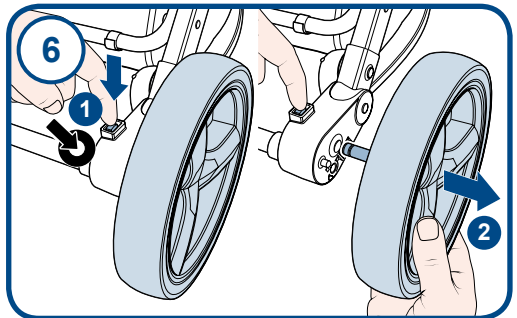
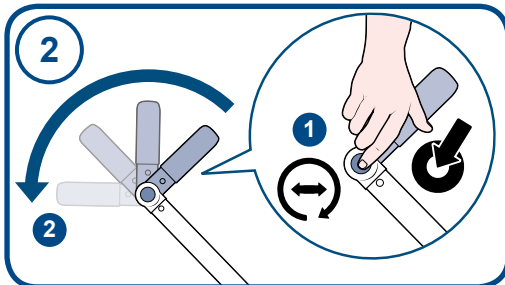
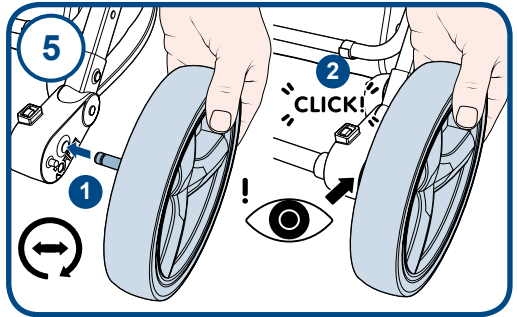
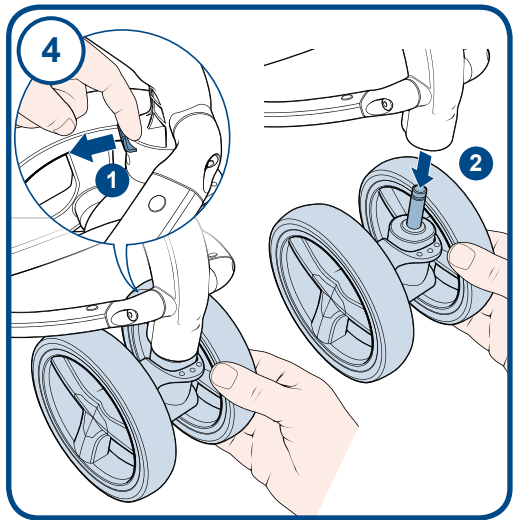
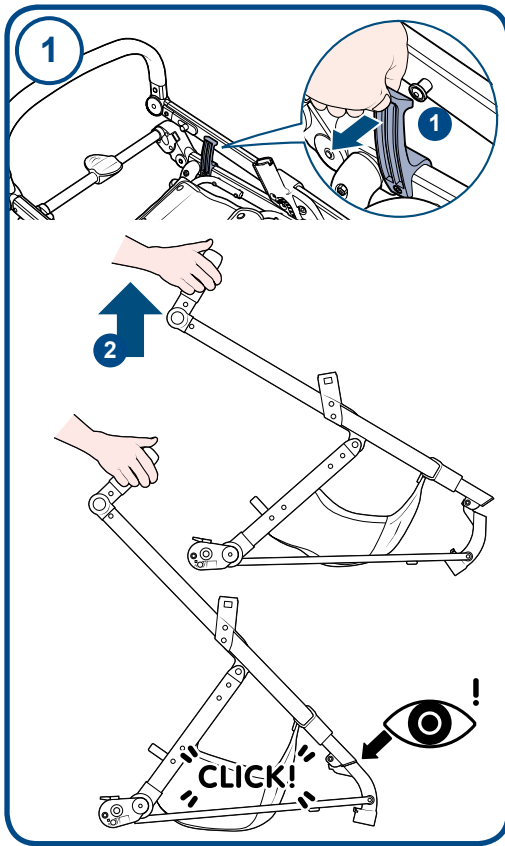

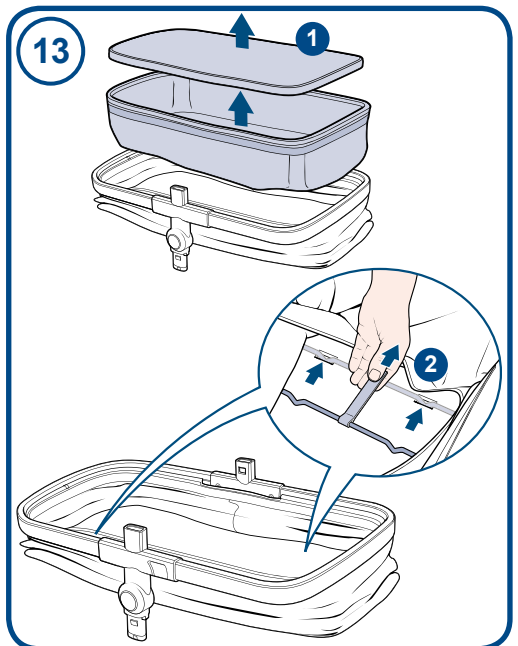
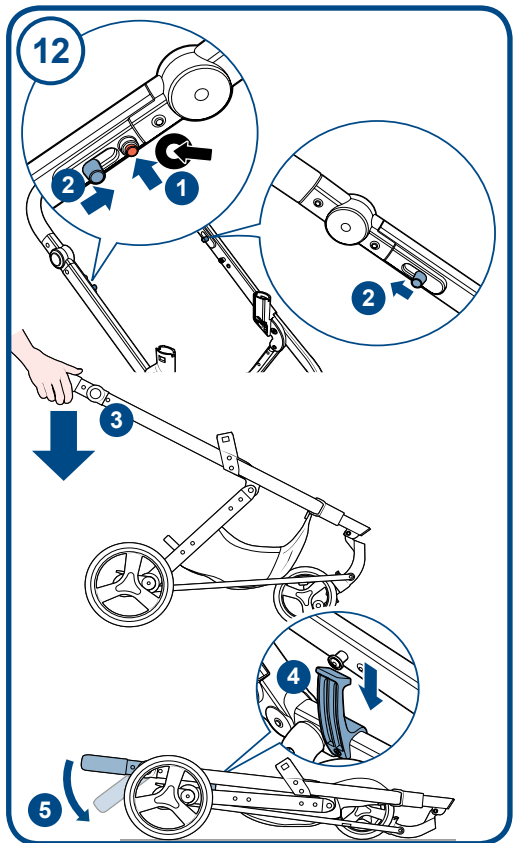
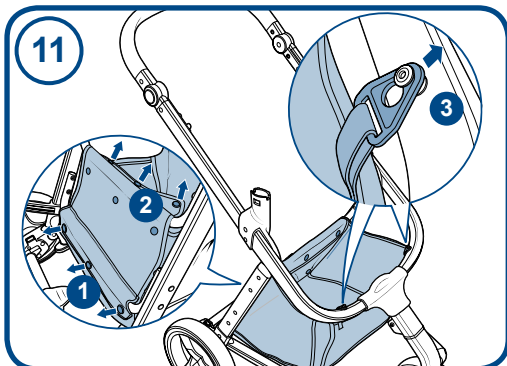
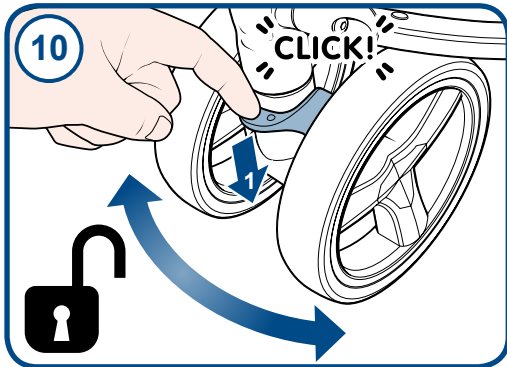
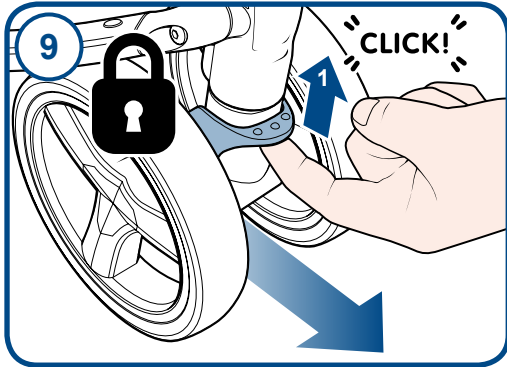
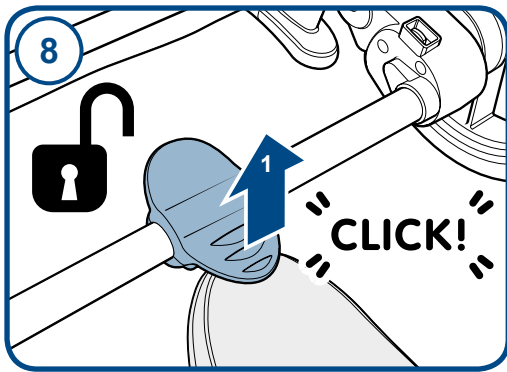

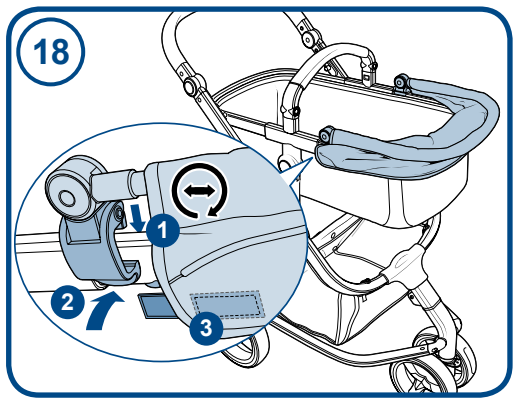
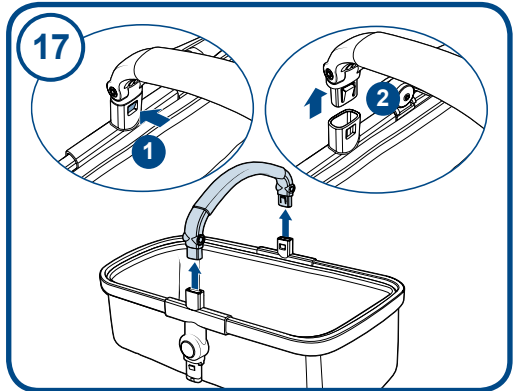
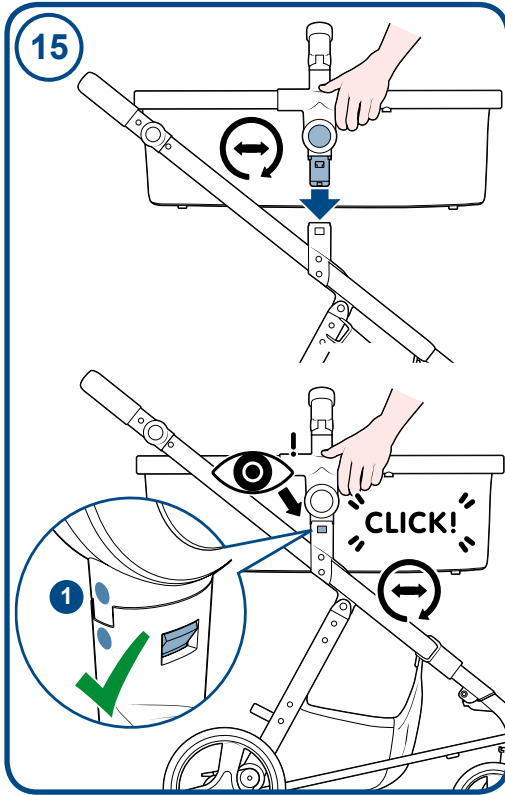
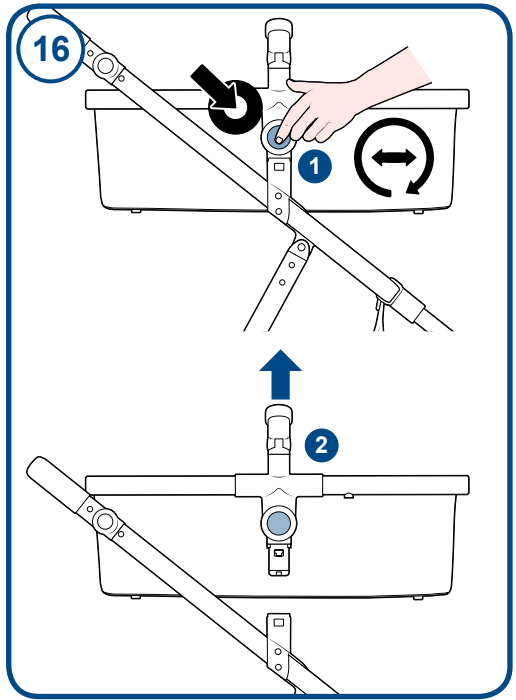
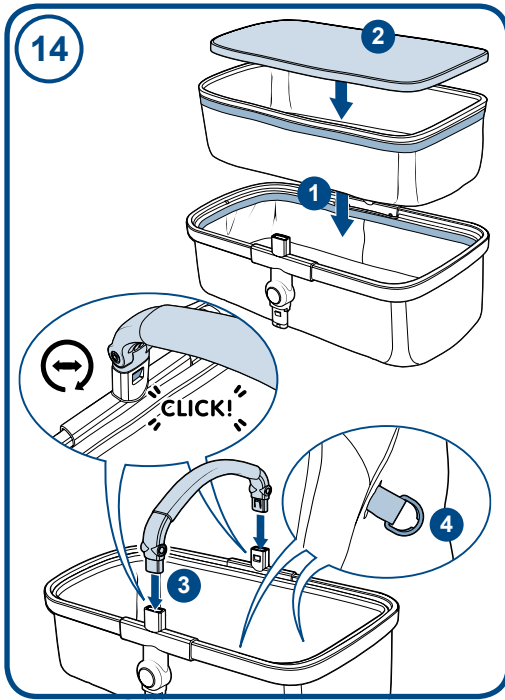

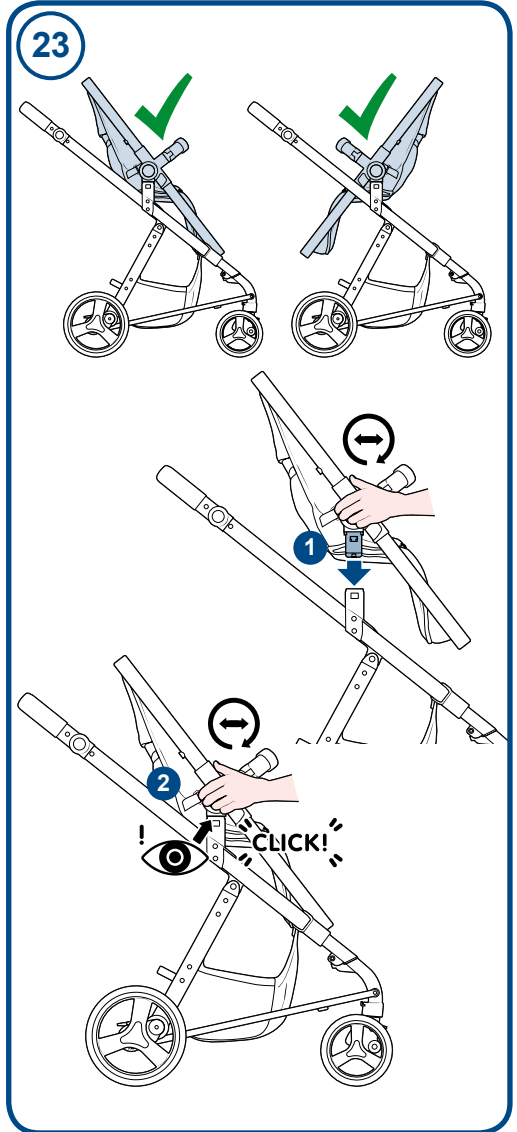
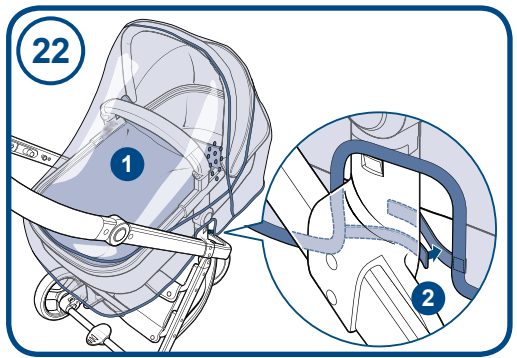
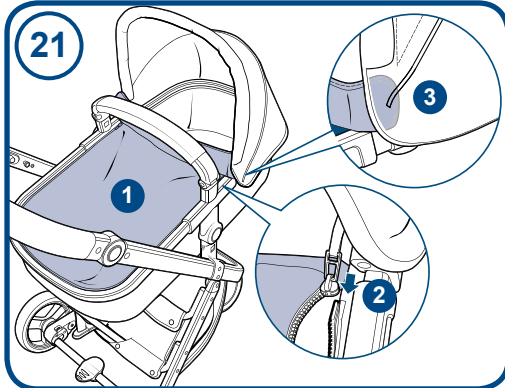
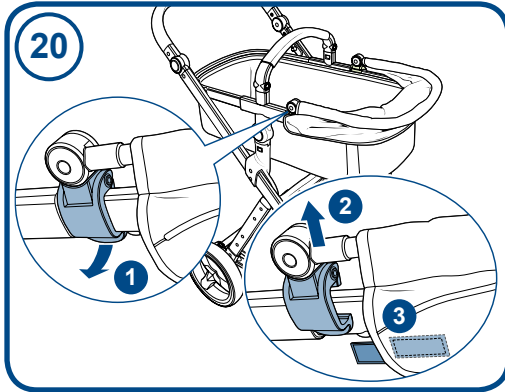
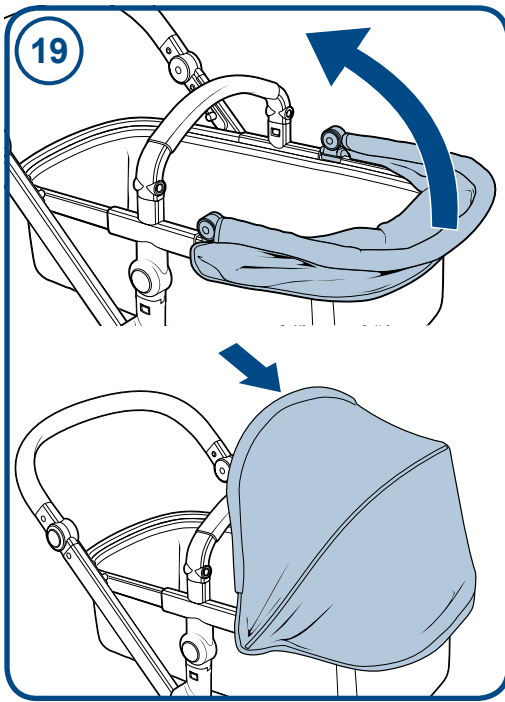

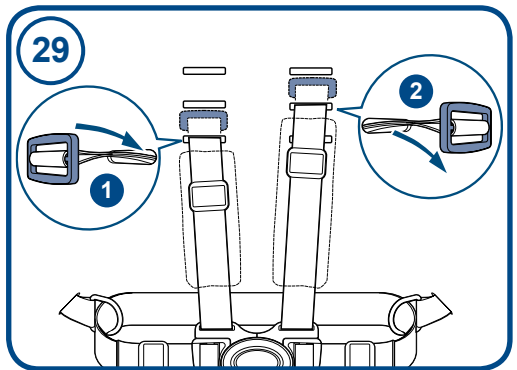
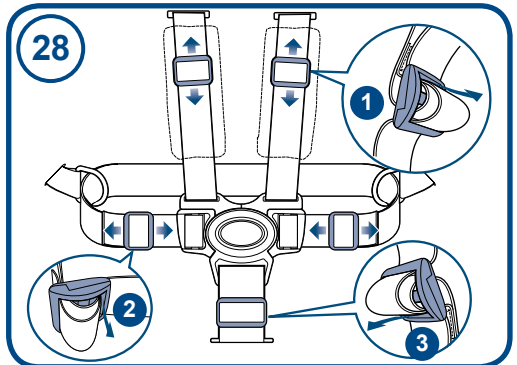
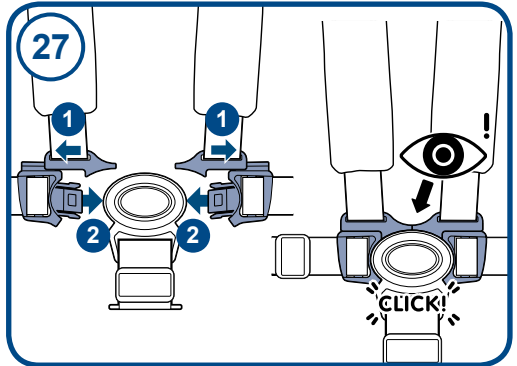
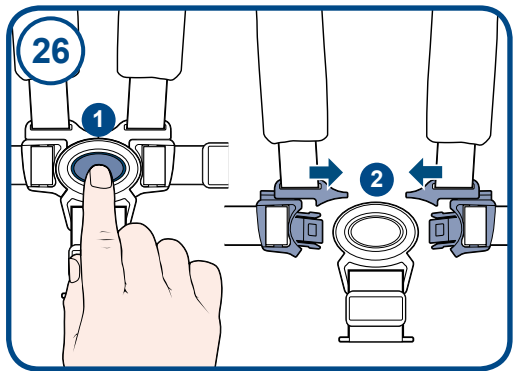
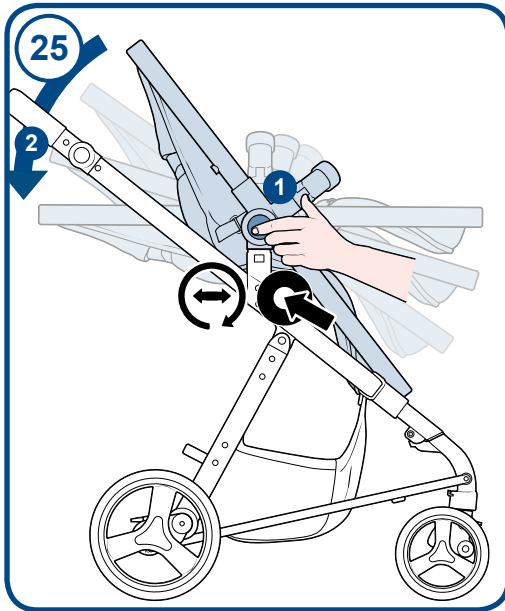
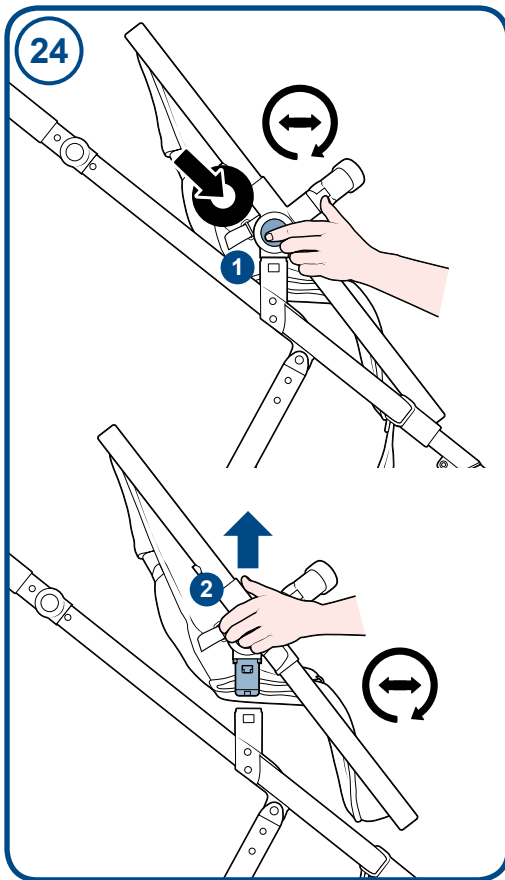

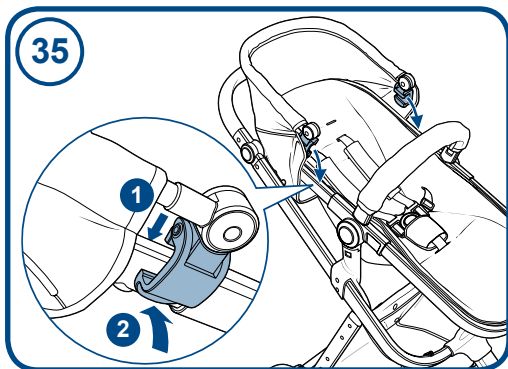
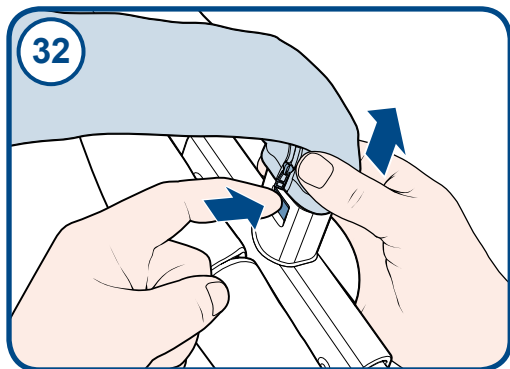
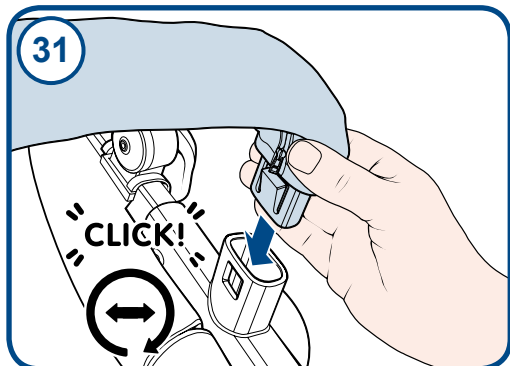
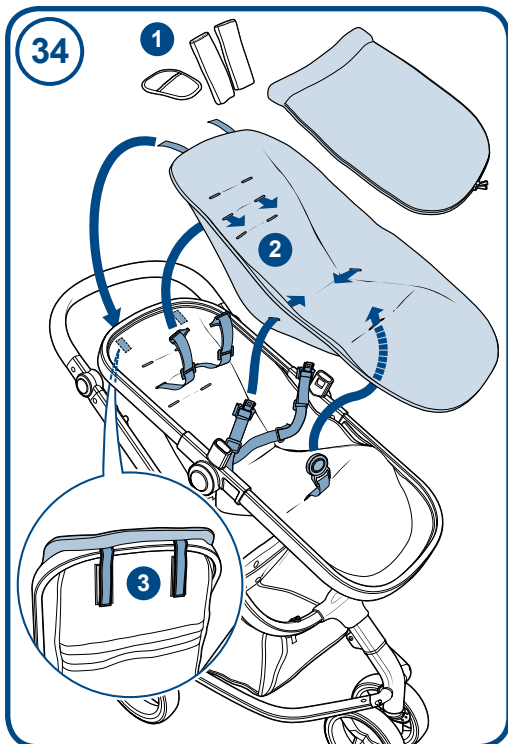
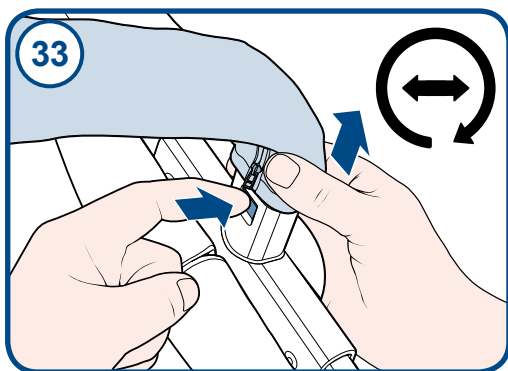
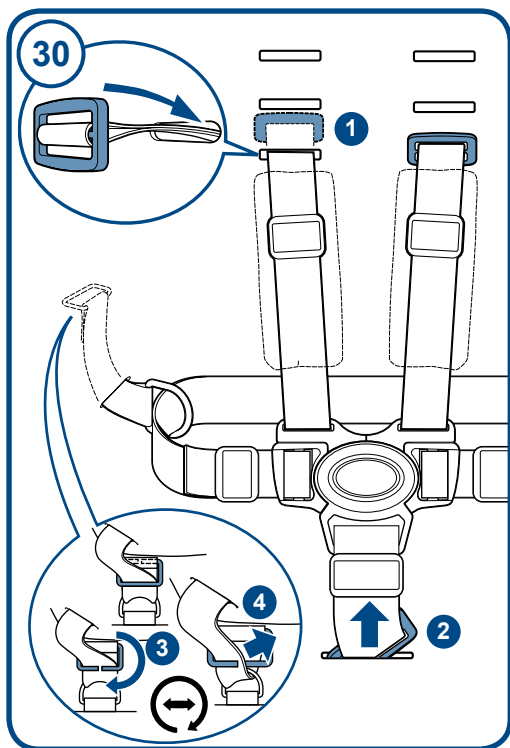

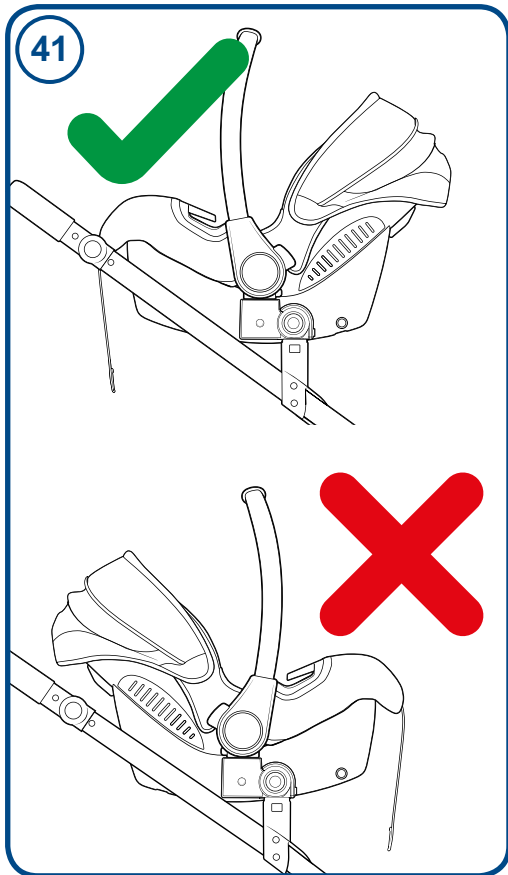
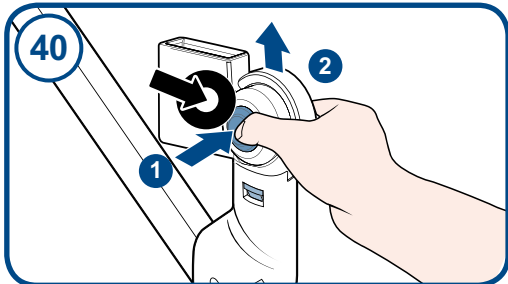
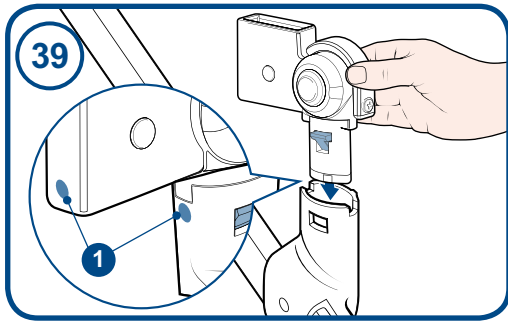
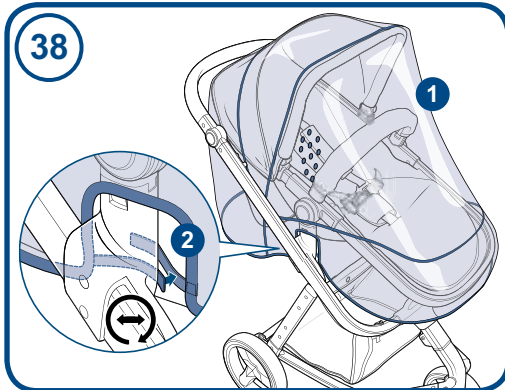
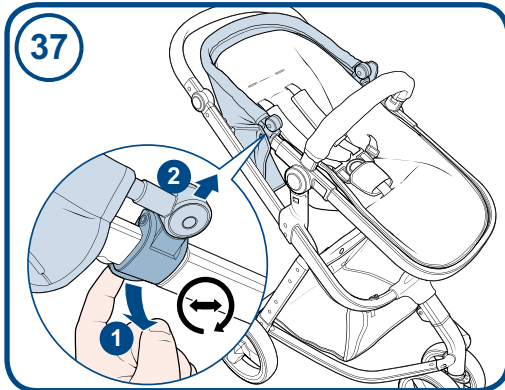
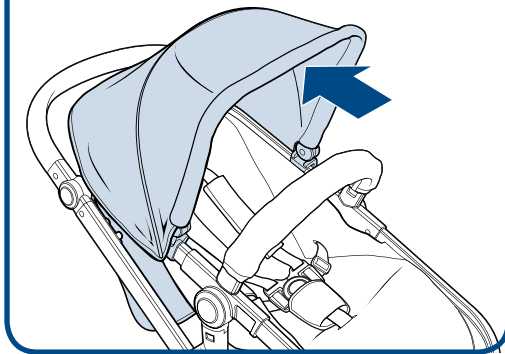
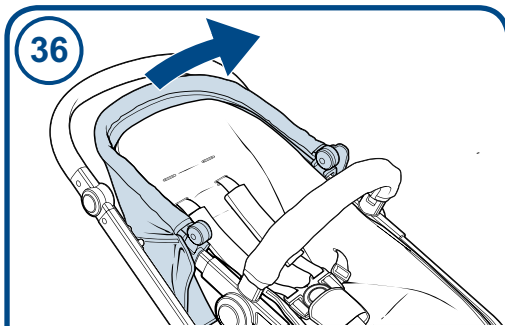

42

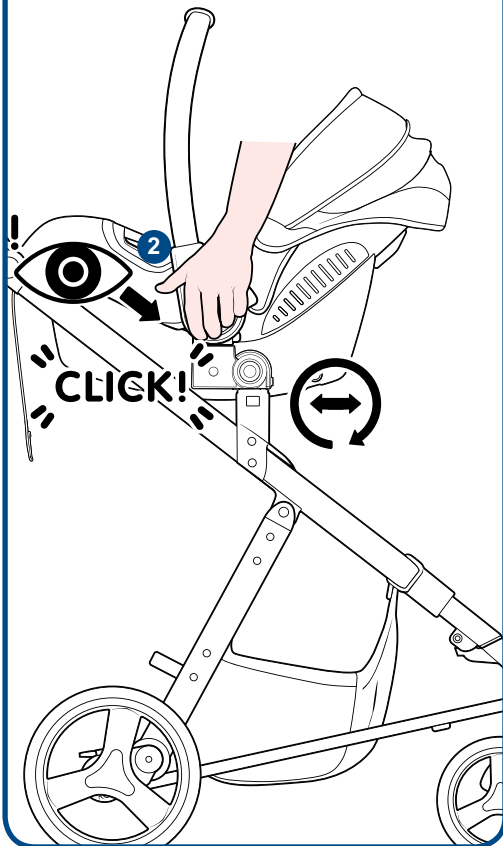
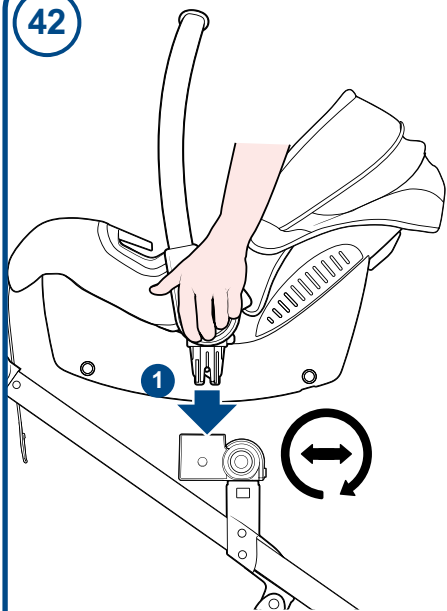

43

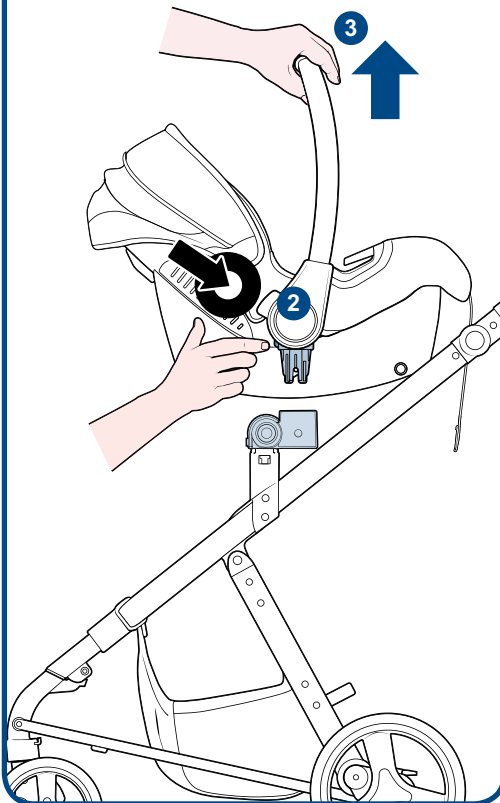
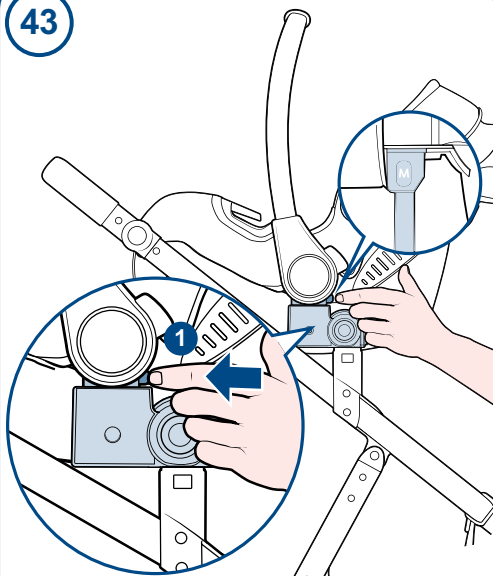

Right by your Side

Landline: Go freephone fabulous on 0800 014 9252*

Mobile: Ring 0333 323 1729

International: +44 120 486 1007

Email: cuddle@cosatto.com

Letter: Cosatto Limited, Bentinck Mill, Bentinck Street,
Farnworth, Bolton, Lancs, BL4 7EP, England.

*calls from BT landlines are free but calls from
mobiles and other networks may vary.

All the design and trademarks contained herein are the
property of Cosatto Limited. No part of this document may
be reproduced without the permission of Cosatto Limited.

www.cosatto.com